

ЕЛЕКТРИЧНИ МОТОРИ

Ниски и Високи Напон

Упутство за Монтажу, рад и Одржавање

Документ: 15621207/00



15621207

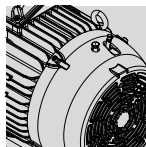
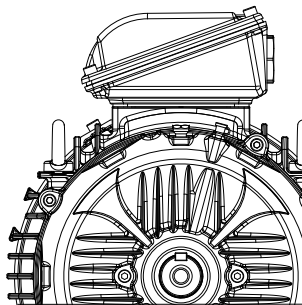

EU DECLARATION OF CONFORMITY



Manufacturers:

WEG Equipamentos Elétricos S.A.
Av. Prefeito Waldemar Grubba, 3000
89256-900 - Jaraguá do Sul - SC - Brazil
www.weg.net

WEG Linhares Equipamentos Elétricos S.A.
Rod. BR 101, Km 161,5, s/n.
Distrito Industrial Rio Quartel, Bairro Rio Quartel de Baixo
23915-500 - Linhares - ES - Brazil
www.weg.net

WEG MEXICO, S.A. DE CV
Carretera Jorobas - Tula Km 3,5, Manzana 5,
Lote 1, Fraccionamiento Parque Industrial Huehuetoca,
Municipio de Huehuetoca, C.P. 54680,
CD de Mexico y Area Metropolitana - Mexico
www.weg.net/mx

WEG (Jiangsu) Electric Equipment CO., LTD.
No. 88, Hulimin West Road, Chengbei Street, Rugao City,
Jiangsu Province - China
www.weg.net/cn

WEG (Nantong) Electric Motor Manufacturing CO., LTD.
No. 1288 - Xinkai South Road, Nantong
Economic & Technical Development
Zone, Nantong, Jiangsu Province - China
www.weg.net/cn

ZEST WEG Electric
6 Laneshaw Street, Longlake Extension 4
Johannesburg, Gauteng, 1619 - South Africa
www.weg.net/za

WEGeuro, S.A.
Rua António Joaquim Campos Monteiro, 510,
Santa Cristina do Couto, 4780-165 - Santo Tirso - Portugal
Single Contact Point in the European Union for compiling
the technical documentation:
Luis Filipe Oliveira Silva Castro Araujo
Authorised Representative
www.weg.net/pt

**VOLT ELEKTRİK MOTOR SANAYİ VE TİCARET ANONİM
ŞİRKETİ**
Kazım Karabekir Cad. No:84 Kemalpaşa 35735 Izmir //
Türkiye
<https://voltmotor.com.tr/>

WEG INDUSTRIES (INDIA) PVT.LTD.
No. E20 (North) SIPCOT Industrial Complex - Phase II -
Expansion II, Mornapalli Village Hosur 635109 Tamil Nadu
Changzhou Yatew Jiewei Electromotor Co.,LTD
No.118, Dongdu West Road, Luoyang Town, Wujin,
Changzhou, Jiangsu, China.

Antriebstechnik KATT Hessen GmbH
(Bahnhofstrasse 66, 34576 Hornberg (Efze), Germany
<https://katt-antriebstechnik.de/>

WEG (Chang Zhou) Automation Equipment Co.,Ltd
No. 227, Xincheng Avenue, Jintan District,
Changzhou City, Jiangsu Province, China.
www.weg.net/cn

Marathon Electric Motors India Ltd.
1 Taratala Road, Kolkata, West Bengal, India
Postal Code: 700024
<https://www.marathonelectric.in/>

Marathon Electric Motors India Ltd.
B-1, Gallops Industrial Park, Changodar Ahmedabad,
Gujarat- 382213, India
Postal Code: 382220
<https://www.marathonelectric.in/>

Cemp srl
Via Piemonte, 16 - 120030, Senago, Milano, Italy
<http://www.cemp.eu>

**MARATHON ELECTRIC MANUFACTURING OF
MEXICO S. DE R.L. DE CV**
Calle de la Industria #2013 Parque Industrial Millennium,
Santa Catarina, Nuevo León, 66367, Mexico
<https://www.marathonelectric.com/>

Marathon Electric (Wuxi) Co., Ltd.
No. 8 Xiangde Road, Hudai Town,
Wuxi, Jiangsu Province, China
<https://www.marathonelectric.com/>

Marathon Electric LLC
100 East Randolph St., Wausau, WI 54401, United States
<https://www.marathonelectric.com/>

Declares under sole responsibility that WEG electric motors and components used for following motor lines:

BLDC, W01, W11, W12, W20, W21, W22, W23, W30, W40, W50, W51, W60, W80, WFL, WIN, K1F, K1N, K1O, K1S, K1T, K1W, K2F, K2N, K2U, General Purpose, HGF, Roller Table, Steel Motor, PSC, Pump/Filter, Servomotor, TerraMax, Vertical High Thrust, Water Cooled and WQuattro

When installed, maintained and used in applications for which they were designed, and in compliance with the different installation standards and manufacturer's instructions, comply with the provisions of the following relevant European Union harmonization legislation and standards, wherever applicable:

Low Voltage Directive	2014/35/EU*
EU Ecodesign Directive	(EU)2019/1781* as amended by Commission Regulation (EU)2021/341; Directive 2009/125/EC*.
RoHS Directive	2011/65/EU* and its amendments (including Directive 2015/863/EU).
Machinery Directive	2006/42/EC**.
EMC Directive	2014/30/EU (electric motors are considered inherently benign in terms of electromagnetic compatibility).

The fulfilment of the safety objectives of the relevant European Union harmonization legislation has been demonstrated by compliance with the following standards, wherever applicable:

EN 60034-1:2010 + AC:2010 / EN IEC 60034-2-1:2024 / EN IEC 60034-5:2020 / EN 60034-6:1993 / EN 60034-7:1993 + A1:2001 / EN 60034-8:2007 + A1:2014 / EN 60034-9:2005 + A1:2007 / EN 60034-11:2004 / EN IEC 60034-12:2024 / EN IEC 60034-14:2018 / EN 60034-30-1:2014 / EN 60204-1:2018 / EN IEC 60204-1:2019 / IEC IEC/TS 60034-30-2:2021 / EN 61800-5-1: 2007+A1:2017+A11:2021 / EN IEC 61800-3: 2023 / EN IEC 63000:2018 / CLC IEC/TS 60034-25:2024 and IEC 60034-30-3:2024.

* Electric motors with a voltage rating higher than 1000V are not under the scope.
** Electric motors are considered partly completed machinery and are supplied with a "Declaration of Incorporation".

Declaration of Incorporation

The products above cannot be put into service until the machinery into which they have been incorporated has been declared in conformity with the Machinery Directive.

A Technical Documentation for the products above is compiled in accordance with part B of annex VII of Machinery Directive 2006/42/EC.

We undertake to transmit, in response to a reasoned request by the national authorities, relevant information on the product identified above (partly completed machinery) through WEG authorized representative established in the European Union. The method of transmission shall be electronic or physical method and shall be without prejudice to the intellectual property rights of the manufacturer.

Signed for and on behalf of the manufacturer:

VITOR
MARCON:795681739
09

Vitor Marcon
Quality Systems and
Certifications Manager
Jaraguá do Sul
January 22, 2026

SILVIO AUGUSTO
BILLO:82118078900

Silvio Augusto Billo
Engineering Director
Jaraguá do Sul
January 22, 2026

DEC19725

1 УВОД

Инсталацију, рад и одржавање мотора увек мора да обавља квалификовано особље, користећи одговарајуће алате и методе и пратећи упутства садржана у документима који се испоручују уз мотор.

Упутства представљена у овом документу важе за WEG моторе са следећим карактеристикама:

- Трофазни и једнофазни индукциони мотори (ротор "затвореног кавеза").
- Трофазни мотори са трајним магнетима.
- Трофазни хибридни мотори (ротор јежа + трајни магнети).

Циљ овог упутства је да пружи важне информације које се морају узети у обзир током транспорта, складиштења, инсталације, рада и одржавања WEG мотора. Стога, саветујемо да пажљиво и детаљно проучите упутства садржана овде пре него што извршите било какве поступке на мотору. Непоштовање упутства наведених у овом упутству и других поменутих на веб-сајту www.weg.net поништава гаранцију производа и може изазвати озбиљне телесне повреде и материјалну штету.



ПАЖЊА!

Електрични мотори имају под напоном кола и изложене ротирајуће делове који могу изазвати повреде људи.

2 ИСПОРУКА, СКЛАДИШТЕЊЕ И РУКОВАЊЕ

Одмах по пријему проверите стање мотора. Уколико се уоче било каква оштећења, то мора бити писмено пријављено превознику, а одмах обавештена осигуравајућа компанија и WEG. У том случају није могуће започети инсталацију пре него што се реше уочени проблеми.

Проверите да ли подаци на плочици одговарају подацима на фактури и условима окружења у којима ће мотор бити инсталиран. Ако мотор не буде одмах инсталиран, мора се складиштити у чистим и сувим просторијама заштићеним од прашине, вибрација, гасова и корозивних средстава, уз релативну влажност која не прелази 60 %.

Да би се спречила кондензација воде у мотору током периода складиштења, препоручује се да просторни грејач буде укључен (уколико је предвиђен). Да би се спречила оксидација лежајева и обезбедила равномерна расподела мазива, ротирајте вратило мотора најмање једном месечно (најмање пет обртаја), увек га остављајући у другачијем положају. За лежајеве са системима за подмазивање уљном маглом, мотор се мора складиштити хоризонтално, без обзира на конфигурацију монтаже, са уљем ISO VG 68 у лежају (количина је наведена у упутству за мотор доступном на веб-сајту www.weg.net), а осовина се мора окретати једном недељно. Ако се мотори са отвореним лежајевима складиште дуже од шест месеци, лежајеви се морају поново подмазати количином масти назначеном на плочици пре пуштања мотора у рад. Ако се мотори складиште дуже од две године, препоручује се замена лежајева или њихово уклањање, прање, преглед и поновно подмазивање пре пуштања мотора у рад. Након овог периода складиштења, такође се препоручује замена кондензатора за покретање једнофазних мотора, јер губе своја радна својства.



ПАЖЊА!

Увек руковати мотором пажљиво како бисте спречили ударце и оштећења лежајева, и увек инсталирати уређај за транспорт/закључавање вратила (ако је испоручен) приликом транспорта мотора.

Не држите моторе за полимерне компоненте: поклопац вентилатора, разводну кутију и/или поклопац разводне кутије.

За моторе са полимерним поклопцем вентилатора монтираним на притицање, за уклањање полимерног поклопца вентилатора користите два одвијача или сличан алат положене близу зоне притицања и пажљиво подигните једну страну, поновите поступак за друге стране док поклопац вентилатора не буде у потпуности уклоњен.

За уклањање поклопца терминалске кутије користите одвијач или сличан алат, положен унутар позиције са затичем као полуку и пажљиво подижите сваки затич појединачно док се поклопац терминалске кутије не уклони.

За моторе са отворима за прикључне кутије потребно је користити равну одвијач или сличан алат и чекић да бисте одвојили заптивни прстен; ударајте одвијач неколико пута док се прстен не уклони. Прво сломите унутрашњи заптивни прстен, а затим, ако је потребно, спољни, у зависности од величине кабловске спојнице коју ћете користити. За полимерне Т-бокс изbacиваче може бити потребно користити турпију или бушилицу за обраду отвора и спречити оштећење помоћног Т-бокса. Опрез: не пробијајте до унутрашњости терминалне кутије и уклоните сав материјал одвојен са унутрашње стране Т-бокса.

Користите само очице за дизање мотора. Међутим, ове очице су дизајниране само за тежину мотора. Стога никада не користите ове очице за дизање мотора са додатним оптерећењима прикљученим на њега. Очице за дизање завршне кутије, поклопца вентилатора итд. намењене су само за дизање тих делова када су одвојени од мотора. За моторе са више начина монтаже (са одвојивим ногама/основом), очице морају бити постављене у складу са положајем монтаже мотора тако да угао подизања буде вертикално поравнат (подизање под углом од 0°). Додатне информације о максималном дозвољеном углу нагиба наведене су у општем приручнику доступном на веб-сајту www.weg.net.

Периодично, а нарочито пре првог пуштања у рад, мерите отпор изолације намотаја мотора. Проверите препоручене вредности и поступке мерења на веб-сајту.

3 ИНСТАЛАЦИЈА



ПАЖЊА!

Током инсталације мотори морају бити заштићени од случајног укључивања. Проверите смер ротације мотора, окрећући га без оптерећења пре него што се споји на оптерећење. Када окрећете вратило мотора са трајним магнетима (W23 Sync+, WMagnet и WQuattro), неопходно је уверити се да су прикључци изоловани како би се елиминисао ризик од електричног удара услед индукваног напона.

Уклоните транспортне уређаје и уређај за закључавање вратила (ако је испоручен) пре почетка уградње мотора.

Мотори се смеју монтирати само на местима компатибилним са њиховим карактеристикама монтаже и у применама и окружењима за која су намењени.

Мотори са ногама морају да се монтирају на темеље који су адекватно пројектовани како би се спречиле вибрације и обезбедило савршено поравнање. Вршило мотора мора бити правилно поравнато са вршилом погонске машине. Неправилно поравнање, као и неправилно затезање ремена, сигурно ће оштетити лежајеве, што ће довести до прекомерних вибрација, па чак и до пуцања вршила.

Допуштена радијална и аксијална оптерећења вратила наведена у општем приручнику на веб-сајту морају бити поштована. Користите флексибилни спој кад год је то могуће. Када су мотори опремљени лежајевима подмазаним уљем или системима за подмазивање уљном маглом, повежите цеви за хлађење и подмазивање (где су обезбеђене). За лежајеве подмазане уљем ниво уља мора бити у средини контролног стакла.

Уклоните маст за заштиту од корозије са краја вратила и фланце тек пре уградње мотора. Осим ако у порубљени није другачије наведено, WEG мотори су динамички уравнотежени са "полукључем" и без оптерећења (одвојени). Елементи преноса као што су ременце, спојнице итд. морају бити правилно уравнотежени пре уградње на вратило мотора.



ПАЖЊА!

Не покривајте и не блокирајте отворе за вентилацију мотора. Обезбедите минимално растојање од $\frac{1}{4}$ (25 %) пречника отвора за улаз ваздуха на поклопцу вентилатора од зидова. Ваздух који се користи за хлађење мотора мора бити на температури околине, ограничен на температуру наведену на плочици мотора.

Мотори који се инсталирају на отвореном или у вертикалном положају захтевају додатну заштиту од воде, на пример, употребу капице за карање. Да бисте спречили незгоде, уверите се да је уземљење извршено у складу са важећим стандардима и да је кључ на вратилу чврсто причвршћен пре покретања мотора. Правилно повежите мотор са напајањем преко безбедних и трајних контаката, увек имајући у виду податке наведене на плочици са подацима, као што су номинални напон, шема ожичења итд. Мотори W12/WEG опште намене са полимерним поклопцем терминалне кутије имају шему повезивања отштампану унутар поклопца. Да бисте прикључили каблове, проверите на плочици са подацима код шеме који се мора користити.

За прикључке напојних каблова и система за уземљење, склоп терминалске кутије и капа за карање, морају се поштовати моменти затезања наведени у [Табели 3.1 на страници 3](#).

Табела 3.1: Моменти за затезање за причврсне елементе [Nm]

Компонента	M4	M5	M6	M8	M10	M12	M14	M16	M20	UNF 8x32	UNF 10x32	UNC 10x24
терминална плоча пинова	1 до 1,5	2 до 4	4 до 6,5	6,5 до 9	10 до 18	15,5 до 30	-	30 до 50	50 до 75	1 до 2	-	-
Заземљење	1,5 до 3	3 до 5	5 до 10	10 до 18	28 до 40	45 до 70	-	115 до 170	-	-	-	2,5 до 3
Поклопац терминалске кутије	-	3 до 5	4 до 8	8 до 15	18 до 30	25 до 40	30 до 45	35 до 50	-	-	-	2,5 до 3
Уграђен поклопац за капање у поклопац вентилатора	1,5 до 2,3	3,5 до 5	6 до 9	14 до 20	-	-	-	-	-	-	1 до 1,5	-
Инсталиран поклопац за капање у штиту NDE	-	3,5 до 5	6 до 9	14 до 20	-	-	-	-	-	-	1,5 до 2	2,5 до 3

(*) За 12-пински терминални блок, дозвољени опсег момента затезања је: минимум 1,5 Nm и максимум 2,5 Nm.

Моменти затезања наведени у [Табели 3.2 на страници 4](#) морају се поштовати када:

- Причвршћивање полимерног постоља и/или фланце на опрему купца за W12/WEG универзалне моторе.
- Инсталирање полимерних поклопца вентилатора и/или ротирање/промена положаја терминалне кутије за W12/WEG универзалне моторе.

За монтажу W12/WEG универзалних мотора у оквирима величина IEC56, W63 и W71 у вертикалном положају са осовином окренутом нагоре, подножје мора бити аксијално закључано причвршћивањем равнотлачне вијке као што је назначено у [Табели 3.2 на страници 4](#).

Шестоугаоне рупе на C-DIN фланцама W12/WEG универзалних мотора у оквирима величина IEC56/W63/W71 погодне су за вијке наведене у Табели 3.2 на страници 4.

Табела 3.2: Момент за затезање и спецификација вијка за универзалне моторе W12/WEG

Оквир	Компонента	Спецификација Вијка/затварача (Величина Навоја x Дужина)	Затезни Момент (Nm)
IEC56	Полимерна нога	M5x12	8
W63/W71		M5x16	8
IEC56/W63/ W71	Полимерна фланца	-	8
	C-80	M5	5
	C-105	M6	6
160/180/200/W225/225/250/W280	Поклопац вентилатора	M8 / M10	6 до 8
IEC 56/W63/W71	Терминална кутија / Уземљење	M5	1,8 до 2,4
71/W80/90/ W100/112/132	Расподелна кутија / Уземљење	M5	5

Мотор мора бити инсталиран са уређајима за заштиту од преоптерећења. За трофазне моторе препоручује се уградња уређаја за заштиту од квара фазе. Када је мотор опремљен уређајима за праћење температуре у статорским намотајима и/или лежајевима, они морају бити прикључени током рада и чак током испитивања.

Пре покретања мотора уверите се да су сви додаци (кочница, енкодер, термичка заштита, принудна вентилација итд.) исправно инсталирани и функционишу исправно.



ПАЖЊА!

Мотори опремљени аутоматским термичким заштитницима аутоматски ће се ресетовати чим се мотор охлади. Стога не користите моторе са аутоматским термичком заштитом у применама где би аутоматско ресетовање овог уређаја могло проузроковати повреде људи или оштећење опреме. Мотори опремљени ручним термичким заштитницима захтевају ручно ресетовање након активирања. Уколико се активира аутоматски или ручни термички заштитник, искључите мотор из извора напајања и истражите узрок активирања. Код неких мотора гума за заптивку између коморе са прикључцима и њеног поклопаца може бити причвршћена на једној страни како не би пала или била неправилно постављена када купац поново монтира поклопац.

Овај процес помаже у обезбеђивању заштите кутије од прашине или продирања воде. Важно је не уклонити гуму како не бисте оштетили боју и/или заптивку.

Магнетни мотори морају да се покрећу искључиво преко инверторских погона променљиве фреквенције. Мотори оквира величине IEC 315, NEMA 445/7 и већи, када се напајају инвертором, морају бити опремљени комплетима за заземљивање осовине. Погони променљиве брзине могу довести до високофреквентних напона на осовини и струја у лежајевима. Синхронни мотори са трајним магнетима морају се кабловски повезивати коришћењем оклоњених симетричних каблова са ЕМС спојницама које обезбеђују 360° везу. Поред заштитног уземљења, за изједначавање потенцијала између оквира мотора и погона мора се користити додатно високофреквентно уземљење (по могућству металним тракама или металним плетеним тракама). Мотори са трајним магнетима могу се покретати само преко инверторских погона. Мотори величине оквира IEC 315, NEMA 445/7 и већи, када се напајају из инвертора, морају бити опремљени комплетима за уземљење вратила.

За W60 моторе са ваздушно-воденим размјенивачем топлоте, погледајте плочицу на размјенивачу топлоте.

За информације о коришћењу инвертора променљиве фреквенције, пратите упутства из докумената 50033244 ("Приручник за инсталацију, рад и одржавање електричних мотора") и 50029350 ("Индукциони мотори напајани PWM фреквентним инвертерима") на веб-сајту www.weg.net и у приручнику за инвертор променљиве фреквенције.

4 РАД

**ПАЖЊА!**

Током рада не додирујте неизоловане под напоном делове и никада не додирујте нити боравите превише близу ротирајућих делова. Обезбедите да је просторни грејач увек искључен током рада мотора.

Номиналне вредности снаге и радни услови су наведени на плочици мотора. Флукуације напона и фреквенције напајања никада не смеју да пређу границе утврђене у важећим стандардима.

Сваки необичан или другачији рад током нормалног рада (активирање термичке заштите, ниво буке, ниво вибрација, пораст температуре и струје) увек мора да процени квалификовано особље. У случају сумње, одмах искључите мотор и обратите се најближем WEG сервисном центру.

Не користите ваљкасте лежајеве за директно спајање. Мотори опремљени ваљкастим лежајевима захтевају радијално оптерећење да би правилно радили.

За моторе опремљене системима за подмазивање уљем или уљеним маглењем, систем за хлађење мора бити укључен чак и након искључивања машине и док машина не стане потпуно. Након потпуног заустављања, системи за хлађење и подмазивање (ако постоје) морају бити искључени, а просторни грејачи укључени.

5 VZDRŽEVANJE

**ПАЖЊА!**

Пре обављања било каквог сервиса, уверите се да је мотор заустављен, искључен из напајања и заштићен од случајног укључивања. Чак и када је мотор заустављен, на прикључцима грејача простора могу бити присутни опасни напони. Ако су мотори опремљени кондензаторима, испразните их пре било каквог руковања или сервиса. Распоређивање мотора током гарантног рока сме да врши само овлашћени сервисни центар компаније WEG.

За моторе са ротором од трајних магнета (W23 Sync+, WMagnet и WQuattro), растављање и монтажа захтевају употребу одговарајућих уређаја због привлачних или одбојних сила које делују између металних делова. Ове радове сме да изврши само овлашћени сервисни центар WEG-а, посебно обучен за такав посао. Особе са пејсмејкером не смеју да раде са овим моторима.

Трајни магнети такође могу изазвати сметње или оштећења друге електричне опреме и компоненти током одржавања.

За HD моторне серије W40, W50, HGF и W51 које су опремљене аксијалним вентилаторима, мотор и аксијални вентилатор имају различите ознаке за указивање правца ротације како би се спречила погрешна монтажа. Аксијални вентилатор мора бити монтиран тако да је стрелица која указује правац ротације увек видљива када се гледа са стране супротне од стране погона. Ознака на лопатици аксијалног вентилатора, CW за смер ротације у смеру казаљке на сату или CCW за смер ротације супротно смеру казаљке на сату, указује смер ротације мотора посматрано са стране приводне стране.

Када су мотори опремљени системом за заземљивање вратила, непрекидно пратите четку за заземљивање током рада и, када достигне крај свог корисног века трајања, мора се заменити другом четком исте спецификације. Ако је мотор опремљен унутрашњом четком за заземљивање, што је назначено етикетом на производу, она мора бити проверена сваки пут када се врши одржавање лежајева или било ког унутрашњег дела мотора.

Редовно проверавајте рад мотора у складу са његовом применом и обезбедите непречен проток ваздуха. Проверите заптивке, завртње за причвршћивање, лежајеве, ниво вибрација и буке, рад одводње итд. Интервал подмазивања наведен је на плочици мотора.

Мотори са фиксним вентилатором који се само уклопи на вратило; ако се расклопе, тај део мора бити замењен новим.

За моторе који имају алуминијумске капуте ливене инјекцијом без обраде, неопходно је загревање капута при склапању и растављању.

6 ДОДАТНЕ ИНФОРМАЦИЈЕ

За додатне информације о испоруци, складиштењу, руковању, монтажи, раду, одржавању и одлагању електричних мотора, погледајте приручник 50033244 на веб-сајту www.weg.net.

За посебне примене и радне услове (упутство 50026367 за моторе за извлачење дима, упутство 50021973 за кочионе моторе, упутство 50078700 за електронски кометоване моторе, 14629920 приручник за моторе ваљкастих столова, 50106963 приручник за WEG Lift моторе без редуктора) обратите се одговарајућем приручнику на веб-сајту www.weg.net или контактирајте WEG.

Када контактирате WEG, имајте при руци потпун опис мотора, као и серијски број и датум производње наведене на плочици мотора.

За моторе испоручене са WEG Motor Scan сензором погледајте упутства за инсталацију: Преглед од потврде о пријему до упутства за употребу (10008475131) доступно на www.weg.net.

7 РОК ГАРАНЦИЈЕ

WEG Equipamentos Eléctricos S/A, Motors Business Unit ("WEG"), пружа гаранцију на недостатке у изради и материјалу за своје производе у трајању од 18 месеци од датума фактуре издате од стране фабрике или дистрибутера/продаваца, ограничено на 24 месеца од датума производње.

Мотори линија HGF и W60 покривени су у периоду од 12 месеци од датума фактуре издате од фабрике или дистрибутера/продаваца, ограничено на 18 месеци од датума производње. Горенаведени пасуси садрже законске гарантне рокове.

Ако је гарантни рок другачије дефинисан у комерцијалном/техничком предлогу за појединачну продају, он ће превазићи горе наведене рокове.

Горенаведени гарантни рокови су независни од датума инсталације производа и пуштања у рад. Уколико током рада машине буде откривен било какав дефект или необичан догађај, купац мора одмах писмено обавестити WEG о настанку дефекта и омогућити WEG-у или његовом овлашћеном сервисном центру приступ производу у периоду потребном за утврђивање узрока дефекта, проверу обухвата гаранције и извршење одговарајућих поправки.

Да би гаранција била важећа, купац мора да поштује захтеве WEG-ових техничких докумената, нарочито оне наведене у Упутству за инсталацију, рад и одржавање производа, као и важеће стандарде и прописе у свакој земљи.

Недостаци који настају услед неправилне или немарне употребе, рада и/или инсталације опреме, непоштовања редовног превентивног одржавања, као и недостаци који су последица спољних утицаја или опреме и компоненти које није испоручио WEG, неће бити покривени гаранцијом.

Гаранција неће важити ако купац по свом нахођењу врши поправке и/или измене опреме без претходне писмене сагласности компаније WEG.

Гаранција неће покривати опрему, компоненте, делове и материјале чији је век трајања обично краћи од гарантног рока. Неће покривати недостатке и/или проблеме који произлазе из више силе или других узрока који нису на терет WEG-а, као што су, али не ограничавајући се на: нетачне или непотпуне спецификације или податке које је обезбедио купац, транспорт, складиштење, руковање, инсталацију, рад и одржавање који нису у складу са датим упутствима, несреће, недостатке у грађевинским радовима, употребу у апликацијама и/или окружењима за која машина није дизајнирана, опрему и/или компоненте које нису обухваћене опсегом испоруке WEG-а. Гаранција не обухвата услуге растављања на локацији купца, трошкове транспорта производа и трошкове путовања, смештаја и оброка за техничко особље сервисних центара, када то захтева купац.

Услуге у оквиру гаранције пружају се искључиво у овлашћеним сервисним центрима компаније WEG или у једној од њених фабрика. У ниједном случају услуге у оквиру гаранције неће продужити период гаранције опреме.

Грађанска одговорност компаније WEG ограничена је на испоручени производ; WEG неће бити одговоран за индиректну или последичну штету, као што су губици добити и прихода и слично, који могу настати у вези са уговором потписаним између страна.



БРАЗИЛ

WEG MOTORES LTDA

Av. Prefeito Waldemar Grubba, 3000

89256-900 - Jaraguá do Sul - SC

Тел: 55 (47) 3276-4000

motores@weg.net

www.weg.net