

Certifique-se de ler o manual e a mensagem de aviso antes de utilizar os produtos.

Nessa instrução, o nível de perigo é classificado como "PERIGO" e "CUIDADO".

PERIGO: Pode causar morte ou ferimento grave.

CUIDADO: Pode causar pequenos ferimentos ou danos aos materiais.

PERIGO

- Antes da instalação de acessórios, desarme o disjuntor a montar. Caso contrário, pode ocorrer um choque elétrico.

CUIDADO

- Antes da montagem desses dispositivos confirmar se o disjuntor é aplicável para o serviço.
- Esse manual deve ser entregue à pessoa que utiliza o produto e é responsável por sua manutenção.
- Se for instalada a BOBINA UVT diretamente na BASE DO ACESSÓRIO sem a tensão nominal, isso pode ser um motivo de pane. (Sob a condição de que a BASE DO ACESSÓRIO não foi desanexada).
- Se houver muita pressão no GANCHO, o mesmo será quebrado.
- Quando não for possível mais utilizar o dispositivo, o mesmo deve ser eliminado conforme as regulamentações de resíduos industriais.

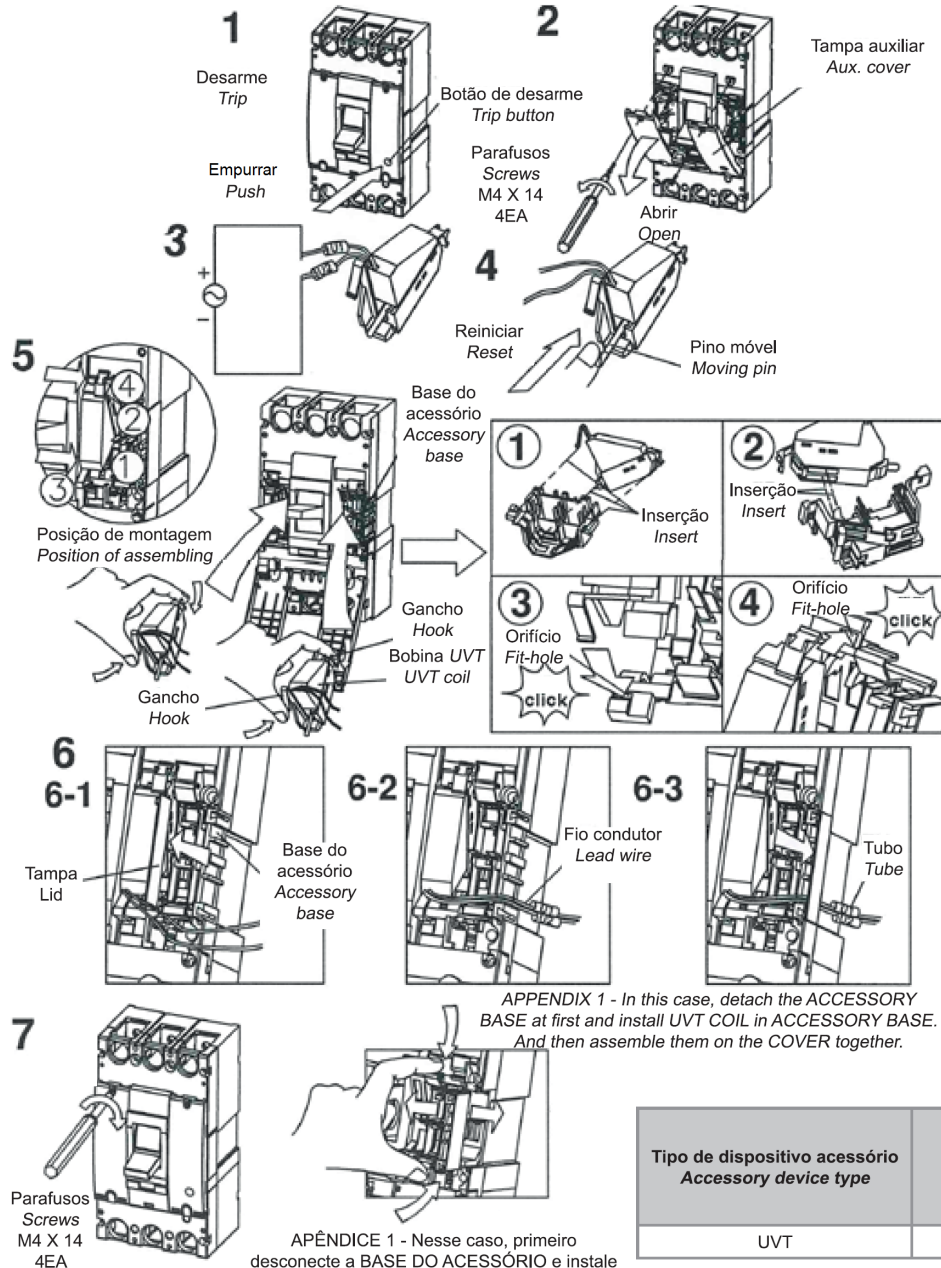

Be sure to read the manual and warning message before using products.

In this instruction, level of dangerous distinguishes as "DANGER" and "CAUTION".

DANGER: It can be a reason of death or serious wound.

CAUTION: It can be a reason of small wound or damage to materials.

DANGER

- Before installation of accessories, trip the upstream circuit breaker. If not, it may occur an electric shock.

CAUTION

- Prior to fitting this devices confirm whether the circuit breaker is an applicable type.
- This manual should be given to the person who actually uses the products and is responsible for their maintenance.
- If install the UVT COIL to ACCESSORY BASE without rating voltage, it can be a reason of malfunction. (Under condition that ACCESSORY BASE wasn't detached).
- If there is much pressure to the HOOK, will be broken.
- When the device becomes useless, it should be disposed as an industrial waste regulations.

- Set AGW at the tripped condition by pressing the TRIP BUTON on the AUX. COVER.
- Unscrew four screws from the AUX. COVER and open it.
- Before installation of the UVT COIL, lead wires of UVT COIL have to be connected to rating voltage supply.
 - If it is impossible to connect rating voltage, check the APPENDIX 1.
- Push the MOVING PIN of UVT COIL to reset.
 - Check if the MOVING PIN rejects by itself without any signal.
- Press the HOOK of UVT COIL by fingers and insert trough fit-holes of ACCESSORY BASE.
 - Press the HOOK up to clicking.
 - Please check the position of installation. The wrong install-position can be a reason of malfunction.
- After installation of UVT COIL, arrange the lead wires conncted to 6-1 ~ 6-3.
 - Pull out the LID from ACCESSORY BASE.
 - Array lead wires through side groves.
 - Assemble the LID again
 - Pull out the tube of lead wires outside.
- Close the AUX. COVER and screw four screws.

APPENDIX 1 - In this case, detach the ACCESSORY BASE at first and install UVT COIL in ACCESSORY BASE. And then assemble them on the COVER together.

Tipo de dispositivo acessório Accessory device type	Aplicado ao tipo AGW Applied to AGW type
UVT	AGW400, AGW800