

1

2

3

4

DIMENSIONAL

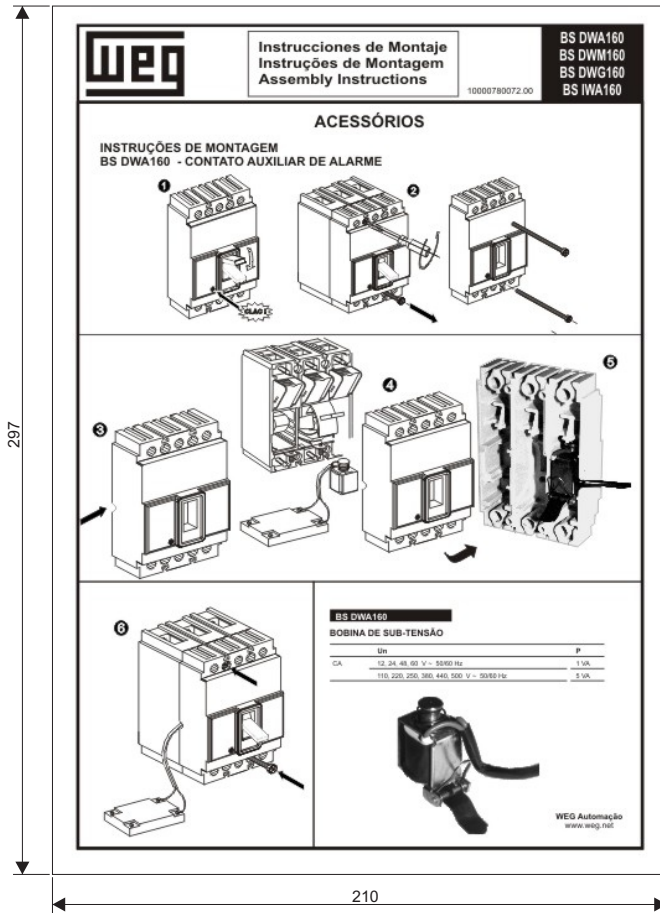

FRENTE

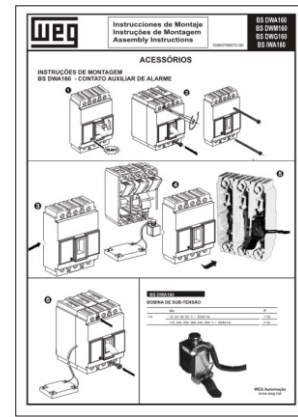

VERSO



DOBRAS

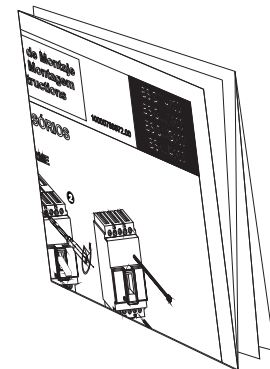
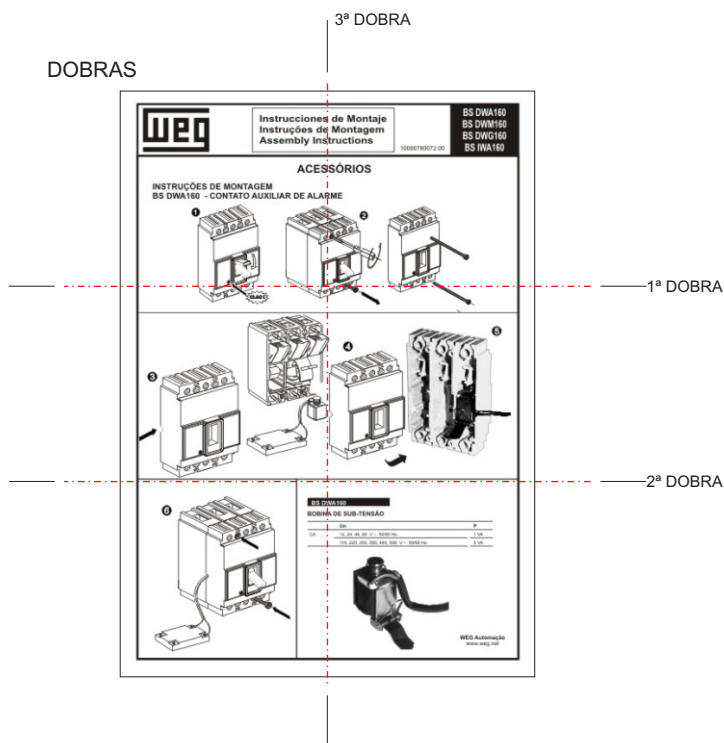

- PARA VERIFICAÇÃO DE DADOS UTILIZAR ARQUIVOS PARA IMPRESSÃO, CONFORME PÁGINAS SEGUINTES.

-IMPRESSÃO: PRETO E BRANCO COM ESCALA EM CINZA

-O DOCUMENTO DEVE SER DOBRADO PELO FORNECEDOR.

-PARA IMPRESSÃO UTILIZAR ARQUIVOS PARA IMPRESSÃO, CONFORME PÁGINAS SEGUINTES.

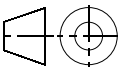
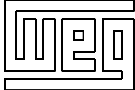
MASSA BRUTA		MASSA LÍQUIDA		ESCALA			
500000391881	-	Corrigido nome do produto. Antes era contato ax. de alarme	VINICIUSRS	SOCRATESSC	FSOUZA	03/12/2010	01
Nº MODIFICAÇÃO	LOC.	RESUMO DE MODIFICAÇÕES	EXECUTADO	VERIFICADO	LIBERADO	DATA	VER
EXECUTADO	V SILVA	 <b>BULA BS DWA160</b> Material: Papel Normal Gramatura: 60g	10000780072				
VERIFICADO	SOCRATES		000   01				
LIBERADO	FABIO		FOLHA 1 / 1				
DATA LIBER.	20/07/09						

## ACESSÓRIOS

### INSTRUÇÕES DE MONTAGEM BS DWA160 - BOBINA DE SUBTENSÃO

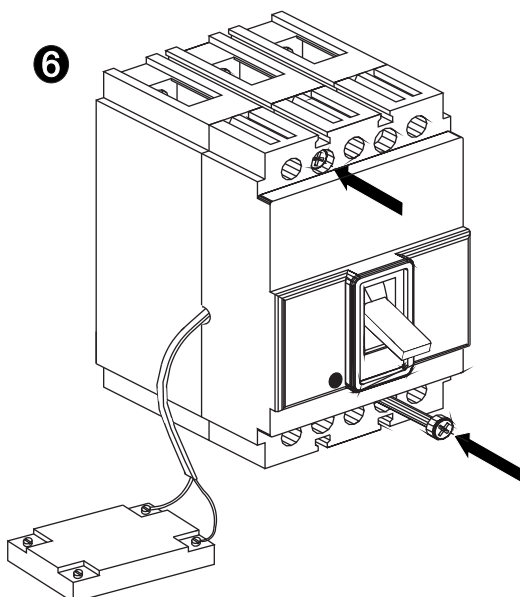
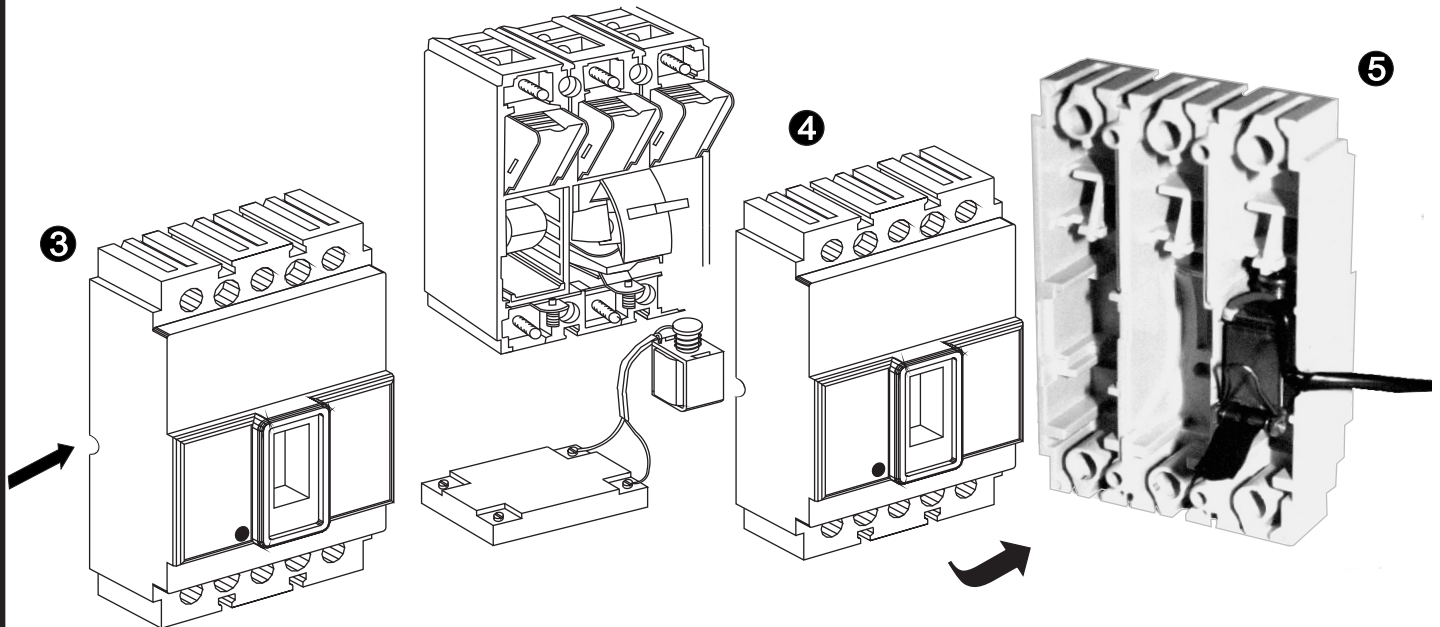
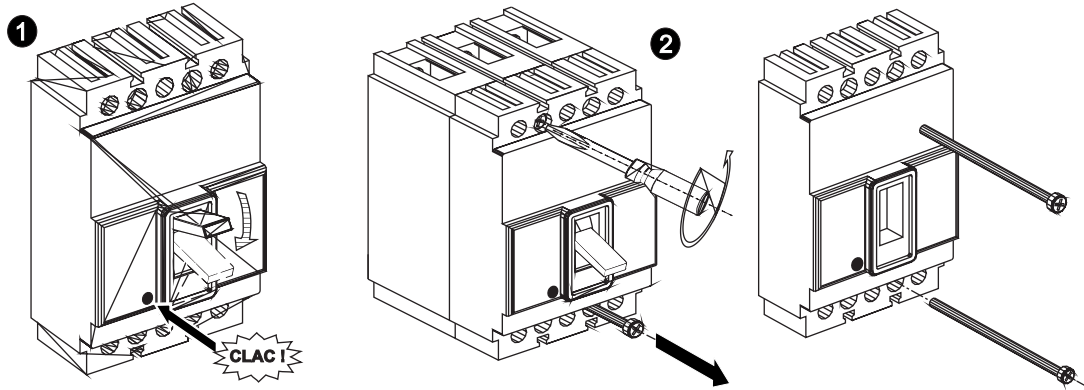

#### BS DWA160 BOBINA DE SUB-TENSÃO

	Un	P
CA	12, 24, 48, 60 V ~ 50/60 Hz	1 VA
	110, 220, 250, 380, 440, 500 V ~ 50/60 Hz	5 VA

