



Elektrické motory pre výbušné prostredie

Návod na použitie pre inštaláciu, obsluhu a údržbu elektromotorov

Translation of the original instructions - code 50030584

Pre viac jazykov viď webovú stránku www.weg.net

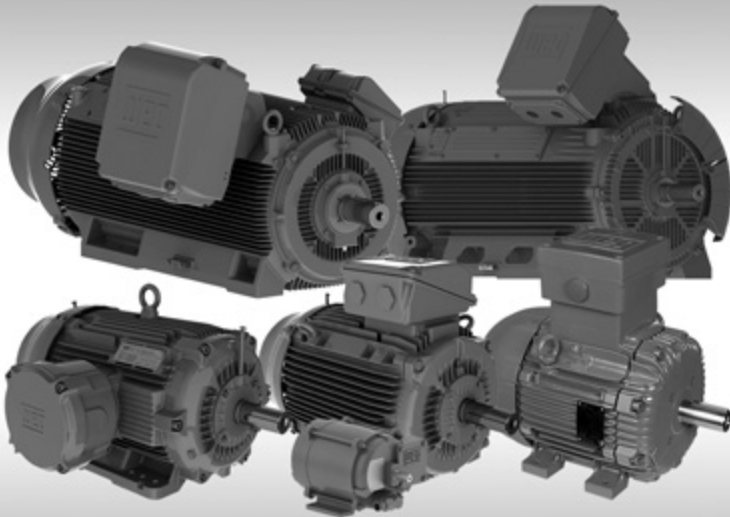

EU VYHLÁSENIE O ZHODE

Výrobcovia:

WEG Equipamentos Elétricos S.A.
Av. Prefeito Waldemar Grubba, 3000
89256-900 - Jaraguá do Sul – SC – Brazília
www.weg.net

WEG (Nantong) Electric Motor Manufacturing CO., LTD.

Č. 128# - Xinkai South cesta, Nantong
Ekonomický & Technický Vývoj
Zóna, Nantong, Jiangsu Province – Čína
www.weg.net/cn

WEG (Jiangsu) Electric Equipment CO., LTD.

No. 15 Group, North City Street, Dengyuan Community
Rugao City, Jiangsu Province – Čína
www.weg.net/cn

WEG Linhares Equipamentos Elétricos S.A.

Rod. BR 101, Km 161,5, s/n
Distrito Industrial Rio Quartel
Bairro Rio Quartel de Baixo
29915-500 – Linhares – ES – Brazília
www.weg.net

WEGeuro – Industria Electrica S.A.

Ústredia:
Rua Eng Frederico Ulrich, Apartado 6074
4476-908 – Maia – Porto – Portugalsko
www.weg.net/pt
Kontaktná osoba: Luís Filipe Oliveira, Silva Castro Araújo
Autorizovaný zástupca v Európskej únii
(Jediné kontaktné miesto)

Pobočka – Santo Tirso:
Parque Industrial da Ermida
Avenida Luis Areal – Sta Cristina do Couto
4780-165 – Santo Tirso – Portugalsko
www.weg.net/pt

Výrobca v rámci svojej výhradnej zodpovednosti vyhlasuje:

WEG elektromotory a súčasti používané pre nasledovné motorové rady:

W21, W22X..., W50X..., HGF a EX61G

.....

ak sa inštalujú, udržiavajú a používajú v aplikáciách, pre ktoré boli navrhnuté, a v súlade s príslušnými inštaláčnymi štandardmi a inštrukciami výrobcu, riadiť sa ustanoveniami nasledovných platných harmonizačných legislatív Európskej Únie, kedykoľvek to bude uplatniteľné:

Smernica ATEX 2014/34/ES

Smernica o strojových zariadeniach 2006/42/ES**

EMC (elektromagnetická kompatibilita) Smernica 2014/30/EU (elektromotory sú zásadne považované za benigne z hľadiska elektromagnetickej kompatibility)

Plnenie bezpečnostných cieľov príslušných harmonizačných legislatív Európskej Únie boli preukázané dodržaním nasledovných štandardov, ak to bolo vhodné:

**EN 60079-0:2012 + A11:2013*/ EN 60079-1:2014*/ EN 60079-7:2015*/ EN 60079-15:2010*/
EN 60079-31:2014*/ EN 60204-1:2006 + A1:2009 + AC:2010 and EN 60204-11:2000 + AC:2010**

* Porovnanie aktuálnej verzie štandardov EN 60079-0:2012+A11:2013, EN 60079-1:2014, EN 60079-15:2010, EN 60079-7:2015 a EN 60079-31:2014 s predchádzajúcimi verziami, ktoré sa využívajú pri certifikácii BASEEFA, CESI a PTB ATEX, ukazuje, že súčasný stav techniky, týkajúci sa produktu v tomto Vyhlásení o zhode, je bez zmien. Výrobca týmto deklaruje, že certifikáty ATEX, ktoré vydali BASEEFA, CESI a PTB, spĺňajú Základné požiadavky na bezpečnosť a ochranu zdravia smernice ATEX 2014/34/EU.

** Elektrické motory s nízkym napätím sa nepovažujú za oblasti a elektromotory určené na použitie s menovitým napätím vyšším ako 1000 V považované za čiastočne skompletizované strojové zariadenia a sú dodávané s

Vyhlásenie o začatí:

Vyššie uvedené výrobky nemôžu byť uvedené do prevádzky kým nebolo vyhlásené, že strojové zariadenie, do ktorého boli začlenené, je v súlade so Smernicou o strojových zariadeniach.

Technická dokumentácia vyššie uvedených výrobkov je zostavená podľa B časti Prílohy VII Smernice o strojových zariadeniach 2006/42/ES.

Zaručujeme prenos, ako odpoveď na odôvodnenú požiadavku národných orgánov, relevantných informácií o čiastočne dokončených strojových zariadeniach vyššie identifikovaných cez WEG autorizovaných zástupcov zriadených v Európskej únii. Spôsob prenosu má byť elektronický alebo fyzický spôsob a má byť bez predsudkov na práva duševného vlastníctva výrobcu.

Systém kvality pre certifikáty je schválený organizáciou Baseefa v rámci Oznámenia o zabezpečení kvality Baseefa ATEX 5886 (WEG Equipamentos Elétricos S.A. a WEG Linhares Equipamentos Elétricos S.A.) a Baseefa ATEX 3862 (WEGeuro - Industria Electrica S.A.).

označenie CE v: **1996**

Jaraguá do Sul, 12. júna 2018

Podpísané za a v mene výrobcu.

Milton Oscar Castilla
Technický riaditeľ

1. ÚVOD

 **Inštalácia, obsluha a údržba motora musí byť vykonaná vždy kvalifikovaným a autorizovaným personálom používajúcim správne nástroje a postupy a nasledovné inštrukcie obsiahnuté v dokumentoch dodaných spolu s motorom.**

Inštrukcie uvedené v tomto dokumente sú platné pre WEG motory s nasledovnými charakteristikami:

- Trojfázový a jednofázový indukčný motor (kľetkový motor);
- Trojfázové permanentne magnetové rotory;
- Trojfázové hybrid motory (kľetkové motory + permanentné magnety);

Tieto motory je možné používať v nebezpečných priestoroch s týmito druhmi ochrany:

- Zvýšená bezpečnosť – „Ex e“;
- Ohňovzdorný kryt - „Ex d“ alebo „Ex de“;
- Trieda I Divízia 1;
- Trieda II Divízia 1;
- Typ ochrany „n“ - „Ex n“;
- Ochrana krytom (horľavý prach) - „Ex t“;
- Trieda I Divízia 2;
- Trieda II Divízia 2.

Podrobnosti o označení motora nájdete na typovom štítku a certifikácii produktu, ktorá je súčasťou motorickej dokumentácie. V tomto návode sa napríklad uvádzajú čísla certifikátov pre každý typ ochrany a ich označenie na typovom štítku. Ďalej sa platné normy nachádzajú v certifikácii výrobkov a v „Návod pre inštaláciu, prevádzku a údržbu elektromotorov určených na použitie vo výbušných atmosférach“ - kód 50034162. Táto príručka je k dispozícii na webovej stránke www.weg.net.

Cieľom tohto návodu je poskytnutie dôležitých informácií, ktoré musia byť počas dodania, skladovania, inštalácie, obsluhy a údržby WEG motorov uvážené. Z toho dôvodu odporúčame pred vykonaním akýchkoľvek zásahov na motore starostlivo a podrobne si prečítať inštrukcie tu obsiahnuté. Nezhoda s inštrukciami uvedenými v tomto návode a inými uvedenými na webovej stránke www.weg.net anulujú záruku produktu a môžu poškodiť typ ochrany motora a viesť k vážnym poraneniam osôb a materiálnym škodám.

 **Ktorýkoľvek komponent pridaný do motora používateľom, napríklad káblové priechodky, závitová zástrčka, kódovač atď., musí spĺňať typ ochrany krytu, „úrovne ochrany zariadenia“ (EPL) a stupeň ochrany motora, podľa noriem uvedených v certifikácii výrobku.**

Špeciálne podmienky pre bezpečné používanie

 **Značka „X“ pridaná k číslu certifikátu, ktorý je uvedený na typovom štítku motora, znamená, že zariadenie si vyžaduje špeciálne podmienky pre inštaláciu, prevádzku a/alebo údržbu, ktoré sú opísané v osvedčení a dokumentácii k motoru.**

V tejto kapitole sa napríklad uvádzajú čísla certifikátov pre každý typ ochrany a ich označenie na typovom štítku. Nedodržanie týchto požiadaviek ohrozuje bezpečnosť výrobku a inštalácie.

Správna klasifikácia oblasti inštalácie a okolitých charakteristík je zodpovednosťou používateľa.

Elektromotory majú napájané obvody a odkryté otáčavé časti, ktoré môžu človeka zraniť.

2. DODANIE, SKLADOVANIE A MANIPULÁCIA

Okamžite po prijatí skontrolujte stav motora. V prípade rozpoznaní akéhokoľvek poškodenia musí tento byť písomne hlásený prepravnej spoločnosti, a okamžite informujte poisťovaciu spoločnosť a WEG. V tomto prípade pred vyriešením zisteného problému nezačínajte žiadne inštalračné práce.

Skontrolujte, či sa údaje na typovom štítku zhodujú s údajmi na faktúre, podmienkami prostredia, v ktorých bude motor inštalovaný, druhom ochrany a EPL motora. Ak motor nie je okamžite inštalovaný, musí byť skladovaný v čistej a suchej miestnosti chránenej voči prachu, otrasy, plynom a žieravinám a s relatívnou vlhkosťou nad 60 %.

Aby sa zabránilo zhrušťovaniu vody vo vnútri motora počas doby skladovania sa odporúča ZAPNÚŤ vykurovanie (ak je to možné). Aby sa zabránilo oxidácii ložísk a pre zabezpečenie rovnomernej distribúcie maziva, aspoň raz za mesiac otočte hriadeľ motora (aspoň päť otočení), vždy zanechajúc v odlišnej pozícii. Pre ložísk s masťením olejovou hmlou musí byť motor skladovaný horizontálne s ISO VG 68 olejom v ložísku, s množstvom označeným v návode motora dostupnom na webovej stránke a hriadeľ musí byť otáčaný každý týždeň. Ak sa motory skladujú na dobu dlhšiu ako dva roky, odporúča sa ložísk vymeniť, alebo odstrániť, umyť, prekontrolovať a namazať ich pred zapnutím motora. Po tomto období skladovania sa taktiež odporúča vymeniť spúšťací kondenzátor jednofázových motorov, keďže strácajú svoje funkčné charakteristiky.

 **Motorom manipulujte vždy starostlivo, aby sa zabránilo dopadom a poškodeniam ložísk a pri dopravovaní motora vždy nainštalujte dopravný/blokujúci nástroj hriadeľa (ak je dodaný).**
Pre zdvihnutie motora používajte len závesné oká. Avšak, tieto závesné oká sú navrhnuté len pre váhu motora. A tak nikdy nepoužívajte tieto závesné oká na zdvihnutie motora spolu s dodatočnou záťažou. Zdvihové závesné oká pripojovacej skrinky, krytu ventilátora, atď. sú určené na manipuláciu týchto častí len ak sú odinštalované z motora.

Periodicky, a najmä pred prvotným štartom, odmerajte izolačný odpor vinutia motora. Na webovej stránke skontrolujte odporúčané hodnoty a postupy merania.

3. INŠTALÁCIA



Počas inštalácie musia byť motory chránené voči náhodnému napojeniu. Skontrolujte smer otáčania motora otočením bez záťaže pred pripojením k záťaži.

Pred začatím inštalácie motora odstráňte dopravné prístroje a blokovacie zariadenie hriadeľa (ak je dodané). Motory majú byť nainštalované len na miesta kompatibilné s ich upevňovacími vlastnosťami a použitím a v prostredí, pre ktoré boli určené. Musí sa rešpektovať typ ochrany a EPL motora podľa klasifikačnej oblasti, kde bude motor inštalovaný. Motory s podstavcami musia byť inštalované na základy plánované náležite pre zabránenie otrasu a zaistenie dokonalej súosovosti. Hriadeľ motora musí byť správne zarovnaný s hriadeľom hnacieho stroja. Nesprávne zarovnanie, ako aj nevhodné napnutie remene, určite poškodí ložiská, následkom čoho bude nadmerné trasenie a dokonca spôsobené zlomenie hriadeľa. Prípustné radiálne a osové záťaže hriadeľa označené vo všeobecnom návode dostupnom na webovej stránke musia byť zachované. Použite flexibilné spojenie, ak je to možné.

Ak motory sú vybavené ložiskami mazanými olejom alebo olejovou hmlou, pripojte chladiace a mazacie hadice (ak sú poskytnuté). Pre ložiská mazané olejom musí byť hladina oleja v strede pozorovacieho otvoru.

Tesne pred inštaláciou motora len odstráňte z konca hriadeľa a obruby mazadlo na ochranu pred koróziou.

Ak sa inak v nákupnej objednávke neurčuje, WEG motory sú dynamicky vyvážené „na pol kľúč“ a bez záťaže (odpojené). Hnacie časti, ako sú remenice, spojky, atď. musia byť vyvážené „na pol kľúč“ predtým, než sa namontujú na hriadeľ motorov.



Motor musí byť vždy umiestnený tak, aby bol vypúšťací otvor v najnižšej polohe.

„Otvorené / uzavreté“ gumové vypúšťacie zátky sa dodávajú v uzavretej polohe a musia sa pravidelne otvárať, aby sa umožnilo odvodnenie kondenzovanej vody. Pri prostrediach s vysokou úrovňou kondenzácie vody a motorom s krytom IP55 je možné namontovať vypúšťacie zátky v otvorenej polohe.

Pre motory so stupňom krytia IP56, IP65 alebo IP66 musia vypúšťaťacie zátky zostať v zatvorenej polohe a otvárať ich len počas údržby motora.

„Automatické“ gumové vypúšťacie zátky sú určené len na jedno použitie a nemôžu byť opätovne použité. Ak sa z ktorákolvek z vypúšťacích zátok odstráni, vždy musí byť vymenená za novú.

Odtokový systém motorov s mazacím systémom na olejovú hmlu musí byť pripojený k špecifickému zbernému systému.

V priebehu inštalácie a údržby nie je možné odstrániť vypúšťacie zátky motorov odolných voči výbuchu.

Ak sú k dispozícii certifikáty IECEx CSA 12.0005U s odvzdušňovačom, motory sú obmedzené na skupiny IIB, IIC a IIIC, okolitu teplotu -55 °C až +40 °C, teplotnú klasifikáciu T5 až T2 a majú stupeň ochrany IP6X (pre skupinu IIIC). Neblokujte otvory ventilácie motora. Zaisťte minimálne ¼ vyčistenie priemeru prívodu vzduchu krytu ventilátora zo stien. Vzduch použitý na chladenie motora musí mať teplotu okolia, limitovaný na teplotný rozsah indikovaný na typovom štítku motora (ak nie je označený, je potrebné brať do úvahy rozsah -20 °C až +40 °C).

Motory inštalované vonku alebo vo vertikálnej pozícii si vyžadujú použitie dodatočného krytu na ich ochranu pred vodou; napríklad použitie odkvapového veka.

Pre zabránenie nehôd sa uistite, že uzemňovacie spojenie bolo vykonané v súlade s aplikovateľnými normami a kľúč hriadeľa bol dobre upevnený pred naštartovaním motora.

Motor správne pripojte k napájaciemu zdroju pomocou bezpečných a trvalých spojov, vždy s ohľadom na údaje uvedené na firemnom štítku, ako sú menovité napätie, schéma napojenia, atď.

Ak sú motory dodávané s leteckým vedením, musia byť vhodne pripojené k príslušnej svorkovnici vyžadovanej pre podmienky použitia (typ ochrany).

Pri používaní svoriek musia byť všetky káble, ktoré tvoria lankový kábel, upevnené vo vnútri objímky. Izolácia káblov príslušnosti musia byť uchovávané vo vzdialenosti do 1 mm od miesta pripojenia konektora.

Ak sú dodané svorky označené s „W-A12“, „W-B12 (160V)“ alebo „W-B12 (500V)“, musia sa dodržiavať nasledovné vlastnosti:

Tabuľka 1 - Označenie typu bloku svorkovnice

Vlastnosť	Označenie typu bloku svorkovnice		
	W-A12	W-B12 (160 V)	W-B12 (500 V)
Napätie	Až do 160 V	Až do 160 V	Až do 500 V
Prúd	Max. 15 A	Max. 15 A	Max. 20 A
Prierez vodiča	0,3 až 2,5 mm ²	0,3 až 4 mm ²	0,3 až 4 mm ²
Počet káblov na pripojenie svorkovnice	2 x 1 mm ²	2 x 1,5 mm ²	2 x 1,5 mm ²
Pripojovací krútiaci moment		0,5 až 0,7 Nm	
Prevádzková teplota		-20 °C až +80 °C	
Označenie/certifikát ATEX	II 2G Ex eb IIC Gb / I M2 Ex eb I Mb / PTB 06 ATEX 1078 U		
Označenie/certifikát IECEx	Ex eb IIC Gb / Ex eb I Mb / IECEx PTB 17.0014U		

Pre napájacie káble a prípojky uzemňovacieho systému a zostavu svorkovnice treba dodržať ťahovacie momenty uvedené v tabuľkách 2 a 3.

Tabuľka 2 - Uťahovacie momenty pre upevňovacie prvky [Nm]

Typ ochrany krytu	Komponent	M4	M5	M6	M8	M10	M12	M14	M16	M20	
Ex d Ex de	Kryt terminálu	Trieda 8.8/12.9	-	3,5 až 5	6 až 12	14 až 30	28 až 60	45 až 105	75 až 110	115 až 170	230 až 330
		Trieda A2-70 / A4-70	-	3,5 až 5	6 až 8,5	14 až 19	28 až 40	45 až 60	75 až 100	115 až 170	225 až 290
Ex d	Uzemnenie		1,5 až 3	3 až 5	5 až 10	10 až 18	28 až 40	45 až 70	-	115 až 170	-
	Blok svorkovnice		1 až 1,5	2 až 4	4 až 6,5	6,5 až 9	10 až 18	15,5 až 30	-	30 až 50	50 až 75
Ex de	Uzatváracia skrutka pre svorku pripojenia		-	3 až 7	4 až 8	7 až 11	-	-	-	-	-
	Uzatváracia skrutka pre napájacie káble		-	-	-	2 až 6	6 až 10	-	-	-	-
Ex n Ex t Ex e	Kryt terminálu		-	3 až 5	4 až 8	8 až 15	18 až 30	25 až 40	30 až 45	35 až 50	-
	Uzemnenie		1,5 až 3	3 až 5	5 až 10	10 až 18	28 až 40	45 až 70	-	115 až 170	-
Ex e	Blok svorkovnice		1 až 1,5	2 až 4	4 až 6,5	6,5 až 9	10 až 18	15,5 až 30	-	30 až 50	50 až 75
	Upevňovacie skrutky pre blok svorkovnice		-	3 až 5	5 až 10	10 až 18	28 až 40	45 až 70	75 až 110	115 až 170	-

Tabuľka 3 - Uťahovacie momenty pre káblové prechodky [Nm]

Závit	Materiál	M16	M20	M25	M32	M40	M50	M63	M80
Metrický	Plastický	3 až 5	3 až 5	6 až 8	6 až 8	6 až 8	6 až 8	6 až 8	6 až 8
	Metalický	40 až 50	40 až 50	55 až 70	65 až 80	80 až 100	100 až 120	115 až 140	160 až 190
Závit	Materiál	NPT 1/2"	NPT 3/4"	NPT 1"	NPT 1 1/2"	NPT 2"	NPT 2 1/2"	NPT 3"	NPT 4"
NPT	Plastický	-	5 až 6	6 až 8	6 až 8	6 až 8	6 až 8	6 až 8	6 až 8
	Metalický	40 až 50	40 až 50	55 až 70	65 až 80	100 až 120	115 až 140	150 až 175	200 až 240

Pre kótovanie silových káblov, spínacích a ochranných zariadení okrem iných zväzte menovitý prúd motora, zaťažovateľa motora a dĺžku kábla. Pre motory bez svorkovnice izolujte káble svorkovnice motora použitím izolačných materiálov, ktoré sú kompatibilné s izolačnou triedou uvedenou na firemnom štítku. Minimálna vzdialenosť izolácie medzi samými neizolovanými aktívnymi časťami a medzi aktívnymi časťami a uzemnením musí byť v súlade s Tabuľkou 4.

Tabuľka 4 - Minimálna izolačná vzdialenosť (mm)

Napätie	Typ ochranného obalu	
	Ex e / Ex de	Ex n/ Ex d/ Ex t
U ≤ 440 V	6	4
440 < U ≤ 690 V	10	5,5
690 < U ≤ 1000 V	14	8
1000 < U ≤ 6900 V	60	45
6900 < U ≤ 11000 V	100	70
11000 < U ≤ 16500 V	-	105



Vykonajte potrebné opatrenia, aby ste zabezpečili typ ochrany, EPL a stupeň ochrany uvedený na typovom štítku motora:

- nepoužiť vstupné otvory káblov v svorkovniciach musia byť správne uzatvorené certifikovanými zátkami; - uvoľnené komponenty (napríklad svorkovnice namontované samostatne) musia byť správne uzavreté a utesnené; Používané káblové vstupy musia byť vybavené komponentmi (ako sú káblové prechodky a potrubia), ktoré spĺňajú platné normy a predpisy pre každú krajinu. Pre motory „Ex d“ sú vstupy potrubia povolené len pre elektrické zariadenia skupiny II.

Upevňovacie prvky namontované v závitových prechodoch v kryte motora (napríklad príruha) musia byť s produktmi uvedenými v bode 5 správne uzavreté, aby sa zabezpečil stupeň ochrany uvedený na typovom štítku motora.

Motor musí byť inštalovaný so zariadeniami ochrany proti preťaženiu. Tieto ochranné zariadenia môžu byť integrované do motora (ako sú termistory vo vinutí) alebo externé ochranné zariadenia, kde je zaťaženie motora monitorované nominálnym prúdom. Pre trojfázové motory sa odporúča inštalácia nástroja ochrany proti výpadku fázy. Motory poháňané frekvenčnými meničmi musia mať pripojené tepelné ochrany. Pre iné štartovacie metódy je použitie tepelnej ochrany voľiteľné. Pre motory „Ex n“, „Ex ec“, „Ex d/Ex db“, „Ex de/Ex db eb“, „Ex tb“ a „Ex tc“: všetky tepelné ochrany (RTD, bimetalové tepelné chrániče a termistory na ochranu statora) používané v ochrannom obvode motora môžu byť pripojené cez štandardný priemyselný regulátor umiestnený v bezpečnom priestore.

Pre motory „Ex eb“: všetky tepelné ochrany (RTD, bimetalové tepelné chrániče a termistory na ochranu statora) používané v ochrannom obvode motora musia byť oddelené chránené použitím vnútorného bezpečnostného napájania, ktoré zabezpečuje minimálnu úroveň ochrany EPL Gb.

Pred uvedením do prevádzky dbajte na to, aby pred spustením motora príslušenstvo (brzda, snímač, tepelná ochrana, nútené vetranie atď.) správne fungovalo. Limity teploty pre alarm a vypnutie tepelnej ochrany je možné definovať podľa aplikácie, nesmú prekročiť hodnoty uvedené v tabuľke 5.

Tabuľka 5 - Maximálna teplota ovládania pre tepelnú ochranu

Komponent	Klasifikovaná oblasť označená na typovom štítku	Klasifikovaná oblasť, kde bude produkt nainštalovaný	Maximálna prevádzková teplota (°C)	
			Alarm	Vypnutie
Vnútne	Ex d	Ex d	130	150
	Ex n	Ex n	130	155
	Ex t	Ex t	120	140
	Ex e	Ex e	-	110
	Ex n + Ex t	Ex n	140	155
		Ex t	-	140
	Ex d + Ex t	Ex d	140	150
		Ex t	-	140
	Trieda I Div. 1	Trieda I Div. 1	130	150
	Trieda I Div. 2	Trieda I Div. 2	130	155
	Trieda II Div. 1	Trieda II Div. 1	120	140
Ložiská	Všetky	Všetky	110	120

Poznámky:

- 1) Množstvo a typ tepelných ochranných prvkov inštalovaných v motore sa nachádzajú v dodatočných typových štítkoch, ktoré sú na ňom uvedené.
- 2) V prípade kalibrovannej tepelnej ochrany (napríklad Pt-100) musí byť monitorovací systém nastavený na prevádzkovú teplotu uvedenú v tabuľke 5.

Pri použití motora „Ex e“ musí byť tepelné ochranné zariadenie v prípade preťaženia alebo uzamknutého rotora spustené s oneskorením podľa prúdu a musia sa sledovať externé napájacie káble. Čas „t_E“ uvedený na typovom štítku motora sa nesmie prekročiť. Motory „Ex e“, podrobené časovým podmienkam zrýchlenia dlhším ako 1,7 x čas „t_E“ musia byť chránené ochrannými zariadeniami pred nadprúdom.

Automatickou tepelnou ochranou vybavené motory sa hneď pri vychladnutí motora automaticky obnovia. Preto motory s automatickou tepelnou ochranou nepoužívajte v aplikáciách, kde automatická obnova zariadenia môže spôsobiť zranenia ľudí alebo poškodenie zariadenia. Ak sa automatická tepelná ochrana vypína, odpojte motor od zdroja prúdu a zistite príčinu vypnutia tepelnej ochrany.

Informácie o používaní pohonov s premenlivou frekvenciou sa musia riadiť pokynmi v dokumentoch 50034162 („na inštaláciu, prevádzku a údržbu elektromotorov používaných vo výbušných atmosférach“) a 50029350 („Indukčné motory napájané frekvenčnými meničmi PWM“) na webovej stránke www.weg.net a v príručke frekvenčného meniča.

4. PREVÁDZKA

Počas chodu sa neizolovaných aktívnych častí nedotýkajte, a nikdy sa nedotýkajte alebo sa zdržiavajte príliš blízko otáčavých častí. Zastrite sa, že je vykurovanie počas chodu motora vždy VYPNUTÉ.

Menovité hodnoty výkonu a podmienky obsluhy sú špecifikované na firemnom štítku motora. Napätie a kolísania kmitočtu zdroja prúdu nikdy nesmú presiahnuť limity stanovené v platných technických normách.

Občasné odlišné správanie počas normálnej obsluhy (ovládanie tepelnej ochrany, stupeň hluku, stupeň otrasu, zvýšenie teploty a prúdu) musia byť vždy prekontrolované kvalifikovaným personálom. V prípade pochybností okamžite vypnite motor a kontaktujte najbližšie WEG servisné centrum.

Pre priame pripojenie valcové ložiská nepoužívajte. Motory vybavené valcovými ložiskami si vyžadujú minimálne radiálne zaťaženie pre zabezpečenie ich vhodného chodu.

Pre motory vybavené olejovým mazaním alebo mazaním olejom musí byť chladiaci systém ZAPNUTÝ aj potom, keď je zariadenie VYPNUTÉ a kým nie je zariadenie úplne nečinné.

V prípade poruchy v mazacom a/alebo chladiacom systéme okamžite VYPNITE motor.

Po úplnej nečinnosti musí byť chladiaci a mazací systém (ak nejaký existuje) VYPNUTÝ a vykurovanie (ak je k dispozícii) musí byť ZAPNUTÉ.

V prípade pochybností okamžite VYPNITE motor a kontaktujte najbližšie autorizované WEG servisné centrum pre výbušné prostredia.

5. ÚDRŽBA



Pred začatím akejkoľvek údržby sa uistite, že je motor nečinný, odpojte ho od zdroja prúdu a zaistite ochranu proti náhodnému napojeniu. Aj keď je motor zastavený, nebezpečné napätia vo vykurovacom termináli môžu byť prítomné.

Rozoberanie motora počas záručnej doby môže byť vykonané len WEG autorizovaným servisným centrom pre výbušné prostredie.

Pre motory s permanentne magnetovými rotormi (rad W22 Quatro a W22 Magnet) zostavenie a rozoberania motora si vyžaduje použitie vhodných nástrojov kvôli priťahujúcich a odpudzujúcich tlakov, ktoré sa medzi kovovými časťami môžu vyskytnúť. Táto úloha môže byť vykonaná len WEG autorizovaným servisným centrom špeciálne zaškoleným na také operácie. Ľudia s kardiostimulátorom nemôžu tieto motory manipulovať. Permanentné magnety môžu počas údržby spôsobiť aj rušenie alebo poškodenie iných elektrických zariadení a súčastí.

U motorov s ohňovzdornými krytinami a ochranou krytom (Ex t), počkajte minimálne 60 minút pre veľkosti rámu IEC 71 až 200 a NEMA 143/5 až 324/6 a minimálne 150 minút pre rámy s rozmermi IEC 225 až 355 a NEMA 364/5 až 586/7 na otvorenie svorkovnice a/alebo demontáž motora.

Pri motorových linkách W50 a HGF, ktoré sú vybavené axiálnymi ventilátormi, majú motor a axiálny ventilátor rôzne označenie smeru otáčania, aby sa zabránilo nesprávnej montáži. Axiálny ventilátor musí byť zostavený tak, aby orientačná šípka smeru otáčania bola vždy viditeľná pri pohľade na koncovú stranu bez pohonu. Označenie uvedené na axiálnom čape ventilátora, CW pre smer otáčania v smere hodinových ručičiek alebo CCW pre smer otáčania proti smeru hodinových ručičiek, označuje smer otáčania motora zobrazujúceho koncovú stranu pohonu.

Motory s vyšším stupňom ochrany ako IP55 sú dodávané s tesnením na spojoch a upevňovacích skrutkách. Pred montážou komponentov s obrábanými plochami (napr. kryty svorkovnicových skrutiek motorov odolných proti ohňu) tieto povrchy očistite a naneste novú vrstvu tohto výrobku.

Pre spoje motora odolné voči ohňu je možné použiť len tieto výrobky: Lumomoly PT/4 (výrobca: Lumobras – pre okolitú teplotu v rozsahu od -20 °C do +80 °C) alebo Molykote DC 33 (výrobca: Dow Corning – pre okolitú teplotu v rozsahu od -55 °C do +80 °C)). Pre motory s inými typmi ochrany použite na spoje Loctite 5923 (výrobca: Henkel).

Pre motory odolné voči ohňu je potrebné venovať mimoriadnu pozornosť obrábanym povrchom dráhy plameňa. Tieto povrchy musia byť bez drsných okrajov, škrabancov atď., ktoré znižujú dĺžku dráhy plameňa a zväčšujú medzeru. Medzery medzi svorkovnicami a príslušnými poklopní svorkovnice by nemali presiahnuť hodnoty uvedené v tabuľke 6.

Tabuľka 6 - Maximálna medzera medzi svorkovnicou a krytom svorkovnice pre ohňovzdorné kryty

Produktová rada	Veľkosť rámu	Plochý kĺb		Valcový kĺb	
		Rozpor (max.)	Dĺžka (min.)	Rozpor (max.)	Dĺžka (min.)
W21Xd	IEC 90 až 355 NEMA 143 až 586/7	0,05 mm	Na požiadanie	Nie je k dispozícii	
	IEC 71 a 80	Nie je k dispozícii		0,15 mm	12,5 mm
W22Xd	IEC 90 až 355 NEMA 143 až 586/7	0,075 mm	6 mm	0,15 mm	19 mm

Pri montáži krytu svorkovnice dodržujte utahovacie momenty uvedené v tabuľke 2 pre upevňovacie skrutky.

V prípade výmeny upevňovacej skrutky je potrebné zachovať jej rozmery a kvalitu materiálu. Pre motory odolné voči vetru musí byť medzné zaťaženie upevňovacích prvkov krytov motorov a svorkovnic rovnaké aspoň ako trieda 12.9 pre skrutky z uhlíkovej ocele a triedy A2-70 alebo A4-70 pre skrutky z nehrdzavejúcej ocele.

Motory, ktoré môžu mať potenciálne riziko akumulácie elektrostatického náboja, a sú riadne označené, musia byť správne čistené a udržiavané, napr. použitím vlhkej tkaniny, aby ste sa vyhli elektrostatickým výbojom.

Pri motoroch chránených krytom (skupiny I a/alebo III) je maximálna povolená vrstva prachu na kryte motora päť milimetrov (5 mm).

Pravidelne skontrolujte chod motora, podľa jeho určenia na používanie, a zaistíte voľný prietok vzduchu. Skontrolujte tesnenia, upevňovacie skrutky, ložiská, stupne otrasu a hluku, činnosť vyprázdňovania atď.

Interval mazania je uvedený na typovom štítku motora (viac informácií nájdete v návode 50034162 na webovej stránke www.weg.net).

6. DODATOČNÉ INFORMÁCIE

Pre ďalšie informácie o dodaní, skladovaní, manipulácii, inštalácii, obsluhu a údržbe elektromotorov navštívte webovú stránku www.weg.net.

Pre špeciálne použitia a podmienky obsluhy (napríklad motory s odsávaním dymu, úplne uzavretie bez vzduchu, motory pre vysoké tlakové použitie, motory s brzdou) sa obráťte na návod na webovej stránke alebo kontaktujte spoločnosť WEG.

V prípade kontaktovania WEG, prosím, majte k dispozícii celý popis motora, ako aj sériové číslo a dátum výroby, ktoré sú uvedené na firemnom štítku motora.

7. PODMIENKY ZÁRUKY

WEG Equipamentos Elétricos S/A, Motors Business Unit ("WEG"), poskytuje záruku proti chybám spracovania a materiálov pre tieto výrobky na obdobie 18 mesiacov od dátumu vystavenia faktúry závozom alebo distribútorom/predajcom, limitovanú na 24 mesiacov od dátumu výroby.

Motory HGF série sú kryté na obdobie 12 mesiacov od dátumu vystavenia faktúry závozom alebo distribútorom/predajcom, limitované na 18 mesiacov od dátumu výroby. Vyššie uvedené odstavce obsahujú zákonné záručné doby. Ak je záručná doba v obchodnej/technickej ponuke konkrétneho predaja definovaná odlišným spôsobom, toto nahradzuje vyššie uvedené časové hranice. Vyššie uvedené záručné doby sú nezávislé od dátumu inštalácie výrobku a od naštartovania. Ak je počas fungovania stroja zistená akákoľvek chyba alebo neobvyklá udalosť, zákazník musí vyskytnutú chybu okamžite písomne hlásiť spoločnosti WEG, a sprístupniť výrobok pre WEG a pre jej autorizované servisné centrum pre obdobie potrebné na identifikáciu príčiny chyby, kontrolu záručného krytia a pre vykonanie patričných opráv. Pre zaistenie platnosti záruky musí zákazník určite spĺňať požiadavky WEG technických dokumentov, najmä tie, ktoré sú popísané v Návode o inštalácii, obsluhu a údržbe výrobu, ako aj platné technické normy a pravidlá platné v každej krajine. Chyby zapríčinené nesprávnym alebo nedbalým používaním, obsluhou, a/alebo inštaláciou zariadenia, nevykonávanie pravidelnej preventívnej údržby, ako aj chyby vyplývajúce z vonkajších faktorov alebo zo zariadení a súčastí nedodaných spoločnosťou WEG, nebudú zárukou kryté. Záruka nebude platná, ak zákazník podľa vlastného uváženia vykoná opravy a/alebo modifikácie zariadenia bez predošlého písomného súhlasu WEG. Záruka na zariadenia, súčasti, časti a materiály s obvykle kratšou životnosťou než záručná doba sa nevzťahuje. Nebude pokrývať chybu a/alebo problémy vyplývajúce z vyššej moci alebo z iných príčin neprisúditelných spoločnosti WEG, ako sú, alebo neobmedzuje sa na: nevhodné a neúplné špecifikácie a údaje dodané zo strany zákazníka; preprava, skladovania a manipulácie, inštalácia, obsluha a údržba nezodpovedajúca sa poskytnutými inštrukciami; nehody; chyby v konštrukčnej práci; použitie v aplikáciách a/alebo v prostredíu, pre ktoré zariadenie navrhnuté nebolo; zariadenie a/alebo súčasti neobsiahnuté v rozsahu WEG dodania. Záruka neobsahuje službu rozobratia v prevádzke kupujúceho, prepravné náklady produktu a cestu, výdavky ubytovania a stravovania technického personálu servisného centra, ak servis žiadal zákazník. Servis v záručnej dobe sa vykonáva výlučne vo WEG autorizovaných servisných centrách alebo v jednom z jeho výrobných závodov. Za žiadnych okolností nepresiahnu záručné služby záručnú dobu zariadenia. WEG občianskoprávna zodpovednosť sa obmedzuje na dodaný výrobok; WEG nebude zodpovedný za nepriame alebo následné poškodenia, ako sú strata zisku alebo príjmová strata a podobné, ktoré môžu vyplývať zo zmluvy podpísanej medzi stranami.

Certifikáty

Certifikácia	Veľkosti rámu	Produktová rada	Typ ochrany	Označenie	Certifikát N°	
IECEX (celosvetovo)	132-160	W21		Ex d IIB T3 alebo T4 Gb	IECEX CES 09.0004	
	71-80			Ex d I/II/III/T2/T3/T4 Gb	IECEX BAS 13.0008X	
	90-132			Ex d I/II/III/T2/T3/T4 Gb	IECEX BAS 13.0045X	
	160-200			Ex d I/II/III/T2/T3/T4 Gb		
				Ex de I/II/III/T2/T3/T4 Gb	IECEX BAS 13.0142X	
	225-250			W22X	Ex d Ex de	Ex db IIB alebo IIC T4 Gb
		Ex db eb IIB alebo IIC T4 Gb				
		Ex db I Mb				
		-55°C≤Tas≤+80°C				
		Ex d I/II/III/T2/T3/T4 Gb	IECEX BAS 14.0096X			
		Ex de I/II/III/T2/T3/T4 Gb				
	280-355	W22X	Ex d Ex de	-20°C≤Tas≤+80°C	IECEX BAS 15.0101X	
				Ex db IIB T4 Gb		
				Ex db eb IIB T4 Gb		
				Ex db I T4 Mb		
				-20°C≤Tas≤+80°C		
				Ex db IIB alebo IIC T4 Gb	IECEX INE 16.0044X	
	Ex db eb IIB alebo IIC T4 Gb					
			Ex db I Mb			
			-20°C≤Tas≤+80°C pre veľkosti rámu 315 až 355			
			-55°C≤Tas≤+80°C pre veľkosti rámu 280			
		63-355	W21	Ex n	Ex nA IIC T3 Gc	IECEX BAS 10.0045X
			W22X		Ex nA IIC T3 Gc	IECEX BAS 10.0099X
		315-630	HGF	Ex t	Ex nA IIC T3 Gc	IECEX BAS 10.0104X
		315-450	W50X		Ex tc IIB T125°C Db	IECEX BAS 10.0045X
		63-355	W21	Ex t	Ex tc IIB T125°C Db	IECEX BAS 10.0099X
			W22X		Ex tb IIB T125°C Db	
		63-355	W22X		Ex tb IIIC T125°C Db	IECEX BAS 15.0132X
			W22X		Ex tb IIB T125°C Db	IECEX BAS 13.0008X
			W22X		Ex tb IIIC T125°C Db	IECEX BAS 13.0045X
	71-80	W22X	Ex t		Ex tb IIB T125°C Db	IECEX BAS 13.0142X
	90-132			Ex tb IIIC T125°C Db	IECEX INE 16.0060X	
	160-200			Ex tb IIB T125°C Db	IECEX BAS 14.0096X	
	225-250			Ex tb IIIC T125°C Db	IECEX INE 16.0044X	
	280-355			Ex tb IIB T125°C Db	IECEX BAS 15.0101X	
	315-630			HGF		IECEX BAS 10.0104X
	315-450	W50X				
	63-355	W22X	Ex e	Ex e IIC T125°C Db	IECEX BAS 15.0132X	
	315-630	HGF		Ex e IIC T1/T2/T3 Gb	IECEX BAS 12.0090X	
ANZEx (Oceánia)	90-355	W21	Ex d	Ex d IIB T3/T4/ T5 Gb	ANZEx 04.3006X	
	63-355	W21	Ex n	Ex d I 150°C Gb	ANZEx 04.3002X	
	315-630	HGF		Ex n IIC T3 Gc	ANZEx 04.3003X	
	71-80	W22X	Ex t	Ex n IIC T3/T4 Gc	ANZEx 14.3002X	
	90-132			Ex tb IIIC T125°C Db	ANZEx 14.3003X	
	160-200			Ex tb IIB T125°C Db	ANZEx 14.3004X	
	225-250			Ex tb IIIC T125°C Db	ANZEx 14.3005X	
	280-355			Ex tb IIB T125°C Db	ANZEx 17.3000X	
	71-80			-55°C≤Tas≤+80°C	ANZEx 14.3002X	
	90-132	Ex d I/II/III/T2/T3/T4 Gb	ANZEx 14.3003X			
		Ex d I/II/III/T2/T3/T4 Gb				
	160-200	Ex de I/II/III/T2/T3/T4 Gb	ANZEx 14.3004X			
	225-250	W22X	Ex d Ex de	Ex de I/II/III/T2/T3/T4 Gb	ANZEx 14.3005X	
				Ex d I/II/III/T2/T3/T4 Gb		
				Ex de I/II/III/T2/T3/T4 Gb		
				Ex db IIB T4 Gb		
	280-355	W22X	Ex d Ex de	-20°C≤Tas≤+80°C	ANZEx 17.3000X	
				Ex db eb IIB T4 Gb		
				-20°C≤Tas≤+80°C		
				Ex db I T4 Mb		
				-20°C≤Tas≤+80°C		

Certifikácia	Veľkosti rámu	Produktová rada	Typ ochrany	Označenie	Certifikát N°			
TR CU (Rusko)	90-355	W21	Ex d	1Ex d IIB T3/T4 Gb X	tc RU C-BR.Γ505.a.00403			
	63-355	W21	Ex de	1Ex de IIB T3/T4 Gb X				
	63-355	W22X	Ex n	2Ex nA IIC T3 Gc X				
	315-630	HGF		2Ex nA IIC T3/T4 Gc X				
	315-450	W50X		2Ex nA IIC T3/T4 Gc X				
	63-355	W21		Ex tc IIB T125°C Dc X	tc RU C-BR.Γ505.a.00403			
		W21		Ex tb IIIC T125°C Db X				
		W22X	Ex tc IIB T125°C Dc X					
	315-630	HGF	Ex t	Ex tb IIIC T125°C Db X	tc RU C-BR.Γ505.a.01188			
		W50X		Ex tc IIB T125°C Dc X				
	CCOE (India)	71-80	W22X	Ex d	Ex tc IIB T125°C Dc X	tc RU C-BR.Γ505.a.00715		
		90-200			1Ex d IIA/IIB/IIIC T4...T6 Gb X			
					1Ex d e IIA/IIB/IIIC T4...T6 Gb X			
		225-280			Ex d Ex de		PI Ex d e I Mc X	TC RU C-BR.AA87.B.00697
							1Ex d IIB T2...T6 Gb X	
1Ex d e I IIC T2...T6 Gb X								
225-355		Ex t	1Ex d e IIC T2...T6 Gb X	tc RU C-BR.Γ505.a.00715				
			Ex tb IIIC T125°C Db X					
71-200		W21	Ex d	Ex d IIB T3/T4	A/P/HQ/MH/104/2411 (P271133)			
90-355		W21	Ex n	Ex nA II T3	A/P/HQ/MH/104/2327 (P268215)			
63-355	W21	Ex e	Ex e II T3/T4	A/P/HQ/MH/104/1416 (P200902)				
63-315	W21	Ex e	Ex e II T1/T2/T3/T4					
COST (Čína)	90	W21	Ex d Ex de	Ex d IIB T4 Gb	CNEx17.0251X			
	100			Ex de IIB T4 Gb	CNEx17.0252X			
	112			Ex d IIB T4 Gb	CNEx17.0253X			
	132			Ex de IIB T4 Gb	CNEx17.0254X			
	160			Ex d IIB T4 Gb	CNEx10.2665X			
	180			Ex de IIB T4 Gb	CNEx10.2666X			
	200			Ex d IIB T4 Gb	CNEx10.2667X			
	225			Ex de IIB T4 Gb	CNEx12.0483X			
	250			Ex d IIB T4 Gb	CNEx12.0484X			
	280			Ex de IIB T4 Gb	CNEx12.0485X			
	315			Ex d IIB T4 Gb	CNEx12.0486X			
	355			Ex de IIB T4 Gb	CNEx12.0487X			
	CERTEX (Afrika)			71-80	W22X	Ex d Ex de	Ex db IIC T4 Gb	IA N° MS-XPL/17.0490X
90-250		Ex db I T4 Mb						
		Ex db eb IIB T4 Gb						
280-355		Ex db I T4 Mb						
71-355		W50X	Ex t	Ex tb IIIC T125°C Db	IA N° S-XPL/17.0488X			
315-450		W50X	Ex n	Ex nA IIC T3 Gc				
90-355		W21X	Ex t	Ex tc IIB T125°C Dc Ex tb IIIC T125°C Db				
EX61G		Palivová pumpa	Ex d	Ex d IIA T3	IA N° MS-XPL/17.0531X			
				IA N° S-XPL/10.1126 Rev. 1				

Certifikácia	Veľkosti rámu	Produktová rada	Typ ochrany	Označenie	Certifikát N°		
ATEX (Európska únia)	EX61G	Palivová pumpa	Ex d Ex de Ex n Ex t Ex e	II 2G Ex d IIA T4 Gb	CESI07ATEX037X		
	90-100	W21		II 2G Ex d IIB T4 Gb	CESI01ATEX096		
	112-132			II 2G Ex d IIB T4 Gb	CESI01ATEX097		
	132			II 2G Ex d IIB T3/T4 Gb	Sira13ATEX1067X		
	160-200			II 2G Ex d IIB T4 Gb	CESI01ATEX098		
	225-250			II 2G Ex d IIB T4 Gb	CESI01ATEX099		
	280-315			II 2G Ex d IIB T4 Gb	CESI01ATEX100		
	355			II 2G Ex d IIB T4 Gb	CESI01ATEX101		
	90-355			II 2G Ex d IIB T3/T4 Gb II 2G Ex db eb IIB T3/T4 Gb	TÚV 16ATEX7769X		
	90-100			II 2G Ex d I/II/IIIC T2/T3/T4 Gb	Baseefa13ATEX0016X		
	112-132			II 2G Ex d I/II/IIIC T4 Gb	Baseefa13ATEX0079X		
	225-250	W22X		II 2G Ex d I/II/IIIC T4 Gb	Baseefa13ATEX0288X		
				II 2G Ex db IIB alebo IIC T4 Gb II 2G Ex db eb IIB alebo IIC T4 Gb I M2 Ex db I Mb -55°CsTas+80°C	INERIS 17ATEX0001X		
				II 2G Ex d I/II/IIIC T4 Gb -20°CsTas+80°C	Baseefa14ATEX0208X		
				II 2G Ex de I/II/IIIC T4 Gb -20°CsTas+80°C			
				II 2G Ex db IIB T4 Gb -20°CsTas+80°C	Baseefa15ATEX0152X		
				II 2G Ex db eb IIB T4 Gb -20°CsTas+80°C			
				280-355	I M2 Ex db I T4 Mb	II 2G Ex db IIB alebo IIC T4 Gb II 2G Ex db eb IIB alebo IIC T4 Gb I M2 Ex db I Mb -20°CsTas+80°C pre veľkosti rámu 315 až 355 -55°CsTas+80°C pre veľkosť rámu 280	INERIS16ATEX00036X
							Baseefa07ATEX0148X*
				63-355	W21	II 3G Ex nA IIC T3Gc	**
				63-355	W21	II 3G Ex nA IIC T3Gc	**
	63-355	W22X		II 3G Ex nA IIC T3Gc	Baseefa10ATEX0192X*		
	63-355	W22X		II 3G Ex nA IIC T3Gc	**		
	315-630	HGF		II 3G Ex nA IIC T3Gc	Baseefa06ATEX0349X*		
	315-630	HGF		II 3G Ex nA IIC T3Gc	**		
	315-450	W50X		II 3G Ex nA IIC T3Gc	Baseefa06ATEX0349X*		
	315-450	W50X		II 3G Ex nA IIC T3Gc	**		
	63-355	W21		II 3D Ex tc IIB T125° C Dc	Baseefa07ATEX0148X*		
	63-355	W21		II 3D Ex tc IIB T125° C Dc	**		
	63-355	W21		II 2D Ex tb IIIC T125° C Db	Baseefa10ATEX0124X		
	63-355	W22X		II 3D Ex tc IIB T125° C Dc	Baseefa10ATEX0192X*		
	63-355	W22X		II 3D Ex tc IIB T125° C Dc	**		
	63-355	W22X		II 2D Ex tb IIIC T125° C Db	Baseefa10ATEX0193X		
	63-355	W22X		II 2D Ex tb IIIC T125° C Db	Baseefa15ATEX0237X		
	71-80	W22X		II 2D Ex tb IIIC T125° C Db	Baseefa13ATEX0016X		
	90-132			II 2D Ex tb IIIC T125° C Db	Baseefa13ATEX0079X		
	160-200			II 2D Ex tb IIIC T125° C Db	Baseefa13ATEX0288X		
	225-250			II 2D Ex tb IIIC T125° C Db	Baseefa14ATEX0208X		
				II 2D Ex tb IIIC T125° C Db	INERIS17ATEX0001X		
	280-355			II 2D Ex tb IIIC T125° C Db	Baseefa15ATEX0152X		
				II 2D Ex tc IIB T125° C Dc	INERIS16ATEX00036X		
	315-630			HGF	II 3D Ex tc IIB T125° C Dc	Baseefa06ATEX0349X*	
					II 3D Ex tc IIB T125° C Dc	Baseefa10ATEX0205X	
	315-450			W50X	II 3D Ex tc IIB T125° C Dc	**	
		II 3D Ex tc IIB T125° C Dc			Baseefa06ATEX0349X*		
	63	W21		II 2D Ex tb IIIC T125° C Db	Baseefa10ATEX0205X		
				II 3D Ex tc IIB T125° C Dc	**		
	63	W21		II 2G Ex e IIC T1/T2/T3/T4 Gb	PTB01ATEX3204		
	71			II 2G Ex e IIC T1/T2/T3/T4 Gb	PTB01ATEX3205		
	80			II 2G Ex e IIC T1/T2/T3/T4 Gb	PTB01ATEX3206		
	80			II 2G Ex e IIC T1/T2/T3/T4 Gb	PTB01ATEX3303		
	90			II 2G Ex e IIC T1/T2/T3/T4 Gb	PTB01ATEX3207		
	100			II 2G Ex e IIC T1/T2/T3/T4 Gb	PTB01ATEX3208		
	112			II 2G Ex e IIC T1/T2/T3/T4 Gb	PTB01ATEX3209		
	132			II 2G Ex e IIC T1/T2/T3/T4 Gb	PTB01ATEX3210		
	160			II 2G Ex e IIC T1/T2/T3/T4 Gb	PTB03ATEX3006		
	180			II 2G Ex e IIC T1/T2/T3/T4 Gb	PTB04ATEX3036		
	200			II 2G Ex e IIC T1/T2/T3/T4 Gb	PTB04ATEX3017		
	225			II 2G Ex e IIC T1/T2/T3/T4 Gb	PTB04ATEX3001		
	250			II 2G Ex e IIC T1/T2/T3/T4 Gb	PTB04ATEX3018		
280	II 2G Ex e IIC T1/T2/T3/T4 Gb		PTB04ATEX3015				
315	II 2G Ex e IIC T1/T2/T3/T4 Gb		PTB04ATEX3002				
63-355	W22X		II 2G Ex e IIC T1/T2/T3/T4 Gb	Baseefa15ATEX0237X			
315-630	HGF		II 2G Ex e IIC Gb	Baseefa12ATEX0063U			

* Certifikát vydaný notifikovaným orgánom nie je povinný pre elektrické zariadenia kategórie 3, aj keď sa môže vydávať dobrovoľné osvedčenie.

** Smernica ATEX umožňuje výrobcovi, aby urobil vlastné vyhlásenie o zhode pre elektrické zariadenia kategórie 3, pretože výrobca vykoná príslušný postup posudzovania zhody.

ARGENTÍNA

WEG EQUIPAMIENTOS
ELECTRICOS S.A.
Sgo. Pampiglione 4849
Parque Industrial San Francisco,
2400 - San Francisco
Teléfono: +54 (3564) 421484
www.weg.net/ar

AUSTRÁLIA

WEG AUSTRALIA PTY. LTD.
14 Lakeview Drive, Scoresby 3179,
Victoria
Teléfono: +03 9765 4600
www.weg.net/au

RAKÚSKO

WATT DRIVE ANTRIEBSTECHNIK
GMBH*
Wöllersdorfer Straße 68
2753, Markt Piesting
Teléfono: + 43 2633 4040
www.wattdrive.com

LENZE ANTRIEBSTECHNIK

GES.M.B.H*
Ipf - Landesstrasse 1
A-4481 Asten
Teléfono: +43 (0) 7224 / 210-0
www.lenze.at

BELGICKO

WEG BENELUX S.A.*
Rue de l'Industrie 30 D, 1400 Nivel-
les
Teléfono: +32 67 888420
www.weg.net/be

BRAZÍLIA

WEG EQUIPAMENTOS
ELÉTRICOS S.A.
Av. Prof. Waldemar Grubba, 3000,
CEP 89256-900
Jaraguá do Sul - SC
Teléfono: +55 47 3276-4000
www.weg.net/br

ČILE

WEG CHILE S.A.
Los Canteros 8600,
La Reina - Santiago
Teléfono: +56 2 2784 8900
www.weg.net/cl

ČÍNA

WEG (NANTONG) ELECTRIC
MOTOR MANUFACTURING CO.
LTD.
No. 128# - Xinkai South Road,
Nantong Economic &
Technical Development Zone,
Nantong, Jiangsu Province
Teléfono: +86 513 8598 9333
www.weg.net/cn

KOLUMBIA

WEG COLOMBIA LTDA
Calle 46A N82 - 54
Portería II - Bodega 6 y 7
San Cayetano II - Bogotá
Teléfono: +57 1 416 0166

www.weg.net/co

DÁNSKO

WEG SCANDINAVIA DENMARK*
Sales Office of WEG Scandinavia
AB
Verkstadgatan 9 - 434 22
Kumingsbacka, Švédsko
Teléfono: +46 300 73400
www.weg.net/se

FRANCÚZSKO

WEG FRANCE SAS *
ZI de Chenes - Le Loup13 / 38297
Saint Quentin Fallavier, Rue du Mo-
rellon - BP 738 / Rhône Alpes, 38 >
Isère
Teléfono: + 33 47499 1135
www.weg.net/fr

GRÉCKO

MANGRINOX*
14, Grevenon ST.
GR 11855 - Atény, Grécko
Teléfono: + 30 210 3423201-3

NEMECKO

WEG GERMANY GmbH*
Industriegebiet Türnich 3
Geigerstraße 7
50169 Kerpen-Türnich
Teléfono: + 49 2237 92910
www.weg.net/de

GHANA

ZEST ELECTRIC MOTORS (PTY)
LTD.
15, Third Close Street Airport
Residential Area, Accra
Teléfono: +233 3027 66490
www.zestghana.com.gh

MAĎARSKO

AGISYS AGITATORS &
TRANSMISSIONS LTD.*
Tó str. 2. Torokbalint, H-2045
Teléfono: + 36 (23) 501 150
www.agisys.hu

INDIA

WEG ELECTRIC (INDIA) PVT. LTD.
#38, Ground Floor, 1st Main Road,
Lower Palace, Orchards,
Bangalore, 560 003
Teléfono: +91 804128 2007
www.weg.net/in

TALIANSKO

WEG ITALIA S.R.L.*
Via Viganò de Vizzi, 93/95
20092 Cinisello Balsamo, Miláno
Teléfono: + 39 2 6129 3535
www.weg.net/it

FERRARI S.R.L.*
Via Cremona 25 26015
Soresina (CR), Cremona
Teléfono: + 39 (374) 340-400
www.ferrarisrl.it

STIAVELLI IRIRO S.P.A.*

Via Pantano - Blocco 16 - Capalle
50010 , Campi Bisenzio (FI)
Teléfono: + 39 (55) 898.448
www.stiavelli.com

JAPONSKO

WEG ELECTRIC MOTORS
JAPAN CO., LTD.
Yokohama Sky Building 20F, 2-19-
12 Takashima, Nishi-ku, Yokohama
City,
Kanagawa, Japonsko 220-0011
Teléfono: + 81 45 5503030
www.weg.net/jp

MEXIKO

WEG MEXICO, S.A. DE C.V.
Carretera Jorobas-Tula
Km. 3.5, Manzana 5, Lote 1
Fraccionamiento Parque
Industrial - Huehuetoca,
Estado de México - C.P. 54680
Teléfono: +52 55 53214275
www.weg.net/mx

HOLANSKO

WEG NETHERLANDS *
Sales Office of WEG Benelux S.A.
Hanzeplein 23C, 7575 DB Olden-
zaal
Teléfono: +31 541 571090
www.weg.net/nl

PORTUGALSKO

WEG EURO - INDÚSTRIA
ELÉTRICA, S.A.*
Rua Eng. Frederico Ulrich,
Sector V, 4470-605 Maia, Apartado
6074, 4471-908 Maia, Porto
Teléfono: +351 229 477 705
www.weg.net/pt

RUSKO

WEG ELECTRIC CIS LTD*
Rusko, 194292, St. Petersburg, Pro-
spekt Kulturny 44, Office 419
Teléfono: +7 812 3632172
www.weg.net/ru

JUŽNÁ AFRIKA

ZEST ELECTRIC MOTORS (PTY)
LTD.
47 Galaxy Avenue, Linbro Business
Park - Gauteng Private Bag X10011
Sandton, 2146, Johannesburg
Teléfono: +27 11 7236000
www.zest.co.za

ŠPANIELSKO

WEG IBERIA INDUSTRIAL S.L.*
C/ Tierra de Barros, 5-7
28823 Coslada, Madrid
Teléfono: +34 91 6553008
www.weg.net/es

SINGAPUR

WEG SINGAPORE PTE LTD
159, Kampong Ampat, #06-02A KA
PLACE. 368328
Teléfono: +65 68581081
www.weg.net/sg

ŠVÉDSKO

WEG SCANDINAVIA AB*
Box 27, 435 21 Mölnlycke
Návštevy: Designvägen 5, 435 33
Mölnlycke, Göteborg
Teléfono: +46 31 888000
www.weg.net/se

ŠVAJČIARSKO

BIBUS AG*
Allmendstrasse 26
8320 - Fehraltorf
Teléfono: + 41 44 877 58 11
www.bibus-holding.ch

SPOJENÉ ARABSKÉ EMIRÁTY

The Galleries, Block No. 3, 8th Floor,
Office No. 801 - Downtown Jebel Ali
262508, Dubaj
Teléfono: +971 (4) 8130800
www.weg.net/ae

SPOJENÉ KRÁLOVSTVO

WEG (UK) Limited*
Broad Ground Road - Lakeside
Redditch, Worcestershire B98 8YP
Teléfono: + 44 1527 513800
www.weg.net/uk

ERIKS *

Amber Way, B62 8WG
Halesowen, West Midlands
Teléfono: + 44 (0)121 508 6000

BRAMMER GROUP *

PLC43-45 Broad St, Teddington
TW11 8QZ
Teléfono: + 44 20 8614 1040

USA

WEG ELECTRIC CORP.
6655 Sugarloaf Parkway,
Duluth, GA 30097
Teléfono: +1 678 2492000
www.weg.net/us

VENEZUELA

WEG INDUSTRIAS VENEZUELA
C.A.
Centro corporativo La Viña
Plaza, Cruce de la Avenida
Carabobo con la calle Uzlaz de la
Urbanización La Viña /
Jurisdicción de la Parroquia San
José - Valencia
Oficinas 06-16 y 6-17, de la planta
tipo 2, Nivel 5, Carabobo
Teléfono: (58) 241 8210582
www.weg.net/ve



* Dovožcovia Európskej únie