

DRIP COVER ASSEMBLY PROCEDURE

W40 MOTORS

Quick Installation Guide



14901045

Document: 14901045/00

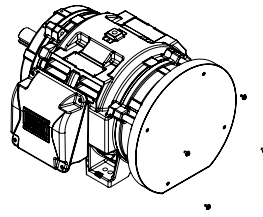

In order to assemble the drip cover on W40 motors, follow this document instructions. The parts are described in Table 1.1.

Table 1.2: Tightening torque on bolts (N.m)

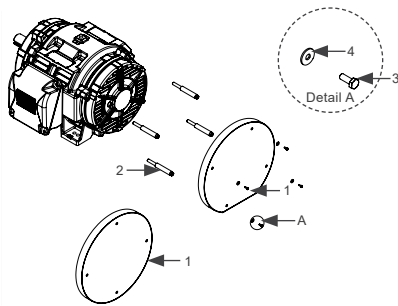
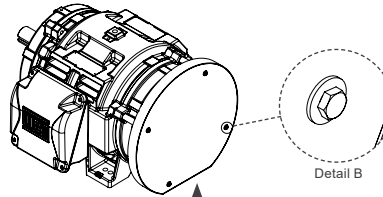

Table 1.1: Quantity of parts

Item	Description	Quantity
1	Drip cover	1
2	Spacer	4
3	Hex bolt	4
4	Plain washer	4

Frame	IEC	160	180	200	225	250	280
	NEMA	254/6T	284/6T	324/6T	364/5T	404/5T	444/5T
NDE endshield	Fixing bolt size	M8	M10	M12	M14		M16
	Tightening torque	Min.	14	28	45	75	115
Drip cover spacer	Fixing bolt size	M6					
	Tightening torque	Min.	6				
	Max.	9					

3. Position the bolts (Item 3) and plain washers (item 4) and screw the drip cover to the spacers (Item 2).



1. One by one, replace each endshield fixing bolt by the spacers (Item 2) using appropriate tools.



ATTENTION!

For safety reasons do not remove all bolts at the same time.

2. Position the drip cover (item 1), on the already installed spacers (item 2) according to the torques described in Table 1.2.

PROCEDIMIENTO DE MONTAJE DE SOMBRERO

MOTORES W40

Guía de Instalación

Para montar el sombrero en los motores W40, siga las instrucciones de este documento. Las partes se describen en la Tabla 1.1.



Tabla 1.2: Par de apriete en los tornillos (N.m)

Carcasa	IEC	160	180	200	225	250	280
	NEMA	254/6T	284/6T	324/6T	364/5T	404/5T	444/5T
Tapa trasera	Tamaño del tornillo	M8	M10	M12	M14		M16
	Tightening torque	Min. Max.	14 20	28 40	45 70	75 110	115 170
Espaciador del sombrero	Tamaño del tornillo	M6					
	Tightening torque	Min. Max.	6 9				

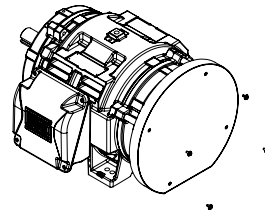

Tabla 1.1: Cantidad de partes

Item	Descripción	Cantidad
1	Sombrero	1
2	Espaciador	4
3	Tornillo de cabeza hexagonal	4
4	Arandela	4

1. Uno por uno, reemplace cada perno de fijación del tapa trasera por los espaciadores (Componente 2) usando las herramientas apropiadas.

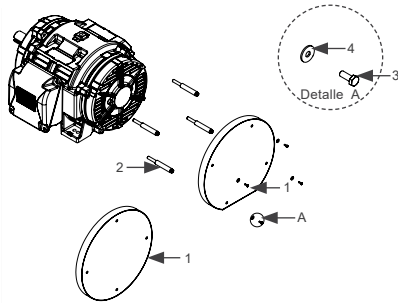

¡ATENCIÓN!

Por razones de seguridad, no quite todos los tornillos al mismo tiempo.

2. Posicione el sombrero (Componente 1), sobre los espaciadores ya instalados (Componente 2) de acuerdo con los pares descritos en la Tabla 1.2.

3. Posicione los tornillos (Componente 3) y las arandelas (Componente 4) y atornille el sombrero a los espaciadores (Componente 2).

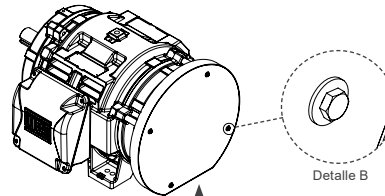

Cuando el sombrero tiene el corte, debe ser posicionado hacia los pies.