

A

B

D

E

F

DIMENSIONAL

WEG Instruções de Montagem
Instruções de Montagem
Assembly Instructions
10000780555.00

BC DWA160
BC DWM160
BC DWG160
BC IWA160

ACESSÓRIOS
INSTRUÇÕES DE MONTAGEM
BC DWA160 - CONTATO AUXILIAR

1 2 3 4 5 6

CLAC

BC DWA160
CONTATO AUXILIAR

	In	In
	Un	(R) (R-L)
CC	30 V- 4 A	3 A
	125 V- 0,4 A	0,4 A
	250 V- 0,2 A	0,2 A
CA	125 V- 3 A	3 A
	250 V- 2 A	2 A

WEG Automação
www.weg.net

297

210

FRENTE

WEG Instruções de Montagem
Instruções de Montagem
Assembly Instructions
10000780555.00

BC DWA160
BC DWM160
BC DWG160
BC IWA160

ACESSÓRIOS
INSTRUÇÕES DE MONTAGEM
BC DWA160 - CONTATO AUXILIAR

1 2 3 4 5 6

CLAC

BC DWA160
CONTATO AUXILIAR

	In	In
	Un	(R) (R-L)
CC	30 V- 4 A	3 A
	125 V- 0,4 A	0,4 A
	250 V- 0,2 A	0,2 A
CA	125 V- 3 A	3 A
	250 V- 2 A	2 A

WEG Automação
www.weg.net

VERSO

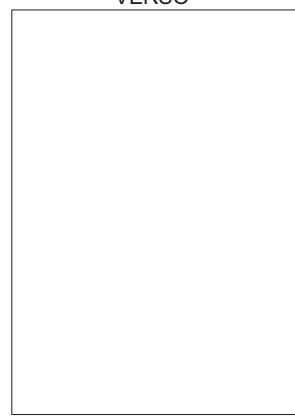

DOBRAS

3ª DOBRA

1ª DOBRA

2ª DOBRA

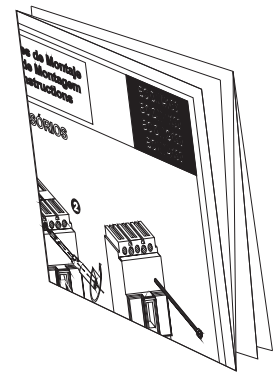

- PARA VERIFICAÇÃO DE DADOS UTILIZAR ARQUIVOS PARA IMPRESSÃO, CONFORME PÁGINAS SEGUINTE.
- IMPRESSÃO: PRETO E BRANCO COM ESCALA EM CINZA
- O DOCUMENTO DEVE SER DOBRADO PELO FORNECEDOR.
- PARA IMPRESSÃO UTILIZAR ARQUIVOS PARA IMPRESSÃO, CONFORME PÁGINAS SEGUINTE.

MASSA BRUTA		MASSA LÍQUIDA		ESCALA	
Nº MODIFICAÇÃO		RESUMO DE MODIFICAÇÕES	EXECUTADO	VERIFICADO	LIBERADO
EXECUTADO	V SILVA	BULA BC DWA160 Material: Papel Normal Gramatura: 60g		10000780555	
VERIFICADO	SOCRATES			000 00	
LIBERADO	FABIO			FOLHA	1 / 1
DATA LIBER.	20/07/09				

ACESSÓRIOS

INSTRUÇÕES DE MONTAGEM BC DWA160 - CONTATO AUXILIAR

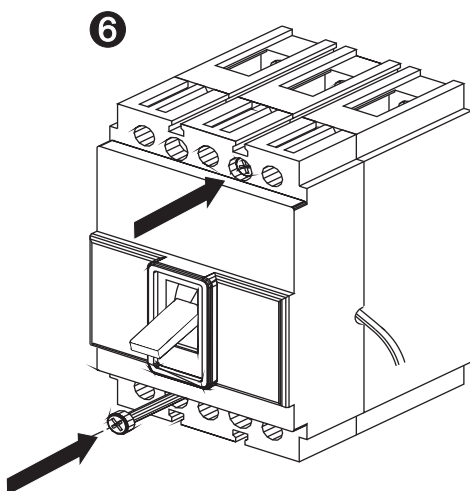
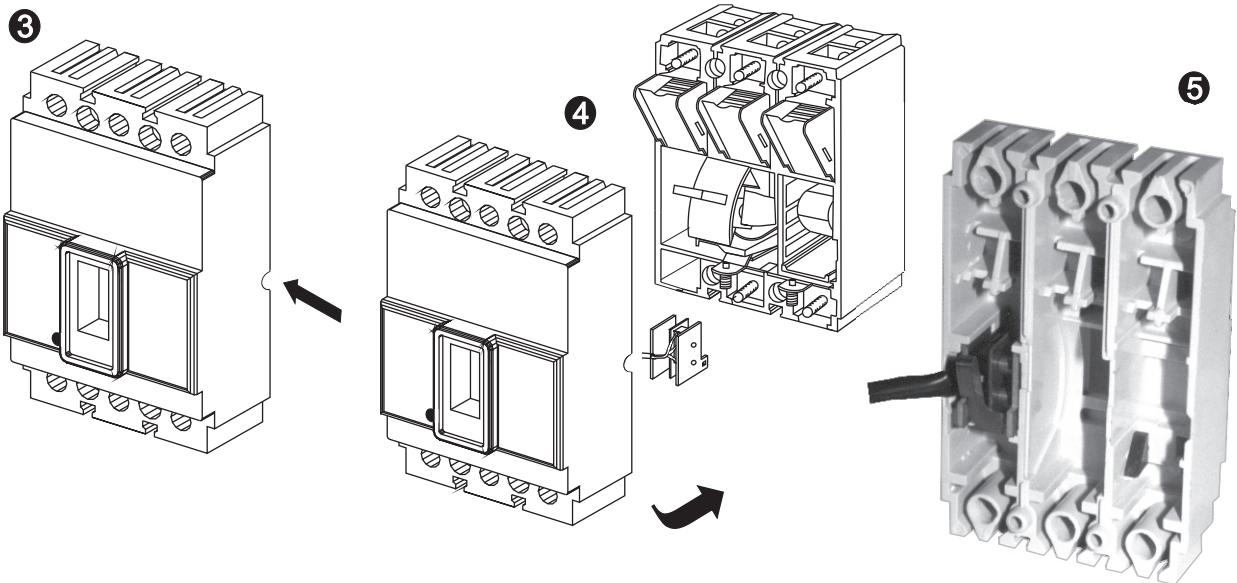
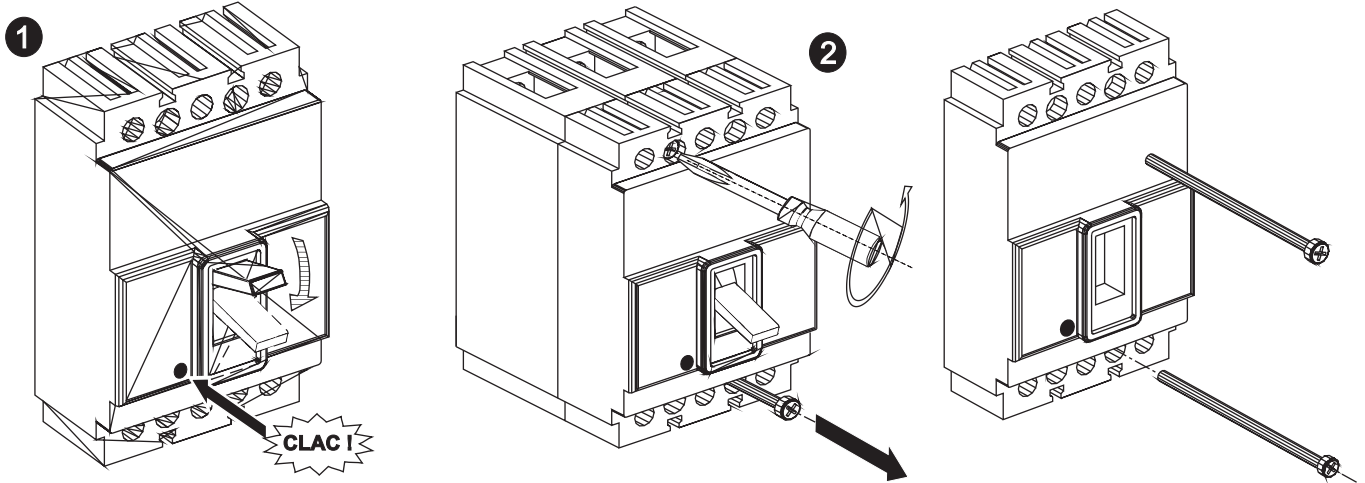

BC DWA160 CONTATO AUXILIAR

	Un	In (R)	In (R - L)
CC	30 V -	4 A	3 A
	125 V -	0,4 A	0,4 A
	250 V -	0,2 A	0,2 A
CA	125 V ~	5 A	3 A
	250 V ~	3 A	2 A

