

KIP20 Protection Kit

Kit de Protección KIP20

Kit de Proteção KIP20

SSW-06

Installation Guide
Guía de Instalación
Guia de Instalação

English / Español / Português

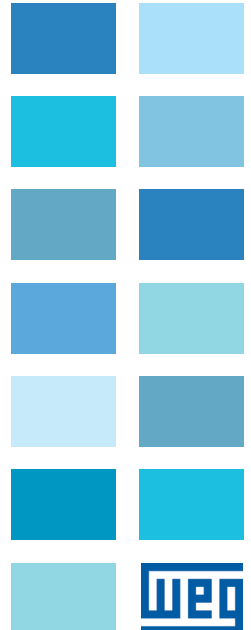
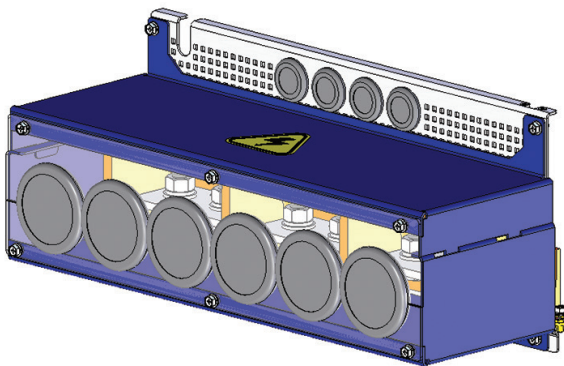

1 GENERAL INFORMATION

The KIP20 protection kit for the Soft-Starter SSW-06 - size 4 - has the purpose of:

- Protect people from touching dangerous parts inside the enclosure (IEC 60529 Standard).
- Protect the devices inside the enclosure against penetration of solid particles (IEC 60529 Standard).

1 INFORMACIONES GENERALES

El kit de protección KIP20 para la Soft-Starter SSW-06 - mecánica 4 - tiene el objetivo de:

- Protege las personas del contacto con las partes peligrosas en el interior del enclaustramiento (Norma IEC 60529).
- Protege los materiales en el interior del enclaustramiento contra la penetración de los cuerpos sólidos extranjero (Norma IEC 60529).

1 INFORMAÇÕES GERAIS

O kit de proteção KIP20 para a Soft-Starter SSW-06 - mecânica 4 - tem o objetivo de:

- Proteger as pessoas do contato com partes perigosas no interior do enclausuramento (Norma IEC 60529).
- Proteger os materiais no interior do enclausuramento contra a penetração de corpos sólidos estranhos (Norma IEC 60529).

2 PACKAGE CONTENT

Table 2.1: Package content

KIP20 Protection Kit for the SSW-06 Size 4		
Quantity	Description	WEG Part Number
6	Cap hole Neoprene	11450928
1	Cover for top protection	12406329
1	Cover for bottom protection	11401943
1	Insulating cable external top	12406412
1	Insulating cable external bottom	12406411
8	Phillips screw M4x10	10050986

2 CONTEÚDO DEL EMBALAJE

Tabla 2.1: Conteúdo del embalaje

Kit de Protección KIP20 para SSW-06 Mec. 4		
Cantidad	Descripción	Item WEG
6	Tapon agujero Neoprene	11450928
1	Tapa para la protección superior KIP20	12406329
1	Tapa para la protección inferior KIP20	11401943
1	Aislante cable externo superior	12406412
1	Aislante cable externo inferior	12406411
8	Tornillo Phillips M4x10	10050986

2 CONTEÚDO DA EMBALAGEM

Tabela 2.1: Conteúdo da embalagem

Kit de Proteção KIP20 para SSW-06 Mec. 4		
Quantidade	Descrição	Item WEG
6	Tampão para furo Neoprene	11450928
1	Fechamento superior	12406329
1	Fechamento inferior	11401943
1	Isolante para cabo externo superior	12406412
1	Isolante para cabo externo inferior	12406411
8	Parafuso Phillips M4x10	10050986

3 INSTALLATION

3 INSTALACIÓN

3 INSTALAÇÃO

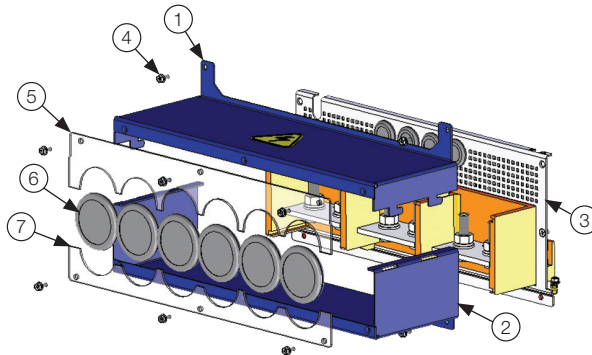

- | | |
|---|--------------------------------------|
| 1 - KIP20 cover for top protection | 4 - Pan head Phillips screw M4x10 |
| 1 - Tapa para la protección superior KIP20 | 4 - Tornillo cabeza Phillips M4x10 |
| 1 - Tapa para proteção superior KIP20 | 4 - Parafuso Phillips M4x10 |
| 2 - KIP20 cover for bottom protection | 5 - Insulating cable external top |
| 2 - Tapa para la protección inferior KIP20 | 5 - Aislante cable externo superior |
| 2 - Tapa para proteção inferior KIP20 | 5 - Isolante cabo externo superior |
| 3 - Part for illustration and mounting guidance only (the KIP20 kit is not included) | 6 - Cap hole Neoprene |
| 3 - Piezas solamente para ilustración y orientación de montaje (no va com el kit KIP20) | 6 - Tapon agujero Neoprene |
| 3 - Peça somente para ilustração e orientação de montagem (não acompanha o kit KIP20) | 7 - Insulating cable external bottom |
| | 7 - Aislante cable externo inferior |
| | 7 - Isolante cabo externo inferior |

Figure 3.1: KIP20 kit for SSW-06 size 4 (255-365 A)

Figura 3.1: Kit KIP20 para SSW-06 mecánica 4 (255-365 A)

Figura 3.1: Kit KIP20 para SSW-06 mecânica 4 (255-365 A)



WEG Drives & Controls - Automação LTDA.
Jaraguá do Sul - SC - Brazil
Phone 55 (47) 3276-4000 - Fax 55 (47) 3276-4020
São Paulo - SP - Brazil
Phone 55 (11) 5053-2300 - Fax 55 (11) 5052-4212
automacao@weg.net
www.weg.net



12415717

Document: 1000222353 / 00