



Soluções em Propulsão & Tração Elétrica



Veículos Pesados



Principais Aplicações

- Ônibus elétricos
- Ônibus híbridos
- Ônibus a célula combustível
- Trólebus
- Caminhões
- Veículos Leves sobre Trilhos (VLT)
- Bus Rapid Transit (BRT)
- Veículos elétricos pesados

Vantagens

- Baixo ruído em operação
- Zero emissão de poluentes ¹⁾
- Baixo custo de manutenção
- Disponibilidade de torque em ampla faixa de velocidade

Nota: 1) De acordo com a tecnologia do veículo.

O sistema de propulsão WEG, composto pelo motor e inversor de tração, é uma solução completa para a movimentação de veículos grandes e pesados, como ônibus elétricos ou híbridos, utilizados em transporte público. O motor de tração de alta potência foi projetado para uma fácil aplicação entre os chassis do veículo. O inversor de tração de alta eficiência, baixo peso e volume reduzido, foi especialmente projetado para minimizar o espaço necessário para a sua instalação. O motor e inversor de tração WEG são arrefecidos a água.

Motor de Tração

Principais Características

- Grau de proteção IP66
- Fixação dedicada para montagem entre os chassis
- Arrefecimento a água
- Alta densidade de potência
- Apto à montagem com coxins automotivos
- Fornecido com *encoder*, permitindo controle preciso de torque mesmo em baixas velocidades
- Operação com torque constante até a rotação nominal
- Proteção térmica por termistor e possibilidade de sensor para monitoramento da temperatura
- Saída dos cabos por prensa-cabos
- Acoplamento customizado conforme aplicação
- Disponível nas potências de 400 a 600 cv de pico



CVW900 - Inversor de Frequência de Tração

É um produto de alta performance que permite o controle de velocidade e torque de motores de indução trifásicos e motores de ímãs permanentes aplicados em veículos elétricos.

- Tensão nominal de alimentação: 650 Vcc
- Corrente de saída nominal: 450 Arms
- Corrente de sobrecarga 1 minuto: 750 Arms
- Frequência de chaveamento nominal: 5kHz
- Refrigeração a água
- Peso: 65 kg
- Alta compactação e densidade de potência
- Algoritmo para controle de motores de indução e de ímã permanente trifásicos
- Controle escalar (V/f), VVW ou controle vetorial programáveis no mesmo produto
- O controle vetorial com encoder possibilita alto grau de precisão no acionamento, para toda faixa de velocidade (até motor parado)
- Função frenagem regenerativa incorporada
- Controlador Lógico Programável PLC11-01 integrado
- Grau de proteção IP66
- Principais aplicações: ônibus elétricos, ônibus híbridos, ônibus a célula de combustível, Trólebus, caminhões Elétricos, Bus Rapid Transit (BRT), Veículos Leves sobre Trilhos (VLT) e veículos elétricos pesados em geral



Veículos Leves

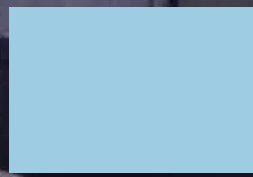
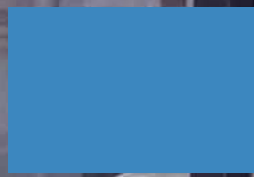
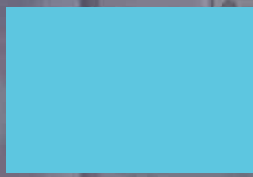
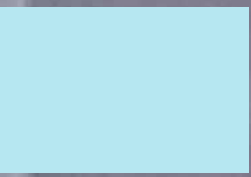

A WEG possui uma linha de motores com massa reduzida, torque constante e preciso, especialmente desenvolvidos para aplicações em veículos elétricos leves, aptos para operar com freios, garantindo segurança e efetividade nesses tipos de aplicações.

Características

- Grau de proteção IP55
- Componentes em alumínio para redução de massa
- Apto a freio, para aplicação em empilhadeiras e veículos industriais
- Sensor de rotação magnético, permitindo controle preciso de torque mesmo em baixas velocidades
- Alimentação por banco de baterias com tensão de 24 a 72 V CC
- Operação com torque constante até a rotação nominal
- Proteção térmica por termistor
- Saída dos cabos por prensa-cabos
- Fixação por flange e ponto adicional na tampa traseira
- Operação com inversor de frequência
- Montagem compatível com redutores e diferenciais de mercado

Vantagens

- Baixo ruído em operação
- Zero emissão de poluentes
- Baixo custo de manutenção
- Disponibilidade de torque em ampla faixa de velocidade

Aplicações

- Veículos elétricos pequenos
- Carros de golfe
- Empilhadeiras
- Rebocadores

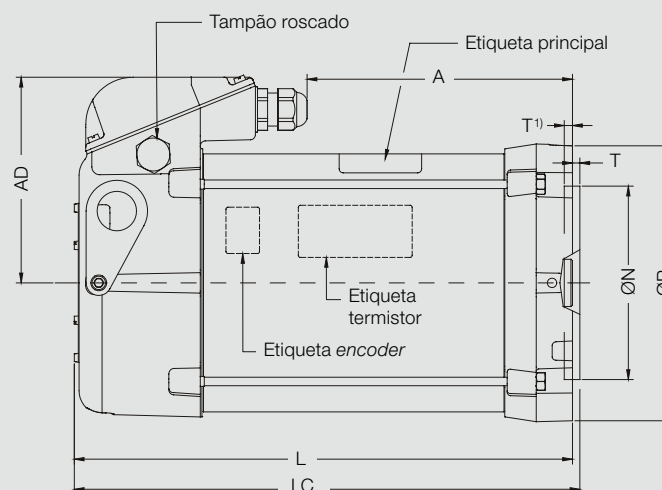
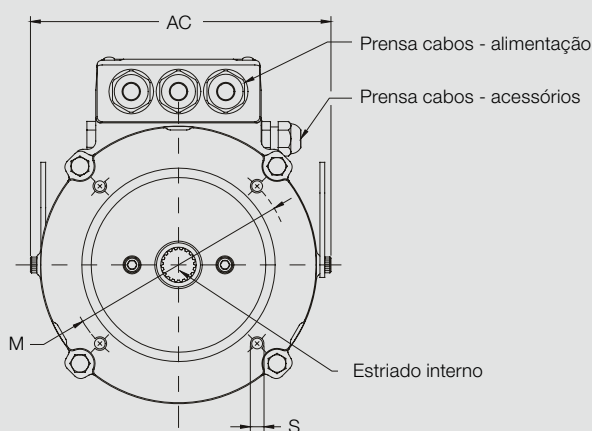

Caraça	A	AC	AD	L	LC	M	N	P	S	T	Prensa cabos - alimentação	Prensa cabos - auxiliar	Tampão
90	123	160	123	268	271	115	95	140	M8	3	3xM20x1,5	M16x1,5	M16x1,5
100	139	191	132,5	286,5	290,5	156,9	148,3	175	M6	5 ¹⁾	3xM20x1,5	M16x1,5	M16x1,5
112	114,5	216	157,5	270,5	274,5	156,9	148,3	175	M6	5 ¹⁾	3xM20x1,5	M16x1,5	M16x1,5
132	194	242	178	352	355,5	165	130	200	M10	3,5	3xM20x1,5	M16x1,5	M16x1,5

Nota: 1) Nas carcaças 100 e 112, o encaixe do flange é interno.
Mais informações sobre consulta.

Especificações

Bateria	Motor		Inversor	
Tensão (V CC)	P máx	Caraça	Rotação nominal (rpm)	Modelo
48 V	4,4 kW	90	2.400	CWV300A0200DONB65
48 V	6,0 kW	100	2.400	CWV300A0200DONB65
72 V	6,0 kW	90	2.400	CWV300A0100DONB65
72 V	12,0 kW	112	2.400	CWV300A0200DONB65
72 V	24 kW	132	2.400	CWV300A0400DONB65

Veículos Leves

CVW300 - Inversor Veicular WEG

Os inversores de frequência para tração elétrica CVW300, são direcionados para o mercado de veículos elétricos, sendo específicos para o controle de motores de indução trifásicos de baixa tensão, permitindo aplicações com tensões de baterias de 24 a 72 V CC. Possuem controle vetorial com *encoder* com excelente desempenho, função SoftPLC, conectores *plug-in* automotivos e podem ser facilmente programados via IHM externa ou redes de comunicação.



Características

- Correntes nominais: 100, 200 e 400 A de pico com duração de 2 minutos
- Tensão de alimentação por sistema de baterias de 24 a 72 V CC
- Grau de proteção IP66
- Controle vetorial com *encoder*
- Conexão dos sinais de controle através de conectores *plug-in* automotivos
- Base de fixação do tipo *coldplate*, com opções de montagem em sistemas com refrigeração a ar (ventilação forçada), a água ou chapa condutiva
- SoftPLC para a implementação de funções
- *Software* gratuito e WLP para programação da SoftPLC
- Redes de comunicação RS485, CAN Automotivo ou USB (apenas disponível na IHM externa)

Vantagens

- Silencioso
- Eficiente
- Zero emissão de poluentes

Aplicações

- Veículos elétricos pequenos
- Veículos *off-road*
- Carros de golfe
- Empilhadeiras
- Rebocadores

Especificações

Características	Modelos		
	CVW300A0100DONB66	CVW300A0200DONB66	CVW300A0400DONB66
Tensão nominal de entrada	24-72 V CC	24-72 V CC	24-72 V CC
Limites da tensão de entrada	18-90 V CC	18-90 V CC	18-90 V CC
Corrente nominal ¹⁾	60 A	120 A	200 A
Corrente máxima de saída (2min) ¹⁾	100 A	200 A	400 A
Interfaces			
Entradas digitais	8		
Entradas analógicas	2 (±10 V)		
Saídas digitais	4		
Saídas digitais a relé	1		
Saídas analógicas	2 (0 - 10 V)		
Sensor de temperatura do motor - PTC	1		
Porta CANopen	1		
Porta RS485	1		
Interface de operação - IHM	1		
Entrada para <i>encoder</i> incremental	1		

Nota: 1) As correntes de operação para regime contínuo e máximo podem sofrer um derating de acordo com a refrigeração da base (*coldplate*) e a temperatura ambiente.

Tintas para Repintura Automotiva

A WEG Tintas – Divisão STARDUR está presente no mercado de repintura automotiva, em parceria com diversas revendas e distribuidores em todo o território nacional e América do Sul. O centro de pesquisa e desenvolvimento próprio assegura que as tintas especiais, massas, complementos e sistemas tintométricos sigam os mais rigorosos padrões e inovadoras tendências mundiais.



EFICIÊNCIA É CRIAR SOLUÇÕES SUSTENTÁVEIS



Veículos Utilitários

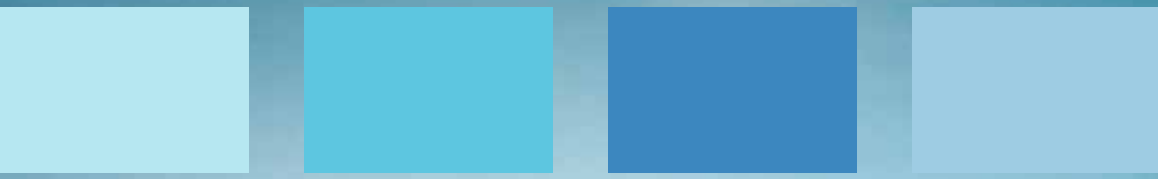

Os veículos elétricos deixam o caminho mais verde por fazerem parte do grupo dos veículos denominados Zero-Emissões. São um meio de locomoção não poluente, pois não emitem quaisquer gases nocivos para o ambiente e são bastante silenciosos.

Com o pensamento sempre voltado para o desenvolvimento de tecnologias que contribuem com o crescimento sustentável do planeta, a WEG desenvolveu o motor elétrico e inversor de frequência para veículos utilitários, unindo a eficiência e qualidade em uma solução para mobilidade urbana.

Motor Elétrico para Tração Veicular

Características

- Carcaça: 112
- Potência máxima: 68 kW
- Torque máximo: 144 Nm
- Rotação máxima: 9000 RPM
- Grau de proteção: IP66
- Resfriamento: Água
- 810 W/kg
- Motor de indução trifásico

Vantagens

- Baixo ruído em operação
- Zero emissão de poluentes
- Baixo custo de manutenção
- Torque constante em ampla faixa de torque
- Alta densidade de potência

Aplicação

- Automóveis elétricos

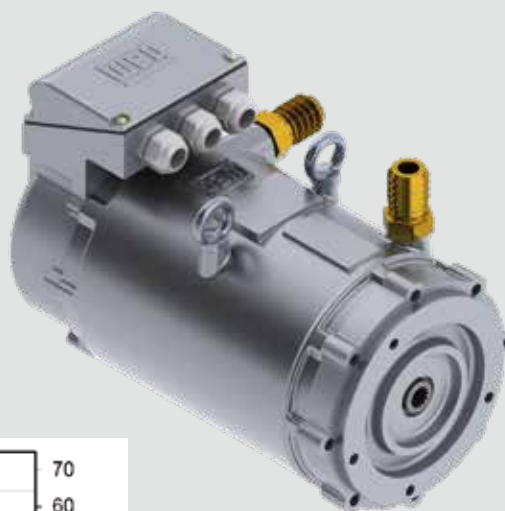

Torque / Potência versus Rotação - Motor de Indução Trifásico

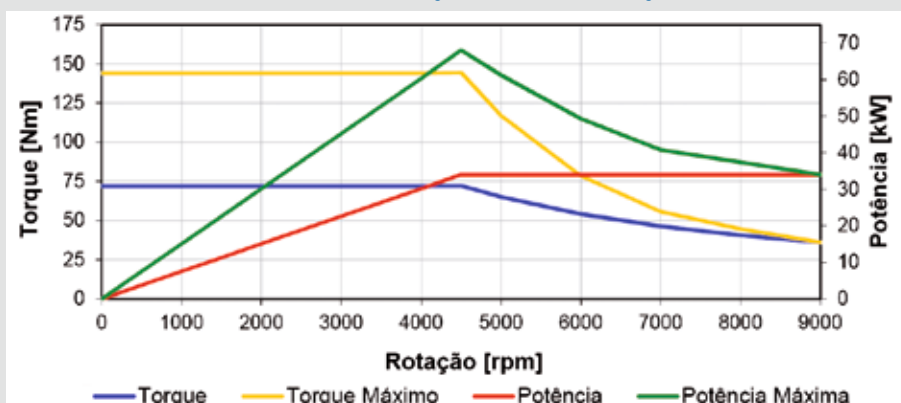

CVW500 - Inversor de Frequência de Tração

É um produto de alta performance que permite o controle de velocidade e torque de motores de indução trifásicos aplicados em veículos elétricos.

- Tensão nominal de alimentação: 200-400 Vcc
- Corrente de saída nominal: 275 Arms
- Corrente de sobrecarga 1 minuto: 550 Arms
- Frequência de chaveamento nominal: 8kHz
- Refrigeração a água
- Alta compactação e densidade de potência
- Algoritmo para controle de motores de indução trifásicos
- Controle escalar (V/f) ou controle vetorial, programáveis no mesmo produto
- O controle vetorial com encoder possibilita alto grau de precisão no acionamento, para toda faixa de velocidade (até motor parado)
- Função frenagem regenerativa incorporada
- Controlador Lógico Programável SoftPLC integrado
- Grau de proteção IP66
- Principais aplicações: micro-ônibus, furgões e caminhões elétricos e híbridos e veículos elétricos leves em geral



Tração Metroferroviária

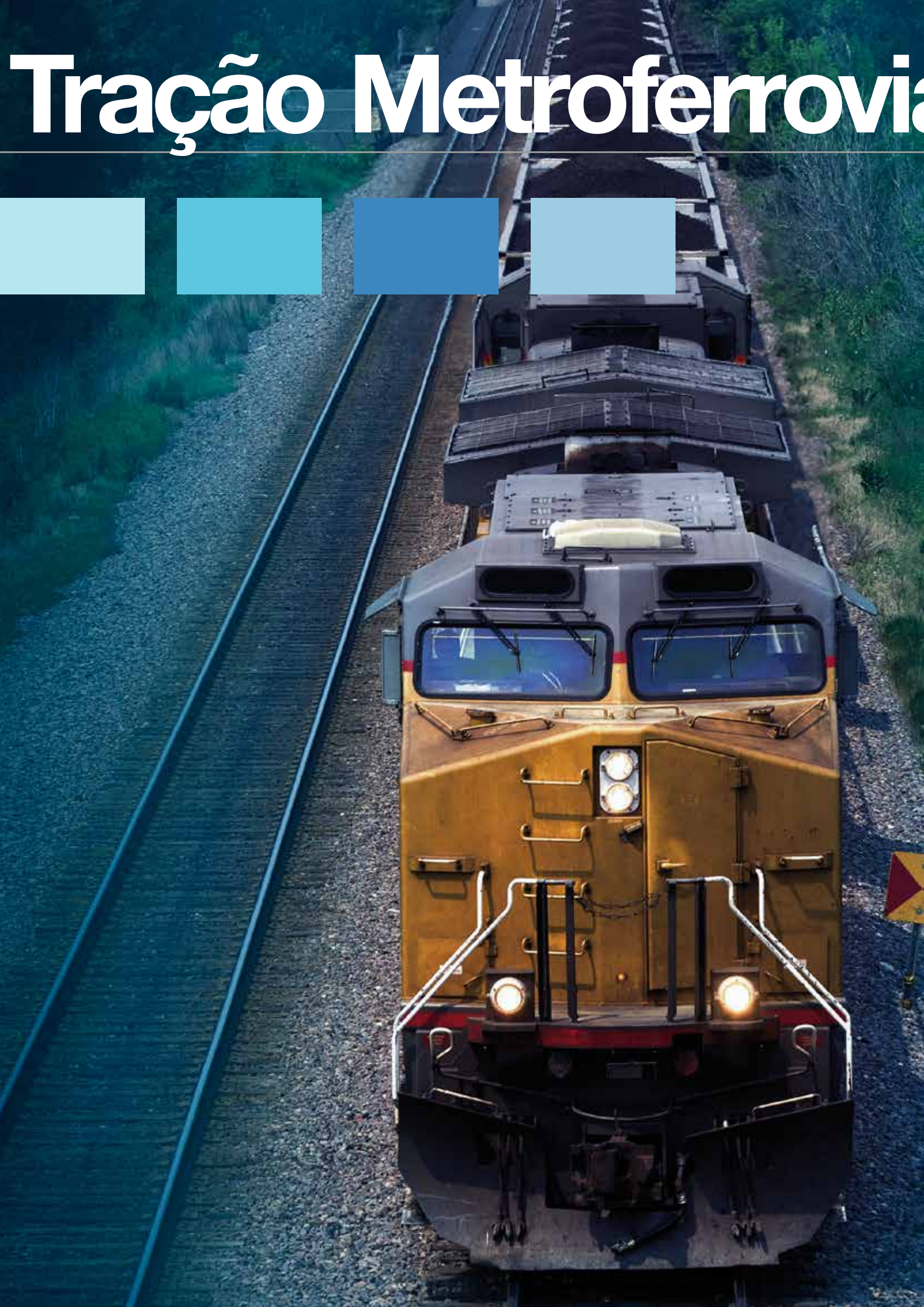
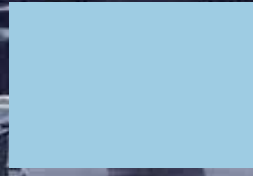
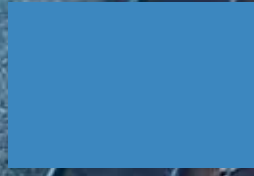
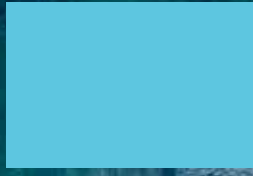
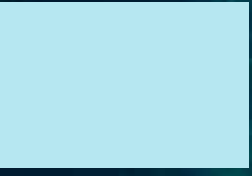

As soluções WEG para o segmento metroferroviário combinam a integração de motores elétricos de tração, inversores de frequência, geradores, painéis elétricos, controle microprocessado de locomotivas, subestações convencionais, transformadores e tintas industriais. Com o apoio técnico em campo e engenharia dedicada ao segmento.



Inversor de Tração

O inversor de frequência é um produto de alta performance que permite o controle de velocidade e torque de motores de indução trifásicos aplicados em locomotivas, trens, VLTs e metrô.

Suas principais características são:

- Alta compactação e densidade de potência
- Controle escalar (V/F), VVW ou controle vetorial programáveis no mesmo produto
- O controle vetorial com *encoder* possibilita alto grau de precisão no acionamento, para toda faixa de velocidade (até motor parado)
- Função frenagem regenerativa incorporada
- Controlador Lógico Programável PLC11-01 integrado

Características Técnicas

- Potência: até 1.000 HP
- Disponível em baixa tensão e média tensão (MVW)

Tração Metroferroviária



Motor de Tração CA

Motores de corrente alternada para aplicação ferroviária, desenvolvidos e fabricados no Brasil, conforme requisitos das principais normas internacionais.

Os motores de tração CA são projetados para operação com inversor de frequência, alto torque contínuo em ampla faixa de velocidades, atendendo aos requisitos desta aplicação.

- Isolação classe H, impregnação a vácuo, isolante de alta rigidez dielétrica
- Sistema de bobinagem com bobinas pré-formadas
- Elevado torque de partida e de sobrecarga
- Rotor de *design* robusto, com gaiola em barras de cobre soldadas
- Refrigeração através de sistema de ventilação forçada externa, com flange para entrada de ar por duto e saída por venezianas
- Alta capacidade de dissipação térmica
- Sensores de temperatura nos enrolamentos e mancais
- Projeto flexível, atendendo as necessidades de cada aplicação

Características Técnicas

- Potência: 100 a 1.100 HP
- Tensão: 220 a 4.000 V
- Grau de proteção: IP21

Alternadores

Alternador síncrono brushless (trifásico ou polifásico) de tração para aplicação ferroviária e rodoviária, com carcaça de chapa de aço ou de ferro fundido (dependendo do grau de proteção escolhido), atendendo os requisitos das normas IEC 61373, NBR 5052 e NBR 5117. Disponível nas mais variadas faixas de rotação, tensão e corrente. A engenharia da WEG possui flexibilidade para adequar o design do alternador de forma a atender as interfaces com a máquina acionante.

- Isolação classe H, impregnação a vácuo, isolante de alta rigidez dielétrica
- Sistema de bobinagem com bobinas pré-formadas
- Elevado torque de partida e de sobrecarga
- Rotor de design robusto, com gaiola em barras de cobre soldadas
- Refrigeração através de sistema de ventilação forçada externa, com flange para entrada de ar por duto e saída por venezianas
- Alta capacidade de dissipação térmica
- Sensores de temperatura nos enrolamentos e mancais
- Projeto

Características Técnicas

- Potência: 30 a 4.000 kVA
- Tensão: 220 a 4.000 V
- Grau de proteção: IP21, IP23, IP44, IP54 e IP55





Motores de Tração VLT

Os motores WEG para tração Metroferroviária são exclusivamente projetados para atender as especificações de cada projeto, além de serem mecanicamente customizados para que a montagem seja feita de acordo com a necessidade do cliente. Oferecem proteção térmica por termistor e estão aptos a receberem sensores de monitoramento de temperatura. Seu torque é constante em ampla faixa, até atingir rotação nominal, com controle preciso, mesmo em baixas rotações, através do uso de encoder.

Características Técnicas

Carcaça: 200 até 315

- Potência : até 260 kW
- Rotação nominal: até 2500 rpm
- Tensão nominal : 380 até 2300 V
- Proteção : IPW66

Motores Auxiliares

Os motores auxiliares WEG são dimensionados para atender aos mais específicos padrões de operação, como temperatura ambiente elevada, ampla variação de umidade e altitude, ciclos térmicos severos e condições de impacto e vibração. Todos estes requisitos conferem à linha de motores auxiliares WEG a confiabilidade elétrica e mecânica ideal para o mercado ferroviário.

Sistemas de ar condicionado

Características Técnicas

- Carcaça: 71 até 100
- Potência : até 3,7 kW
- Rotação nominal: até 3600 rpm
- Tensão nominal : até 660 V
- Proteção : IPW66

Sistemas de ar comprimido

Características Técnicas

- Carcaça: especial para cada aplicação
- Potência : especial para cada aplicação
- Rotação nominal: até 3600 rpm
- Tensão nominal : até 660 V
- Proteção : IPW66

Torque/Potência versus Rotação

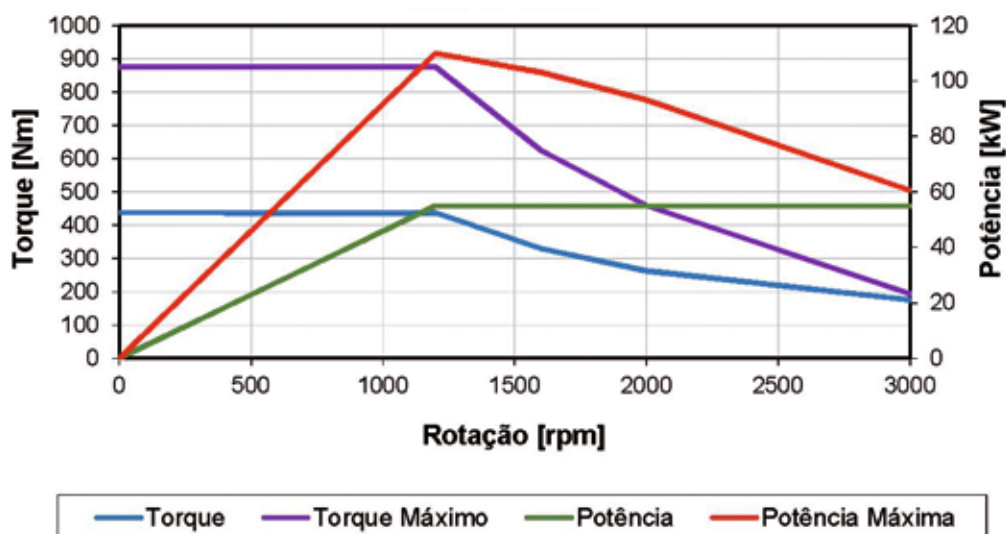

Referência: Motor Trifásico de Indução - 55KW - 6P - 225S/M - 300Kg

Tintas Industriais

A Divisão de Tintas do Grupo WEG está presente para atender aos mais diversos segmentos de mercado, produzindo tintas em pó, tintas líquidas, vernizes e resinas eletroisolantes para aplicação em plataformas de petróleo, navios, usinas, estruturas metálicas, máquinas e implementos agrícolas, eletrodomésticos, equipamentos de lazer, implementos rodoviários, autopeças, entre outros.



Linha Industrial

Soluções para aplicação em fundições, autopeças e materiais relacionados a este segmento, oferecendo proteção anticorrosiva e resistência.

WEGLACK SRA 115 - Esmalte alquídico para acabamento de peças e partes fundidas;

WEGLACK SRA 123 PIA - Esmalte alquídico para acabamento de peças e partes fundidas;

WEGPOXI GNP 415 - Primer epóxi para aplicações em ambientes de alta agressividade e aplicação úmido sobre úmido;

WEGNÍLICA PRIMER - Promotor de aderência para superfícies não ferrosas;

WEGTHANE ONA 501 - Acabamento Poliuretano acrílico de alta performance e secagem rápida;

WEGTHANE SRD 853 - Primer/acabamento PU com boa aderência em aço carbono e galvanizado;

WEGSEAL HIDRO EBD 735 - Tinta emborrachada hidrossolúvel antirruído e resistente a batidas de pedra.





Propulsão de Emba



A WEG oferece a solução completa para propulsão de embarcações, como motores, geradores, inversores de frequência, transformadores a seco e tintas navais, além da experiência e qualidade dos nossos serviços com suporte técnico mundial.

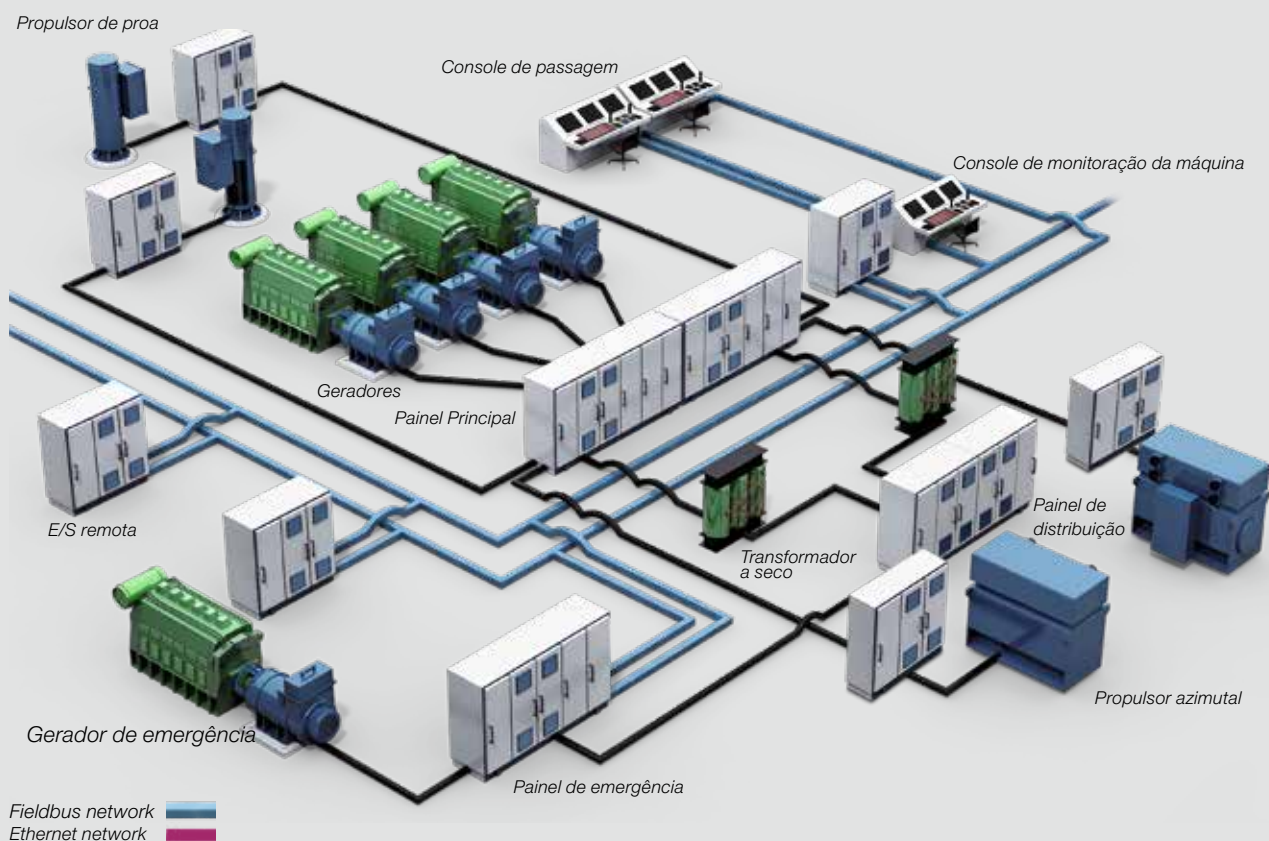

Propulsão Diesel-Elétrica

Vantagens

- Flexibilidade na organização da sala de máquinas
- Eliminação da linha de eixos
- Manutenção menor para os motores diesel
- Menos consumo
- Alta confiabilidade
- Maior disponibilidade
- Menos nível de vibração e de ruído
- Redução da poluição (CO₂ e Nox)



Propulsão de Embar

Transformadores a Seco

A WEG conta também com uma linha completa de transformadores a seco, que são ideais para atender a demanda do segmento naval, proporcionando mais segurança, economia de espaço e redução dos custos de instalação e manutenção. Fabricados com a melhor resina epóxi disponível no mercado, não apresentam risco de explosão e não propagam fogo.



Transformadores a Seco AFWF – Refrigerado a Água

- Potência: de 300 a 3.000 kVA
- Classe de tensão: 15, 24,2 ou 36,2 kV
- Classe térmica dos materiais isolantes: F (155 °C)
- Normas: ABNT - NBR 10295 / IEC 60076-11
- Enrolamento de AT construído em fita de alumínio e de BT em chapa de alumínio, isolado por um filme classe F impregnado em resina epóxi
- Utiliza a melhor resina existente no mercado com certificado UL para 200 °C. Esta resina opera em temperatura inferior ao seu limite térmico, o que confere um expressivo aumento da vida útil do transformador
- Resfriamento AFWF (ar forçado / água forçada)

Transformadores a Seco

- Aplicações: transformador principal para alimentação de motores e inversores de frequência.
- Potência: 112,5 a 20.000 kVA
- Classe térmica dos materiais isolantes: F (155 °C)
- Resina epóxi com certificado UL para 200°C
- Normas: ABNT - NBR 10295 / IEC 60076-11

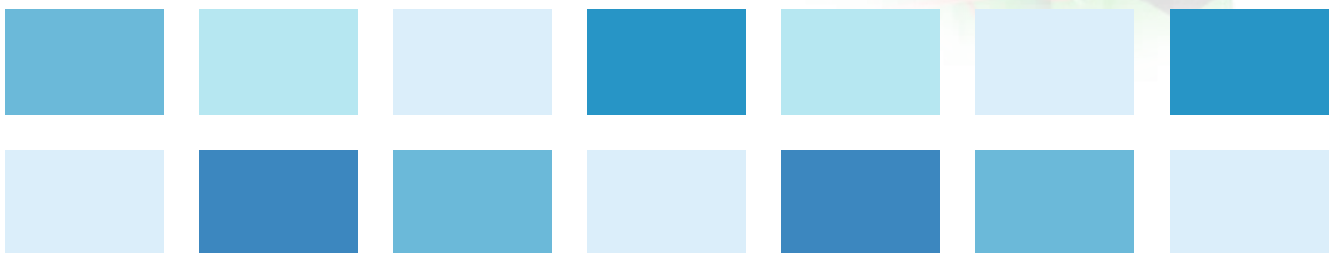

Tintas Líquidas

A WEG produz uma completa e diversificada linha de tintas anticorrosivas e antiincrustantes para embarcações, iates e plataformas. Com alto rendimento, as tintas WEG para o segmento marítimo são indicadas para pintura e conservação de construções novas, manutenção e reparos.

Além disso, a WEG produz com exclusividades as tintas antiincrustantes WEG Ecoloflex SPC (100, 200 e 600). Tecnologia japonesa Nippon Paint, produzida no Brasil, dentro de normas rigorosas de qualidade.



CFW11W - Inversor de Frequência Para Propulsão de Embarcações

Os inversores da linha CFW-11W apresentam uma estrutura modular, com configurações de uma a cinco unidades de potência. A montagem modular aumenta a confiabilidade do inversor e facilita a manutenção do mesmo. Esta linha de inversores é refrigerada a água, sendo mais compacta que os demais inversores.

- Tensão de alimentação: 500 - 700 Vcc (380 - 480 Vrms alimentação retificador de entrada) ou 700 - 1000 Vcc (500 - 690 Vrms alimentação retificador de entrada)
- Potência de até 3 MW
- Refrigeração a água
- Alta compactação e densidade de potência
- Controle escalar (V/f), V/VW ou controle vetorial programáveis no mesmo produto;
- O controle vetorial pode ser programado como "Sensorless" (sem necessidade de encoder) que permite alto torque e rapidez na resposta, mesmo em velocidades muito baixas ou na partida;
- O controle vetorial com encoder possibilita alto grau de precisão no acionamento, para toda faixa de velocidade (até motor parado);
- Função "Auto-Ajuste" para o controle vetorial, permite ajuste automático dos reguladores e parâmetros de controle, a partir da identificação (também automática) dos parâmetros do motor e da carga utilizada.
- Principais aplicações: propulsão e bow thrusters de navios de apoio a plataforma de petróleo (Platform Support Vessels - PSV)



Projetos Especiais



Ônibus Brasileiro 100% Elétrico

Produzido pela Eletra e Mitsubishi e equipado com motor WEG, o primeiro ônibus elétrico brasileiro é movido 100% a baterias e recupera 30% da energia por meio do sistema de frenagem e consome 82% menos energia do que modelo a diesel.

- Motor de Indução Trifásico Resfriado a Água para Tração Veicular.
- Inversor CFW11T, 600A, arrefecido a água.



Trólebus com Motor de Corrente Alternada e Sistema Autônomo

O sistema autônomo (baterias no teto) permite o deslocamento do ônibus por até 10 km sem conexão com a rede aérea de alimentação.

São mais de 200 trólebus operando na grande São Paulo e corredor ABD, utilizando sistema de tração WEG composto por:

- Motor de tração: 380 kW, refrigeração ar-forçada
- Inversor de tração: CFW09T, 533 A, especial para tração elétrica

Ônibus Híbrido

- Motor de tração: 230 kW, arrefecimento a água
- Inversor de tração: CFW11T, 600 A , arrefecido a água (ônibus híbrido BR)
- Inversor auxiliar: CFW09T, 30 A, especial para tração elétrica
- Gerador de tração: GTA200ZE 85 kVA 440 V
- Motor combustão: diesel Euro V



Ônibus Híbrido Etanol

- Motor de tração: 360 kW, arrefecimento a água
- Inversor de tração: CFW09T, 533 A, especial para tração elétrica
- Inversor auxiliar: CFW09T, 30 A, especial para tração elétrica
- Gerador de tração: GTA200ZE 80 kVA 440 V
- Motor combustão: etanol



Ônibus Híbrido Hidrogênio

- Motor de tração: 290 kW, ar-forçado
- Inversor de tração: CFW09T, 533 A, especial para tração elétrica
- Inversor auxiliar: CFW09T, 30 A, especial para tração elétrica





Barco Solar

O Barco Solar Amazônia transporta 20 passageiros e mais 2 tripulantes, seu objetivo é levar os alunos para escola que fica na comunidade de Furo do Nazaré, próximo a Belém/PA. Tem aproximadamente 10 metros de comprimento e 3,2 metros de boca, alimentada por dois bancos de bateria chumbo-ácido de 48Vcc 300 Ah (cada banco).

Características

- Motor arrefecido à água, 33Nm, carcaça 112
- Potência máxima: 9,5 hp
- Rotação máxima: 2.015 rpm
- Inversor de frequência: CFW11
- Tensão de bateria: 220 V



Tração Elétrica em Safáris

Motores e inversores de frequência WEG foram escolhidos para equipar veículos e barcos usados em safaris no Parque Nacional Chobe e também para traslados entre o Aeroporto Internacional de Kasane e o Chobe Game Lodge, na África do Sul.

Características

- Motor W22 Magnet
- Potência máxima: 75 kW
- Inversor de frequência: CFW11 211 A
- Tensão de bateria: 526 V



Parceria com o SENAI

Projeto realizado através de parceria entre a WEG e o SENAI, desenvolvendo a conversão de um veículo de passeio para tração elétrica.

Características

- Motor de indução trifásico
- Potência máxima: 44 kW - IP66
- Rotação máxima: 9.000 rpm
- Inversor de tração CFW11 78 A IP54 arrefecido a água
- Tensão de bateria: 300 V

Participação e Apoio na Fórmula SAE

A WEG está presente na maior competição estudantil do mundo, fornecendo tecnologia de motor e inversor de frequência para propulsão dos carros de competição do Programa Fórmula SAE.

Nesta competição, a tecnologia do sistema de tração é levada ao extremo, sendo exigido o seu máximo durante todas as provas e comprovando a durabilidade dos produtos utilizados.

Características

- Motor de indução trifásico
- Potência máxima: 40 kW
- Rotação máxima: 9.000 rpm
- Inversor de tração CFW11 78 A IP54 arrefecido a água
- Tensão de bateria: 300 V



Carro Elétrico

Projeto de motor elétrico, arrefecido a água, com alta densidade de potência, destinado à tração de veículos de passeio.

Características

- Potência máxima: 44 kW - IP66
- Rotação máxima: 9.000 rpm
- Inversor de tração CFW11 78 A IP54 arrefecido a água
- Tensão de bateria: 300 V



Parceria para Desenvolver o Pratyko

O Pratyko é um veículo puramente elétrico, especialmente construído para que o Portador de Necessidades Especiais (PNE) possa se locomover de forma independente. O acesso ao veículo é feito por um elevador elétrico, acionado por controle remoto, facilitando a entrada do cadeirante ao interior do veículo.

Características

- Motor de indução trifásico
- Potência máxima: 22 kW - IP66
- Rotação máxima: 9.000 rpm
- Comandos de condução centralizados no volante
- Inversor de tração CVW300 400 A - Tensão de bateria: 72 V



O escopo de soluções do Grupo WEG não se limita aos produtos e soluções apresentados nesse catálogo. Para conhecer nosso portfólio, consulte-nos.

Conheça as operações mundiais da WEG



www.weg.net



CORPORATIVO

 +55 47 3276.4000

 info-br@weg.net

 Jaraguá do Sul - SC - Brasil

Cód: 50042500 | Rev: 05 | Data (m/a): 10/2015.

Sujeito a alterações sem aviso prévio.

As informações contidas são valores de referência.