

Estación de Recarga Portátil para VE

WEMOB-EASY

Manual del Usuario



Manual del Usuario

WEMOB-EASY

Idioma: Español

Documento: 10011784263

Revisión: 00

Data: 03/2024

SUMARIO DE LAS REVISIONES

La información de abajo describe las revisiones llevadas a cabo en este manual.

Versión	Revisión	Descripción
-	R00	Primera edición

1 INSTRUCCIONES DE SEGURIDAD	1-1
1.1 AVISOS DE SEGURIDAD EN EL MANUAL.....	1-1
1.2 RECOMENDACIONES PRELIMINARES.....	1-2
1.3 CUIDADOS DEL CABLE DE ALIMENTACIÓN Y CARGA	1-3
1.4 DESCARTE Y RECICLAJE	1-4
2 INFORMACIONES GENERALES.....	2-1
2.1 SOBRE EL MANUAL	2-1
2.2 TÉRMINOS Y DEFINICIONES UTILIZADOS EN EL MANUAL	2-1
2.3 SOBRE LA ESTACIÓN DE RECARGA.....	2-2
2.4 VISIÓN GENERAL	2-3
2.5 CONTENIDO DEL EMBALAJE.....	2-4
2.6 RECIBIMIENTO Y ALMACENADO.....	2-4
3 TRANSPORTE	3-1
4 INSTALACIÓN.....	4-1
4.1 INSTALACIÓN MECÁNICA	4-1
4.1.1 Condiciones Ambientales.....	4-1
4.1.2 Limpieza y Mantenimiento	4-2
4.1.3 Fijación del Soporte de Pared	4-3
4.1.4 Fixação da Estação WEMOB-EASY no Suporte de Parede	4-5
4.2 INSTALACIÓN ELÉCTRICA	4-7
4.2.1 Selección de la Corriente Nominal.....	4-7
4.2.2 Tomacorriente Eléctrico.....	4-8
4.2.3 Requisitos para Conexión a Tierra	4-9
5 OPERACIÓN.....	5-1
5.1 LIBERACIÓN MANUAL DEL CONECTOR	5-2
6 FUNCIONES DE SEGURIDAD	6-1
6.1 PROTECCIONES	6-1
7 SEÑALIZACIÓN	7-1
7.1 GUÍA PARA SOLUCIÓN DE PROBLEMAS	7-3
8 ESPECIFICACIONES TÉCNICAS.....	8-1
8.1 DIMENSIONES DE LA WEMOB-EASY	8-2







1 INSTRUCCIONES DE SEGURIDAD

Este manual contiene las informaciones necesarias para la instalación, operación y mantenimiento de la estación de recarga (o cargador) para vehículos eléctricos WEMOB-EASY.

Las instrucciones a seguir son de extrema importancia para el buen desempeño de su estación de recarga WEMOB-EASY y deben ser integralmente seguidas durante la instalación, mantenimiento y operación.

1.1 AVISOS DE SEGURIDAD EN EL MANUAL

En este manual y/o en la etiqueta del producto son utilizados los siguientes avisos de seguridad:

	<p>¡PELIGRO!</p> <ul style="list-style-type: none"> ■ La no consideración de los procedimientos recomendados en este aviso pueden llevar a muerte, herimientos graves y daños materiales considerables.
	<p>¡ATENCIÓN!</p> <ul style="list-style-type: none"> ■ La no consideración de los procedimientos recomendados en este aviso puede llevar a daños materiales.
	<p>¡NOTA!</p> <ul style="list-style-type: none"> ■ Las informaciones mencionadas en este aviso son importantes para el correcto entendimiento y el buen funcionamiento del equipo.
	<p>Conexión obligatoria de puesta a la tierra de protección (PE).</p>
	<p>La superficie del cargador y los plugs de alimentación y recarga pueden quedar muy calientes durante el uso, pudiendo causar quemaduras o heridas.</p>
	<p>El descarte del cargador debe ser hecho en conformidad con la reglamentación local.</p>

1.2 RECOMENDACIONES PRELIMINARES



¡PELIGRO!

- No seguir las instrucciones de seguridad puede resultar en riesgo de muerte y/o daños en el equipo.
- Riesgo de cortocircuito, incendio, explosión, heridas graves y shock eléctrico potencialmente fatal, si es usado inadecuadamente.
- Antes de operar la estación de recarga, haga una inspección visual en búsqueda de daños. No use el cargador si hubiera algún daño o defecto en el equipo, cable de recarga, cable de alimentación o en el tomacorriente eléctrico.
- No conecte el plug del cable de alimentación en tomacorrientes degradados, con contactos eléctricos gastados, o que no sean capaces de suministrar la potencia de recarga solicitada.
- Una estación de recarga dañada debe ser retirada de servicio y reparada. La reparación sólo debe ser realizada por el fabricante o por el representante de éste. No está permitida ninguna alteración o modificación en la estación de recarga.
- No remueva la tapa ni intente abrir el cargador. El cargador no contiene piezas que puedan ser reparadas por el usuario.
- Conecte el cargador solamente a un tomacorriente eléctrico debidamente puesto a tierra.
- El perno tierra del plug de alimentación nunca deberá ser removido, la remoción además de exponer al usuario a riesgos de shock eléctricos, implica la cancelación de la garantía del producto.
- No utilice cables de extensión, tomacorrientes múltiples, adaptadores o dispositivos similares.
- No permita que la estación de recarga ni las puntas de los cables (plugs) caigan en el piso.
- Al transportar la estación de recarga, manipúlela con cuidado, para evitar daños a cualesquiera de sus componentes.



¡PELIGRO!

- No sumergir ni exponer el cargador a chorros fuertes de agua, como lavadora de alta presión, manguera de jardín, etc.
- No permita contacto de agua con el tomacorriente eléctrico, con el plug de alimentación con el plug de recarga.
- No utilizar la estación de recarga en áreas con riesgo de inundación o que puedan ser cubiertas por nieve.
- No lave el vehículo eléctrico mientras esté siendo realizada una recarga, o el cargador esté conectado al vehículo.
- Nunca efectúe la limpieza del cargador con éste conectado al tomacorriente, o mientras el vehículo eléctrico esté cargado.
- Evite la exposición a gases, vapores, líquidos inflamables, explosivos o corrosivos.



¡PELIGRO!

- Este cargador se destina solamente a la carga de vehículos eléctricos en modo 2, que no necesitan de ventilación durante la recarga. Úselo solamente para cargar vehículos eléctricos compatibles. No lo use para ningún otro propósito.

**¡ATENCIÓN!**

- No interrumpa la recarga desconectando el cable de alimentación del tomacorriente o el plug de recarga del vehículo.
- La finalización de la recarga deberá ser realizada a través del vehículo. Cada vehículo tiene su método propio para finalizar una recarga, para tal, recomendamos la lectura del manual del vehículo para la correcta interrupción del proceso.
- No retire el plug del cable de alimentación del tomacorriente ni el plug de recarga del vehículo, tirando de éstos por el cable, para no afectar el buen funcionamiento del cargador y evitar eventuales accidentes.
- Realizar la carga del vehículo solamente con el motor apagado.

**¡ATENCIÓN!**

- Solamente personas con cualificación adecuada y familiaridad con la estación de recarga y equipos asociados deben planear o implementar la instalación, arranque, operación y mantenimiento de este equipo. Estas personas deben seguir todas las instrucciones de seguridad contenidas en este manual del usuario y/o definidas por normas locales.
- Siempre desconecte la alimentación general antes de tocar cualquier componente eléctrico asociado a la estación de recarga para vehículos eléctricos.
- No permita que la estación de recarga sea operada por niños o personas con capacidades físicas, mentales o sensoriales reducidas. Al utilizarla, no permita que se aproximen niños.

**¡ATENCIÓN!**

- No utilice la estación de recarga WEMOB-EASY con temperaturas fuera del respectivo intervalo de funcionamiento de - 30 °C a 50 °C.
- No utilice generadores eléctricos privados como fuente de alimentación para carga del vehículo eléctrico (VE).
- No instale el cargador cerca de vías de tráfico de peatones, animales domésticos o vehículos, donde el cable de recarga cruce estas vías.
- No sujete el cargador, ni los cables de alimentación y recarga, a fuerzas, tensiones o impactos excesivos, como cerrar el portón de un garaje, pisar o pasar con el vehículo sobre éste.
- La superficie del cargador y los plugs de alimentación y recarga pueden calentarse mucho durante el uso. Desenrolle totalmente el cable de recarga para limitar su calentamiento.

1.3 CUIDADOS DEL CABLE DE ALIMENTACIÓN Y CARGA

Siga las instrucciones de abajo para evitar daños al cable de alimentación y carga:

- Desenrolle todo el cable de alimentación y carga antes de iniciar su uso.
- No permita que las puntas de los cables (plugs) caigan en el piso.
- Nunca conecte el cable de carga a un cable de extensión o a un adaptador.

INSTRUCCIONES DE SEGURIDAD

- Nunca conecte el cable de alimentación a un cable de extensión, tomacorrientes múltiples o a un adaptador.
- Nunca desconecte el plug de carga del vehículo eléctrico tirando del cable.
- Nunca desconecte el plug de alimentación del tomacorriente eléctrico tirando del cable.
- Asegúrese de que los cables de alimentación y carga estén en una región libre de obstáculos, no estén doblados, sujetos o encajados.
- Asegúrese de que los cables de alimentación y carga no entren en contacto con fuentes de calor, objetos puntiagudos o cortantes.
- Un cable de alimentación o carga deteriorado puede provocar cortocircuito, incendio o shock eléctrico.
- No usar este producto, si los cables de alimentación o carga estuvieran desgastados, con el aislamiento dañado, sucios, o se presentaran cualesquiera otras señales de daños.
- Asegúrese de que el cable de alimentación o carga no cruce vías de tráfico de peatones y/o vehículos, siendo pisados o sometidos a tensiones, pudiendo causar caídas de peatones, daños a los cables o a la propia estación de recarga.
- No tirar con fuerza, doblar ni estresar los cables de alimentación o carga.
- No utilizar los cables de alimentación o carga para mover, suspender o desplazar la estación de recarga.
- Nunca tocar los cables de alimentación o carga/plugs de alimentación o recarga con las manos mojadas.
- Proteja los cables de alimentación o carga contra intemperies. No sumerja los cables en el agua ni en otros líquidos.
- No permita la entrada de líquidos, cuerpos extraños ni inserte el dedo en el plug de conexión al vehículo eléctrico. No haga alteraciones o adaptaciones en el plug.
- Luego del uso, proteja el conector de recarga con la tapa de goma, enrolle el cable de alimentación y carga en torno de la estación de recarga y guárdela en la bolsa de transporte.



¡NOTA!

- A lo largo del manual, el término "cable de carga" es utilizado para designar el conjunto compuesto por cables eléctricos y el plug de conexión al vehículo eléctrico (tipo 2).

1.4 DESCARTE Y RECICLAJE

Pensando en el medio ambiente, WEG desarrolla y suministra productos que contribuyen a la reducción de los impactos ambientales, a lo largo de su ciclo de vida. La participación del usuario en la recolección selectiva y en el reciclaje de equipo electrónico usado también es importante para minimizar cualquier efecto potencial de éstos en el ambiente y en la salud humana. El descarte adecuado del cargador, siguiendo las legislaciones aplicables, es muy importante para su seguridad, así como la del medio ambiente, además de ayudar a ahorrar recursos.



¡ATENCIÓN!

- Para informaciones de retorno o recolección disponible para el adecuado tratamiento y reciclaje, entre en contacto con WEG o envíe el cargador a nuestra red de servicio autorizado. El cargador debe ser descartado separadamente en un punto de recolección apropiado y no colocado en el flujo de residuo convencional. Así como no deben ser descartados en incineradores o vertederos de residuo municipal. El descarte del cargador debe ser hecho en conformidad con la reglamentación local.



¡NOTA!

- El producto no puede ser descartado junto al residuo doméstico.
- Debe ser enviado a una empresa de reciclaje de equipos eléctricos y electrónicos.
- Todo el dispositivo y su embalaje son fabricados a partir de materiales que pueden ser reciclados y, al final de su vida útil, debe ser enviado a empresas de reciclaje especializado.

2 INFORMACIONES GENERALES

2.1 SOBRE EL MANUAL

Este manual presenta las informaciones necesarias para la instalación, operación y mantenimiento de la estación de recarga para vehículos eléctricos WEMOB-EASY.



¡NOTA!

- Lea completamente este manual antes de instalar u operar este equipo.
- Guarde este documento para referencia futura.

Está prohibida la reproducción del contenido de este manual, en todo o en partes, sin la autorización por escrito de WEG.



¡NOTA!

WEMOB® es marca registrada de WEG S/A.

2.2 TÉRMINOS Y DEFINICIONES UTILIZADOS EN EL MANUAL

A: Amperio, unidad de medida de la intensidad de la corriente eléctrica.

°C: Unidad de temperatura en grados Celsius.

CA: Corriente Alterna.

CC: Corriente Continua.

CP: Control Piloto, del inglés "Control Pilot".

EPI: Equipo de Protección Individual.

EVSE: Estaciones de Recarga para Vehículos Eléctricos, del inglés "Electric Vehicle Supply Equipment".

IC-CPD: Dispositivo de control y protección integrado en el cable, del inglés "In-Cable Control-and Protection Device".

IEC: Comisión electrotécnica Internacional, del inglés "International Electrotechnical Commission".

IP: Índice de protección contra agua y partículas de polvo, del inglés "Ingress Protection".

IK: Índice de protección contra impactos mecánicos.

kg: kilogramo, unidad de medida de masa.

kVA: KiloVolt-Amperio= 1000 (10³) VA.

INFORMACIONES GENERALES

m: Metro, unidad de medida de longitud.

mm: Milímetro = 0,001 m.

MOV: Varistor de Óxido Metálico, del inglés "Metal Oxide Varistors".

NBR: Norma técnica brasileña.

RCM: Monitor de Corriente Residual, del inglés "Residual Current Monitor".

PE: Tierra de Protección, del inglés "Protective Earth".

V: Volt, unidad de medida de la tensión.

VA: Volt Amperio, unidad de medida de la potencia aparente.

VE: Vehículo Eléctrico.

2.3 SOBRE LA ESTACIÓN DE RECARGA

La estación de recarga (o cargador) WEMOB EASY es la solución portátil para recarga de vehículos eléctricos e híbridos plug-in. Desarrollada con el objetivo de ofrecer practicidad y seguridad, es perfecta para recargas domésticas o como un cable de carga de emergencia en la carretera.

Para uso con tomacorrientes eléctricos domésticas estándar, los vehículos eléctricos e híbridos plug-in pueden ser cargados con facilidad y con seguridad en cualquier lugar.

Práctica y fácil de usar. Basta conectarla. WEMOB EASY es conectada directamente a la red eléctrica y ejecuta importantes funciones de protección: sobrecorriente, sobretemperatura, sobretensión, subtensión fuga a tierra y otras funciones de protección.

- Equipo de abastecimiento de vehículo eléctrico (EVSE) proyectado en conformidad con las normas nacionales e internacionales (IEC 61851-1).
- Dispositivo de control y protección integrado en el cable (IEC 62752).
- Conector de recarga tipo 2 (IEC 62196), con formato ergonómico que garantiza manipulación conexiones fáciles y cómodas.
- Diseño robusto.
- Resistente a exceso de presión.
- Interfaz con el usuario a través de LEDs indicadores de status y botón para selección de la corriente máxima de salida.
- Botón de ajuste de la máxima corriente de salida. Permite 4 niveles de selección. Cuando otras corrientes sean necesarias para cargar, haga clic en el botón para cambiar, la secuencia de conmutación es 6 A→10 A→16 A→20 A (*).
- Bolsa de transporte.
- Permite la instalación en la pared utilizando un soporte de pared (accesorio vendido separadamente).
- Seguridad: Estación bloqueable al soporte utilizando un candado (no incluido).

(*). Máxima corriente de salida limitada conforme el modelo comprado.

2.4 VISIÓN GENERAL

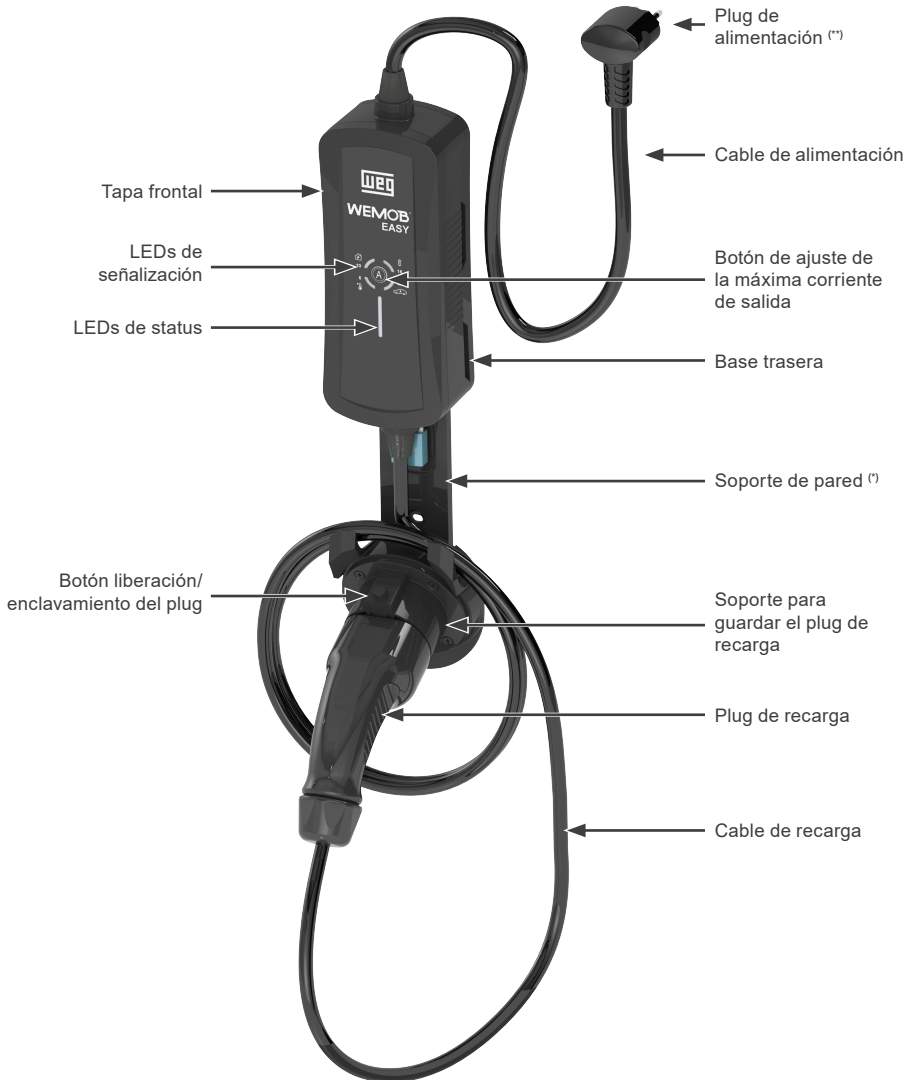

(*) El soporte para fijación en pared es un accesorio vendido separadamente. El candado no viene con el producto/accesorio.

(**) Plug de alimentación conforme el modelo comprado.

Figura 2.1: Visión general de la estación de recarga WEMOB-EASY

2.5 CONTENIDO DEL EMBALAJE

- Estación de recarga para vehículos eléctricos WEMOB-EASY.
- Bolsa de transporte y almacenamiento.
- Manual del usuario.

2.6 RECIBIMIENTO Y ALMACENADO

La estación de Recarga WEMOB-EASY es suministrada embalada en caja de cartón, acomodada en una bolsa para transporte y almacenamiento. En la parte externa de este embalaje existe una etiqueta que describe las características principales del producto: modelo, ítem de stock WEG, número de serie, fecha de fabricación, etc.

Al recibirlo verifique si:

- La etiqueta de identificación corresponde al modelo comprado.
- Ocurrieran daños durante el transporte. En caso de que sea detectado algún problema, contacte inmediatamente a la transportadora para registre formalmente o problema encontrado. Parar con la apertura del embalaje inmediatamente. Fotografiar las piezas y/o componentes dañados.
- Si la estación de recarga WEMOB-EASY no fuera instalada de inmediato, manténgala dentro del embalaje cerrado y almacénela en un lugar limpio y seco, con temperatura entre - 30 °C y + 80 °C.
- No almacenarla expuesta a rayos solares ni a temperaturas superiores a 50 °C.
- Almacenarla en local limpio y protegido, con humedad del aire no superior a 80 %.
- Durante el tiempo de almacenamiento, deben ser cumplidas las condiciones citadas anteriormente, sin embargo, cuando los componentes sean almacenados por más de un año, deberán ser tomadas medidas para deshumidificar el local de almacenamiento.
- Al usar equipos luego de un largo período de almacenamiento, verifique si el equipo está libre de arañones, suciedad, entre otros daños.
- El desempeño y la confiabilidad de la estación de recarga WEMOB-EASY podrán ser perjudicados si la estación fuera almacenada en un ambiente fuera de las condiciones citadas anteriormente.

Para abrir el embalaje:

- Coloque el embalaje sobre una mesa.
- Retire la cinta adhesiva que lacra la caja.
- Abra el embalaje.
- Retire el producto.

3 TRANSPORTE

Al transportar la estación de recarga, manipúlela con cuidado, para evitar daños a cualesquiera de sus componentes.



¡ATENCIÓN!

- La estación de recarga WEMOB-EASY transportada suelta o posicionada incorrectamente, puede fácilmente salirse del lugar, en caso de frenado, aceleración, cambios bruscos de dirección o accidentes, poniendo en riesgo a los ocupantes del vehículo.
- Nunca transporte la estación de recarga junto al espacio interno destinado a los pasajeros, por ejemplo: sobre o en frente de los asientos, tapa del maletero, etc.
- Siempre transporte la estación de recarga junto al maletero del vehículo, la bolsa de transporte tiene velcros en la parte inferior para fijarla a la tapicería del vehículo.

4 INSTALACIÓN

Este capítulo describe los procedimientos de instalación mecánica y eléctrica de la estación de recarga WEMOB-EASY. Las orientaciones y sugerencias deben ser seguidas, cuidando de la seguridad de personas, equipos, así como del correcto funcionamiento del equipo.

4.1 INSTALACIÓN MECÁNICA

La estación de recarga WEMOB-EASY fue proyectada para uso interno o externo. Dispone de un soporte de fijación en pared (vendido separadamente), para fijación en pared de garaje o de estacionamiento, postes, columnas, tótems o similares.

En ese sentido, es necesario garantizar algunos requisitos para protección del dispositivo en el local de instalación.

4.1.1 Condiciones Ambientales

Deben ser considerados los siguientes criterios, para selección del local de instalación adecuado:

- Para asegurar una correcta fijación del soporte de pared (vendido separadamente), verifique la condición de la pared antes de instalarlo.
- La superficie de montaje debe ser suficientemente estable y resistente para soportar la masa de la estación de recarga.
- No instalar la estación de recarga en superficies inclinadas.
- No utilizar la estación de recarga suspendida por el cable de alimentación.
- No instalar la estación de recarga en áreas con riesgo de inundación o que puedan ser cubiertas por nieve.
- Evitar la fijación o utilización en superficie inestable, móvil o irregular.
- Debajo de objetos o muebles suspendidos que puedan caer y dañarla.
- Determine la posición de estacionamiento del vehículo para asegurarse de que el cable de carga de la estación alcance el enchufe de carga.
- No instale la estación de recarga cerca de vías de tráfico de peatones y/o vehículos, donde los cables de alimentación las crucen.
- Debe ser previsto un espacio mínimo de 1 metro (1m) en torno de toda la estación, de forma de permitir la circulación de los usuarios. Se recomienda prever barrera física, para evitar colisión entre los vehículos y la estación de recarga.

Para garantizar condiciones adecuadas de operación y mayor vida útil de la estación, deben ser cumplidos los requisitos a seguir:

- Evitar la exposición directa a rayos solares, lluvia, nieve, frío extremo, humedad excesiva o brisa marina, tempestades eléctricas u otras condiciones climáticas adversas.

INSTALACIÓN

- En locales con condiciones climáticas adversas es recomendable suministrar protección adicional, instalar la estación en el interior de un edificio o instalar una cobertura adicional de protección.
- No instalar la estación en caja cerrada o cerca de aparatos que emitan calor.
- No instalar la estación en ambientes sin circulación de aire.
- No instalar la estación cerca de paredes u otros equipos, sin respetar las distancias mínimas de espaciamiento.
- No derramar agua ni otros líquidos dentro del equipo.
- Evitar la exposición a gases, vapores, líquidos inflamables, explosivos o corrosivos.
- No exponerla a vibración excesiva.
- No exponerla a polvo, partículas metálicas ni aceites suspendidos en el aire.
- Evite la exposición a chorros fuertes de agua, como lavadora de alta presión, manguera de jardín, etc.

Condiciones ambientales permitidas para el funcionamiento:

- Temperatura: - 30 °C a 50 °C.
- Humedad relativa del aire: 5 % a 95 % sin condensación.
- Instalar la estación en ambientes con circulación de aire.
- Altitud máxima: 2000 m por encima del nivel del mar - condiciones nominales. En aplicaciones con mayor altitud, consultar a WEG.
- La condensación debe causar conductividad en la contaminación.

4.1.2 Limpieza y Mantenimiento

Para garantizar condiciones adecuadas de operación y mayor vida útil de la estación, deben ser cumplidos los requisitos a seguir:

- Limpie periódicamente la parte externa de la estación, los cables y los plugs de recarga. Se recomienda como mínimo 1 (una) vez al mes.
- Efectúe la limpieza con la estación desconectada.
- Nunca efectúe la limpieza mientras el vehículo eléctrico está siendo cargado.
- Utilice solamente un paño limpio suave y seco para limpieza.
- No utilice paños, esponjas ni detergentes abrasivos.
- No derramar agua ni otros líquidos dentro del equipo.

- No utilice solventes ni productos químicos.
- Si la estación de recarga estuviera muy sucia, utilice un paño levemente humedecido en agua y jabón neutro, para remover el polvo y la suciedad acumulada. Remueva todo residuo de jabón luego de la limpieza.

Los siguientes puntos precisan ser verificados regularmente:

- Cables de alimentación, de carga y conectores: verificar si hay rajaduras, grietas en el conector y en el cable, si el revestimiento del cable está en perfectas condiciones y si ningún alambre interno del cable está visible.
- Gabinete: verificar si hay abolladuras, arañones en el gabinete que comprometan el grado de protección o fallas en la sellado que comprometa el grado de protección.

Ocurriendo alguno de los casos de abajo, la estación precisará estar inmediatamente sin tensión y deberá retirada de servicio:

- Si la estación fuera alcanzada por descarga eléctrica (rayo).
- Si la estación fue dañada por accidente u otro tipo de impacto directo.
- Si la estación fue dañada por fuego.
- Si el local en el que la estación estaba fuera inundado.
- Si fueran verificadas fallas en la sellado que comprometan el grado de protección.



¡PELIGRO!

- Una estación de recarga dañada debe ser retirada de servicio y reparada. La reparación sólo debe ser realizada por el fabricante o por el representante de éste. No está permitida ninguna alteración o modificación en la estación de recarga.

En caso de que la estación de recarga WEMOB-EASY presente algún defecto, contactar el representante local WEG en su región o a través del email weg-wemob@weg.net.

4.1.3 Fijación del Soporte de Pared



¡NOTA!

- El soporte de pared es vendido separadamente.
- La estación de recarga WEMOB-EASY debe ser instalada cercana al tomacorriente eléctrico de alimentación y el cable de carga debe alcanzar el tomacorriente de carga del vehículo.

Elija una superficie de montaje vertical plana, suficientemente estable y resistente para soportar las fuerzas mecánicas, con un espacio libre de un mínimo de 200 mm en las laterales y en la parte superior de la estación de recarga, para fines de ventilación y almacenamiento del cable de recarga, luego del uso.



Figura 4.1: Posición de montaje y distanciamiento de la WEMOB-EASY utilizando el soporte de fijación en pared



¡NOTA!

- Recomendamos montar el soporte de la estación de recarga WEMOB-EASY a una altura de 1,2 m, considerando la distancia del tomacorriente de carga con relación al suelo. Observe que algunas normas locales pueden limitar esa altura.

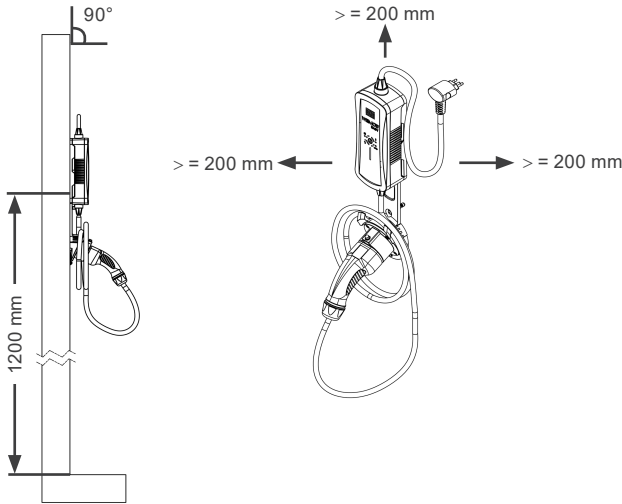

¡ATENCIÓN!

- Antes de instalar el soporte de pared, asegúrese de que no hay cables eléctricos, electroductos, caños de agua, tubería de gas u otras obstrucciones en las proximidades de los puntos de perforación.

Para fijación del soporte de pared, siga los procedimientos de abajo:

1. Posicione el soporte de fijación sobre la superficie, ajuste la altura de instalación y la nivelación. Siendo necesario, utilice un nivel de burbuja de aire.
2. Marque en la superficie los cuatro (04) orificios.
3. Haga, con el auxilio de una taladradora, los cuatro (04) orificios con una broca de diámetro \varnothing 8 mm.
4. Inserte los cuatro (04) casquillos plásticos de diámetro \varnothing 8 mm en los orificios.
5. Aproxime el soporte de pared de la superficie y alinee los orificios de la base trasera con los orificios en la pared.
6. Inserte las arandelas en los cuatro (04) tornillos, alinee los tornillos con los orificios y apriételes utilizando una llave destornillador de hendidura Philips.



Figura 4.2: Puntos de fijación del soporte de pared



¡ATENCIÓN!

- No apriete mucho los tornillos, bajo riesgo de dañar la parte plástica.
- La superficie de instalación debe ser completamente plana, para que no permita deformaciones.

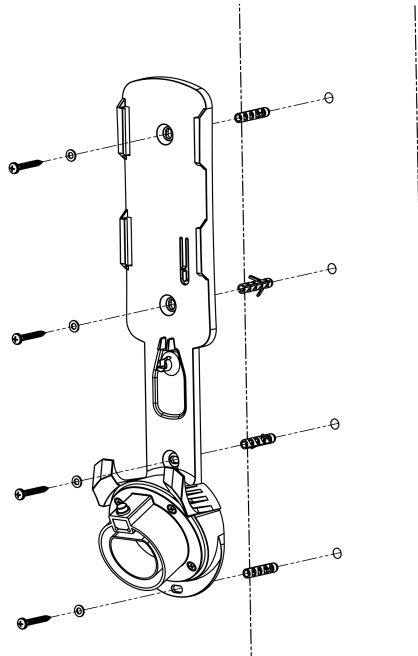
4.1.4 Fixação da Estação WEMOB-EASY no Suporte de Parede

Para fijación de la estación de recarga WEMOB-EASY en el soporte de pared, siga los procedimientos de abajo:

1. Aproxime la estación de recarga a los puntos de encaje del soporte de pared.
2. Deslice la estación de recarga hacia abajo hasta su completo encaje sobre el soporte. Será oído un “clic” cuando el controlador esté perfectamente encajado.
3. Enrolle el cable en torno del soporte para cables.
4. Inserte el plug de recarga en el stecker ubicado en la parte inferior del soporte de pared. No deje el cable de recarga en el piso.



Figura 4.3: Etapas para fijación de la estación WEMON-EASY en el soporte de pared



¡NOTA!

- Para mayor seguridad, el soporte de pared cuenta con un orificio para instalación de un candado que impide que la estación de recarga sea removida del soporte. El candado no viene con el producto.

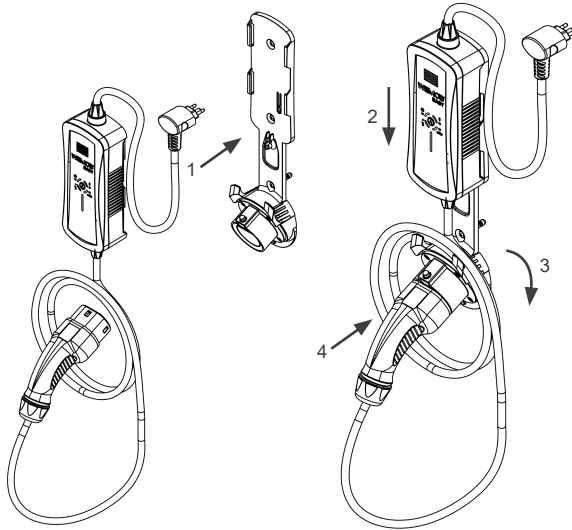
Para soltar el cable de carga del stecker, presione el botón de plástico ubicado encima del stecker (1) y retire el plug para atrás (2).



Figura 4.4: Procedimiento para retirada del plug de recarga del stecker

4.2 INSTALACIÓN ELÉCTRICA

Las informaciones a seguir tienen la intención de servir como guía para obtenerse una instalación correcta. Siga también las normas de instalaciones eléctricas aplicables en su localidad.

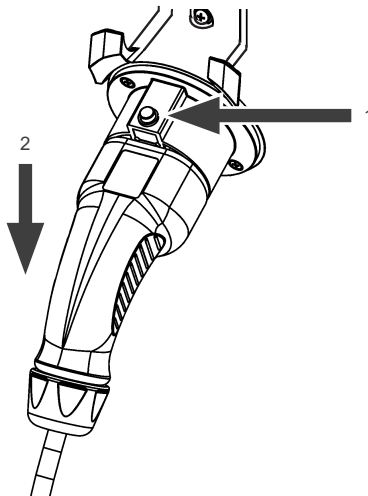

¡PELIGRO!

- Está estrictamente prohibido sustituir el plug del cable de alimentación o el plug de recarga de la estación.
- Para reducir el riesgo de incendio, conecte la estación de recarga WEMOB-EASY a un circuito de alimentación exclusivo en el tablero de distribución o en el cuadro de disyuntores.
- La tensión de la red de alimentación debe ser compatible con el rango de tensión de la WEMOB-EASY.
- Antes de conectar la estación de recarga WEMOB-EASY a un tomacorriente eléctrico, solicite a un electricista cualificado que confirme que el tomacorrientes y el circuito de protección previstos, sean capaces de soportar la corriente máxima ajustada de carga continua y prolongada.

4.2.1 Selección de la Corriente Nominal

La potencia de salida máxima de la estación de recarga WEMOB-EASY es de 4,80 kW, cuando la estación es energizada en 240 V (monofásico o bifásico) y corriente de salida de 20 A.

En determinadas instalaciones eléctricas no es posible utilizar el máximo de potencia suministrada por la estación de recarga, debido a las limitaciones de la red. La estación de recarga WEMOB-EASY permite el ajuste de la corriente nominal de 6 a 20 A.



¡NOTA!

- La máxima corriente de salida es limitada conforme el modelo comprado.
- La capacidad de carga máxima es variable en función de la conexión a la red eléctrica (tensión de entrada) y de la corriente máxima de salida (conforme el modelo comprado).



¡ATENCIÓN!

- La estación de recarga WEMOB-EASY es ajustada en fábrica para su corriente mínima de salida (6 A). En caso de que sea necesario y posible, haga el ajuste del valor de la corriente de salida de acuerdo con la máxima potencia suministrada por el tomacorriente eléctrico.

Para ajuste de la corriente nominal, con estación en modo “DISPONÍVEL”, disponible siga las instrucciones de abajo:

1. Seleccione la máxima corriente de salida (potencia de recarga) presionando el botón **A**, la secuencia de ajuste estándar es 6 A → 10 A → 16 A → 20 A.



¡NOTA!

- Sólo es posible alterar la máxima corriente de salida con la estación en modo "DISPONIBLE", sin que el cable de recarga esté conectado al vehículo eléctrico.
- Si el valor de la máxima corriente de salida fuera alterado, pero no guardado, al energizar la estación, el valor de la máxima corriente de salida será 6 A (valor estándar de fábrica).

2. Es posible guardar la configuración máxima corriente de salida estándar, manteniendo el botón **A** presionado por tres segundos (3 s), el LED verde que indica el valor de la corriente seleccionada parpadeará dos veces indicando la alteración del valor estándar de la máxima corriente de salida para el valor ajustado.
3. Para volver al estándar de fábrica, basta seleccionar el valor de la máxima corriente de salida en 6 A.

4.2.2 Tomacorriente Eléctrico

Verificar si la red eléctrica está de acuerdo con las normas locales y el tomacorriente eléctrico (2P+T), compatible con el plug de alimentación de la estación.

La estación de recarga WEMOB-EASY puede ser conectada a las redes eléctricas monofásicas o bifásicas (sin neutro), con tensión nominal de 100 a 240 V \pm 10 % (50/60 Hz).



¡NOTA!

- Verificar el estándar de polarización del tomacorriente, Fase (F), Neutro (N) y Tierra (T), donde la estación WEMOB-EASY será conectada a la red eléctrica.



IRAM 2073
Tipo I

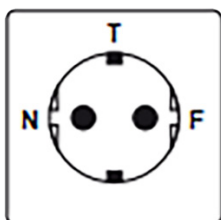

CEE 7/7 Tipo E /
Tipo F - Schuko

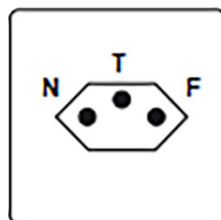

NBR 14136
Tipo N

Figura 4.5: Estándar de conexión tomacorriente disponibles en diferentes versiones para cada país



¡ATENCIÓN!

- No instalar la estación WEMOB-EASY en un tomacorriente con polarización diferente de la presentada en la [Figura 4.5 en la página 4-8](#), excepto si la alimentación fuera bifásica (sin neutro – N).

4.2.3 Requisitos para Conexión a Tierra

La estación de recarga WEMOB-EASY debe ser obligatoriamente conectada a un tierra de protección (PE).

Para la puesta a tierra no utilice el neutro, sino un conductor específico. La resistencia de puesta a tierra debe ser menor a 100Ω o inferior al valor máximo definido en las normas de instalación eléctrica aplicables, y la tensión entre neutro y tierra menor a 10 V.

No comparta el cableado de puesta a tierra con otros equipos que operen con altas corrientes (como por ejemplo: máquinas de soldadura, motores de alta potencia, entre otros).



¡ATENCIÓN!

- Conecte el cargador solamente a un tomacorriente eléctrico debidamente puesto a tierra.
- El terminal tierra del plug de alimentación nunca deberá ser removido.
- Asegúrese de que durante la instalación y utilización, la estación de recarga esté constantemente y adecuadamente conectada al tierra de protección (PE).
- No opere el cargador en sistemas de red eléctrica no puestos a tierra (IT).

5 OPERACIÓN

Para la operación de la estación de recarga WEMOB-EASY, siga las instrucciones de abajo:

1. Antes de operar la estación de recarga, haga una inspección visual en búsqueda de daños. No use el cargador si hubiera algún daño o defecto en el equipo.
2. Desenrolle todo el cable de alimentación y de recarga.
3. Inserte el plug del cable de alimentación firmemente en el tomacorriente eléctrico.
4. Al energizar la estación de recarga, ésta realiza un proceso de autopruueba. No identificado ningún problema en la inicialización, la estación señalará a través del LED de status en color VERDE continuo, indicando que está disponible para iniciar una recarga.
5. Seleccione la máxima corriente de salida (potencia de recarga) presionando el botón **A**, estándar es 6 A → 10 A → 16 A → 20 A.



¡NOTA!

- Sólo es posible alterar la máxima corriente de salida con la estación en modo "DISPONIBLE", sin que el cable de recarga esté conectado al vehículo eléctrico.
- La corriente máxima de salida depende del modelo comprado. Ejemplo: si la máxima corriente de salida del modelo es 10 A, sólo es posible alterar entre 6 A -> 10 A.

6. Retire la tapa de goma de protección del plug de recarga.
7. Inserte el plug de recarga en el stecker del vehículo eléctrico.

La estación de recarga WEMOB-EASY detectará automáticamente el status de la conexión del vehículo. Luego de la conexión con el vehículo, la estación de recarga señalará a través del LED de status en color naranja continuo.

Si la conexión estuviera correcta, la estación iniciará la recarga del vehículo eléctrico y señalará en color AZUL continuo.

8. Para finalizar una recarga podrán ser adoptados dos métodos:
 - Intervención por el usuario: en este caso la finalización de la recarga deberá ser realizada a través del vehículo. Cada vehículo tiene su método propio para finalizar una recarga, para tal, recomendamos la lectura del manual del vehículo para la correcta interrupción del proceso.
 - Recarga completa: tras la recarga completa de la batería del vehículo eléctrico, el conector de recarga T2 permanecerá trabado hasta la interrupción de la recarga por el vehículo.

La estación señalará, a través del LED de status en color naranja intermitente, indicando que la recarga está completa y es necesaria la intervención del usuario.

9. Luego de la desconexión del cable de recarga, la estación volverá al status de inicio, señalizando el LED de status en color VERDE continuo. Disponible para la próxima recarga.

OPERACIÓN

10. Luego del uso, proteja el conector de recarga con la tapa de goma, enrolle el cable de alimentación y carga en torno de la estación de recarga y guárdela en la bolsa de transporte.



¡ATENCIÓN!

- Realizar la carga del vehículo solamente con el motor apagado.



¡PELIGRO!

- Algunos vehículos eléctricos permiten el arranque del motor con el cable de recarga conectado. Asegúrese de desconectar el cable antes de mover el vehículo.

5.1 LIBERACIÓN MANUAL DEL CONECTOR

Si hubiera dificultad para remover el conector del vehículo eléctrico (VE) luego de finalizar una recarga, siga las instrucciones de abajo:

- Utilice el control remoto de la llave del vehículo eléctrico (VE) para trabar y destrabar las puertas del vehículo. En la mayoría de los casos, eso liberará el conector.
- Algunos modelos de vehículos eléctricos (VE) tienen una opción en su consola para liberar el conector.
- El peso del cable de recarga puede estar bloqueando el mecanismo de desbloqueo. Ayudar a apoyar o a levantar el cable, mientras destraba el conector, puede liberar el conector.



¡NOTA!

Cada vehículo eléctrico (VE) tiene su método propio para liberación del conector. En caso de problemas para remoción del cable, recomendamos la lectura del manual del vehículo, siguiendo el procedimiento para el modelo en cuestión.

6 FUNCIONES DE SEGURIDAD

La estación de recarga WEMOB EASY fue proyectada pensando en la seguridad del usuario y de las instalaciones.

- Autoprueba en la inicialización.
- Detección de fuga a tierra (6 mA CC/ 30 mA CA).
- Detección de falla de comunicación con el VE (Control Piloto).
- Detección de puesta a tierra del tomacorriente eléctrico (PE).
- Detección de sobrecorriente.
- Protección por sobrecarga.
- Reducción automática (derating) de la corriente de recarga, en caso de sobrecalentamiento o caída de tensión.
- Detección de caída de tensión, subtensión y sobretensión.
- Carga retomada automáticamente tras la interrupción de energía.
- Procedimiento de carga automático, finalizando así que la batería esté totalmente cargada.
- Resistente a exceso de presión.
- Detección de relé pegado.

6.1 PROTECCIONES

Función de Autoprueba: la estación WEMOB EASY realiza un autoprueba durante la inicialización, para verificar las condiciones del hardware, los niveles de tensión y temperatura, como: verificación del funcionamiento del monitor de corriente residual (RCM), verificación de los contactos de los relés (relé pegado), subtensión, sobretensión, falla de puesta a tierra, temperatura y otros. En caso de que sea identificado algún problema, la estación no permitirá iniciar una recarga.

Protección Corriente Residual: la carcasa metálica del vehículo eléctrico es puesta a tierra. Con el pasar del tiempo, el aislamiento de goma de la carrocería del carro envejece gradualmente. En caso de que haya algún problema con el aislamiento del vehículo, la carcasa podrá estar energizada, lo que representaría un gran riesgo de seguridad para el usuario.

La estación WEMOB EASY tiene un monitor de corriente residual (RCM) para detección de corriente de fuga a tierra, con actuación de: 6 mA CC/ 30 mA CA. El RCM detecta automáticamente una corriente de fuga a tierra.

En caso de fuga a tierra, la recarga será interrumpida inmediatamente y sólo podrá ser reiniciada luego de la remoción y la nueva inserción del conector.

Interrupción de alimentación: si ocurriera una suspensión de energía mientras estuviera cargando un vehículo, la carga será retomada automáticamente, así que el suministro de energía sea restablecido.

Sobretemperatura: los tomacorrientes eléctricos pueden desgastarse con el uso normal o pueden ser dañados a lo largo del tiempo, tornándose inadecuados para la carga de vehículos eléctricos. Un tomacorrientes eléctrico degradado, con contactos eléctricos gastados o que no sea capaz de suministrar la potencia de recarga solicitada, podrá calentar, aumentando las posibilidades de incendios, por ejemplo, o causando pérdidas económicas innecesarias, debido al exceso de temperatura durante la carga de vehículos eléctricos.

La estación WEMOB EASY tiene sensores en el plug de alimentación e internamente para monitoreo continuo de temperatura.

Cuando ocurre el fenómeno de supercalentamiento durante la carga, ésta entrará automáticamente en modo de reducción de la corriente de carga (derating), limitando a corriente hasta el valor mínimo de 6 A, ejemplo de derating 20 A → 16 A → 10 A → 6 A, o hasta suspender temporarily el procedimiento de carga. Cuando la temperatura alcance niveles seguros, la estación de carga retomará la carga con la máxima corriente de salida seleccionada por el usuario.



Figura 6.1: Niveles de actuación de la protección por sobretemperatura en el plug de alimentación (a) y en la estación de recarga (b)

Para un mejor desempeño, instale la WEMOB-EASY en ambientes donde la temperatura ambiente se mantenga entre -30°C a 50°C . La reducción de la corriente de recarga es automática y prescinde de la acción del usuario, retomando o nivel de corriente inicial cuando registrar una reducción de la temperatura.

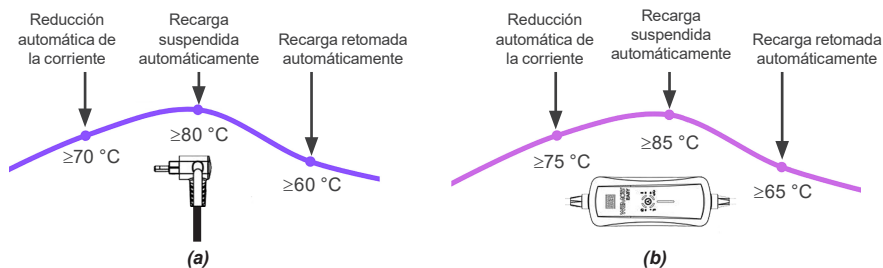

¡NOTA!

Verifique si el modelo comprado tiene el monitoreo de temperatura en el plug de alimentación.

Sobrecorriente: se a corrente medida pela estação estiver acima de 10 % da corrente máxima ajustada pelo usuário, pelo período de três segundos (3 s), a estação suspenderá a recarga por até quatro (4) vezes. Após quatro (4) ciclos nessa condição, a recarga será interrompida imediatamente e então só poderá ser reiniciada após remoção e nova inserção do conector.

Se a corrente medida estiver acima de 20 % da corrente máxima ajustada pelo usuário, a recarga será interrompida imediatamente, sendo necessário reiniciar a estação removendo o plugue de alimentação e conectando-o novamente.

Caída de Tensión, Subtensión y Sobretensión: conectada a las redes eléctricas monofásicas o bifásicas (sin neutro), con tensión nominal de 100 a 240 V \pm 10 % (50/60 Hz).

La tensión de la red de alimentación es leída durante la inicialización de la estación y actualizada antes de iniciar una recarga. Si durante una recarga en andamiento hubiera una caída de tensión mayor a 10 %, la estación entrará automáticamente en modo de reducción de la corriente de carga (derating), limitando la corriente hasta el valor mínimo de 6 A. Ejemplo de derating 20 A \rightarrow 16 A \rightarrow 10 A \rightarrow 6 A.

Cuando la tensión de la red vuelva al nivel de tensión mayor o igual al inicial de la recarga, retomará la carga con la máxima corriente de salida seleccionada por el usuario.

Si la tensión medida de la red fuera menor a 90 V o superior a 280 V, la estación no permitirá iniciar una recarga o la interrumpirá inmediatamente, en caso de que una recarga esté en andamiento. La recarga sólo podrá ser reiniciada tras la remoción y la nueva inserción del conector, desde que la lectura de la tensión esté dentro de los límites de 90 a 280 V.

Relé Pegado: los contactos de los relés de potencia pueden sufrir calentamiento excesivo debido a oscilaciones eléctricas muy abruptas de la carga, pudiendo generar arco eléctrico que haga que esos contactos se sobrecalienten, pudiendo derretir la superficie de contacto y, en casos extremos, causando un efecto de "soldadura", o sea, quedarán permanentemente unidos uno al otro, manteniéndose accionados involuntariamente.

La estación de recarga WEMOB-EASY verifica continuamente los estados de los contactos de los relés, a fin de identificar si éstos cambiaron de estado sin el debido comando para hacerlo. En caso de que sea identificado algún problema, la estación no permitirá iniciar una recarga.

Sobrecargas en la red de alimentación: para protección contra sobrecargas en la red de alimentación, la estación de recarga WEMOB-EASY es protegida por varistores (MOV).

Falla de comunicación con el VE: la estación de recarga WEMOB-EASY tiene un cable de señal (Control Piloto, (CP)) junto al cable de carga, éste es usado para la transmisión de informaciones de control entre la estación y el vehículo, eliminando la posibilidad de shock eléctrico en el conector de recarga. Cuando éste no esté conectado al vehículo, o si ocurriera una desconexión involuntaria durante una recarga. En caso de que sea detectado algún problema de comunicación con el vehículo, la recarga será interrumpida inmediatamente, o no inicializará en esa condición.

Monitoreo de puesta a tierra: la estación de recarga WEMOB-EASY verifica constantemente la presencia de una conexión a tierra de protección (PE). Cualesquiera problemas temporarios de fallas de la conexión a tierra de protección (PE), son resueltos de forma automática.



¡PELIGRO!

- Conecte la estación de recarga solamente a un tomacorriente eléctrico debidamente puesto a tierra. El uso de la estación sin el monitoreo de puesta a tierra puede provocar riesgo de cortocircuito, incendio, explosión, heridas graves y shock eléctrico potencialmente fatal.
- Solamente utilizar el recurso de desactivación del monitor de puesta a tierra en situaciones temporarias y no permanentes.
- Si el tomacorriente eléctrico no estuviera debidamente puesto a tierra, solicite a un electricista cualificado que haga la conexión del terminal PE a tierra.

FUNCIONES DE SEGURIDAD

El monitor de puesta a tierra puede ser desactivado tras la señalización de la falla por la estación. Mantenga el botón **A** presionado por 10 segundos (10 s), transcurrido el período de cinco segundos (5 s) la estación señalará parpadeando los LEDs rojos una vez, y luego de diez (10 s), parpadeando dos veces.



¡NOTA!

- El monitoreo de puesta a tierra permanece desactivado para cargas subsecuentes.
- Así que la estación de recarga WEMOB-EASY sea desconectada de la red de alimentación, el monitoreo de puesta a tierra será nuevamente activado.

Aislamiento: en la estación de recarga WEMOB-EASY, los cables y plugs de alimentación y recarga son completamente aislados, sin partes energizadas expuestas, para protección contra shock eléctrico.

El controlador y el plug de recarga tienen diseño ergonómico, son resistentes a impactos, soportan que el vehículo accidentalmente pase sobre ellos (atropellamiento) y no propagan llama. Los cables presentan alta resistencia a abrasión, desgaste, tracción, resistencia contra aceites, grasas y no propagan llama.

El controlador tiene grado de protección IP65, para uso interno o externo e índice de protección contra impactos mecánicos IK10.

7 SEÑALIZACIÓN



¡NOTA!

- Cuando la estación de recarga WEMOB-EASY es energizada, se inicializa la función de autoprueba. Los LEDs cambian el estándar algunas veces para pruebas internas, debiéndose esperar cerca de 10 a 15 segundos hasta iniciar una carga con la estación.

Los LEDs localizados en la tapa frontal suministran informaciones visuales sobre la máxima corriente de salida seleccionada y el status operacional actual de la estación de recarga. Está compuesto por cuatro (04) LEDs bicolors localizados en torno del botón **A**, que pueden encenderse (luminoso continuo) o parpadear (luminoso intermitente).









El LED verde indica la máxima corriente de salida ajustada y reducción de la corriente de recarga (derating), en caso de que ocurra una falla, el LED verde se apagará y la falla será indicada en color rojo, correspondiente al grupo de fallas representado por los iconos    , donde, en cada grupo hay un código de la falla relacionado al número de intermitencias del LED.

Tabla 7.1: Grupos de fallas

Ícono	Descripción
	Señaliza fallas relacionadas a sobretemperatura
	Señaliza fallas relacionadas a la fuente de alimentación doméstica
	Señaliza fallas relacionadas a la estación de recarga
	Señaliza fallas relacionadas al vehículo eléctrico



Figura 7.1: LEDs bicolors: VERDE (selección de la máxima corriente de salida/derating), ROJO (representa falla)

SEÑALIZACIÓN

La barra indicadora de LEDs que consta en el producto indica el status de la recarga, conforme a seguir.

Tabla 7.2: Señalización de status de la recarga

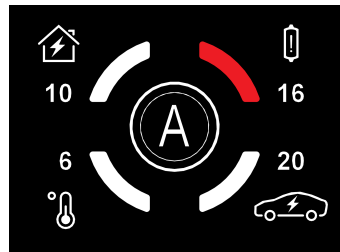
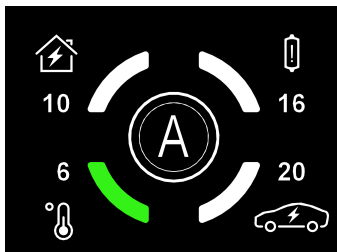
Barra Indicadora del Status de la Recarga	Color del LED	Status	Descripción
		INICIALIZANDO	Estación de recarga en autopruueba
		APAGADA	Estación de recarga sin alimentación
		DISPONIBLE	Estación pronta para utilización
		EN ESPERA	Vehículo eléctrico conectado y en proceso de reconocimiento
			Recarga completa o suspendida
		RECARGA	Recarga en andamio
		FALLA	La estación necesita de intervención
			Se recupera automáticamente de la falla

Tabla 7.3: Señalización de falla/derating

Ícono	Color del LED	Número de parpadeos	Descripción
		1	Sobretemperatura interna
		2	Sobretemperatura en el plug de alimentación
		3	Falla en la lectura de la temperatura interna
		4	Sensor de temperatura abierto o en corto
		1	Sin tierra de protección (PE) ni inversión de Fase/Neutro
		2	Subtensión
		3	Sobretensión
		1	Falla en el relé de potencia
		2	Falla en la autopruueba del sensor de corriente residual
		3	Falla en la comunicación con el vehículo eléctrico
		4	Falla en la lectura de la tensión o de la corriente
		1	Corriente de fuga a tierra
		2	Sobrecorriente (10 % por encima de lo ajustado)
		3	Sobrecorriente (20 % por encima de lo ajustado)
DERATING		1	Reducción de la corriente de recarga (<i>derating</i>) por subtensión
		2	Reducción de la corriente de recarga (<i>derating</i>) por sobretemperatura interna
		3	Reducción de la corriente de recarga (<i>derating</i>) por sobretemperatura en el plug de alimentación

7.1 GUÍA PARA SOLUCIÓN DE PROBLEMAS

Falla	Causas y Soluciones
Sobretemperatura interna	<ul style="list-style-type: none"> ■ Retire la estación del sol o de la proximidad con fuentes de calor. ■ Desconecte la estación de recarga del tomacorriente eléctrico y déjela enfriar naturalmente. ■ Desenrolle los cables de alimentación y de recarga.
Sobretemperatura del plug de alimentación	<ul style="list-style-type: none"> ■ Verifique si hay desgaste en los contactos eléctricos del tomacorriente o del plug de alimentación. ■ Utilice otro tomacorriente eléctrico para alimentar la estación de recarga. ■ Solicite a un electricista cualificado que sustituya el tomacorriente con defecto.
Falla en la lectura de la temperatura interna	<ul style="list-style-type: none"> ■ Falla en el sensor de temperatura interno. ■ Reinicie la estación de recarga desconectándola del tomacorriente eléctrico y reconectándola. ■ Si la falla persiste, entre en contacto con la asistencia técnica autorizada.
Sensor de temperatura abierto o en corto	<ul style="list-style-type: none"> ■ Falla en el sensor de temperatura del cable de alimentación. ■ Reinicie la estación de recarga desconectándola del tomacorriente eléctrico y reconectándola. ■ Si la falla persiste, entre en contacto con la asistencia técnica autorizada.
Sobrecorriente	<ul style="list-style-type: none"> ■ Asegúrese de que la corriente de recarga del vehículo eléctrico no sea superior a 10 % del valor ajustado como máxima corriente de salida de recarga de la estación.
El disyuntor de protección de la red eléctrica se desarmó	<ul style="list-style-type: none"> ■ Reduzca la corriente de carga a niveles de corriente soportables por la red eléctrica.
Recarga incompleta o prolongada	<ul style="list-style-type: none"> ■ Altas temperaturas pueden causar reducción de la corriente de recarga (<i>derating</i>). ■ Sobretensión, subtensión o falla de puesta a tierra pueden suspender la recarga.
Falla de puesta a tierra (o inversión de fase/neutro)	<ul style="list-style-type: none"> ■ Si la estación fuera energizada en una red monofásica, verifique las conexiones de línea y neutro, ya que pueden estar invertidas en el tomacorriente. ■ Utilice otro tomacorriente eléctrico, debidamente puesta a tierra, para alimentar la estación de recarga. ■ En situaciones de emergencia, deshabilite temporariamente el monitoreo de puesta a tierra. ■ Solicite a un electricista cualificado que ponga a tierra el tomacorriente eléctrico o conecte correctamente los cables: Fase en el terminal L y Neutro en el terminal N. ■ Riesgo potencial de shock eléctrico.
Falla en el relé de potencia	<ul style="list-style-type: none"> ■ Contacto del relé pegado, el plug de salida puede estar energizado cuando no esté conectado al carro. ■ Reinicie la estación de recarga desconectándola del tomacorriente eléctrico y reconectándola. ■ Si la falla persiste, no utilice la estación, entre en contacto con la asistencia técnica autorizada. ■ Riesgo potencial de shock eléctrico.
Falla en la autopruueba del sensor de corriente residual	<ul style="list-style-type: none"> ■ Reinicie la estación de recarga desconectándola del tomacorriente eléctrico y reconectándola. ■ Si la falla persiste, entre en contacto con la asistencia técnica autorizada.

SEÑALIZACIÓN

Falla	Causas y Soluciones
Falla en la comunicación con el vehículo eléctrico	<ul style="list-style-type: none">■ Verifique el estado de los terminales (CP y PE) del plug de recarga y del conector del vehículo.■ Reinicie la estación de recarga desconectándola del tomacorriente eléctrico y reconectándola.■ Si la falla persiste, entre en contacto con la asistencia técnica autorizada.
Falla en la lectura de la tensión o de la corriente	<ul style="list-style-type: none">■ Reinicie la estación de recarga desconectándola del tomacorriente eléctrico y reconectándola.■ Si la falla persiste, no utilice la estación, entre en contacto con la asistencia técnica autorizada.
Subtensión	<ul style="list-style-type: none">■ Verifique con un electricista cualificado si la tensión de la red de alimentación está por debajo de 90 VCA.■ La red eléctrica está sobrecargada. Desconecte otras cargas eléctricas más altas.■ Calibre de los cables eléctricos inadecuados para el nivel de corriente de recarga.
Sobretensión	<ul style="list-style-type: none">■ Verifique con un electricista cualificado si la tensión de la red de alimentación está por encima de 280 VCA.
Corriente de fuga a tierra	<ul style="list-style-type: none">■ Falla en el aislamiento del cable o plug de recarga húmedo o suciedad (residuos).■ Falla del aislamiento de la carrocería del vehículo, batería húmeda o mojada.■ Solicite a un electricista cualificado que inspeccione el cable y el plug de recarga, para detectar eventuales datos o señales de entrada de agua o suciedad acumulada.■ Solicite atención en la red de la concesionaria del fabricante del vehículo eléctrico.■ Riesgo potencial de shock eléctrico.

8 ESPECIFICACIONES TÉCNICAS

Tabla 8.1: Especificaciones técnicas

Datos Eléctricos	
Tensión nominal	100 ~ 240 VAC ±10 % (F+N+PE ou F+F+PE)
Frecuencia	50/60 Hz ±5 %
Potencia máxima de salida	4,8 kW (240 VAC @ 20 A) (en función del modelo)
Tensión de salida	Conforme la tensión de entrada
Corriente de salida	(en función del modelo)
Datos Generales	
Modo de recarga	Modo 2 (IEC 61851-1)
Plug de alimentación	En función del modelo
Largo del cable de alimentación	1,5 m
Números de salidas	1
Versión cable de carga	Tipo 2 (IEC 62196)
Largo del cable de carga	5 m
Vida mecánica del plug de recarga	Sin carga (insertar/retirar) > 10000 veces
Interacción con el usuario (IHM)	LEDs de señalización y botón para ajuste de la corriente
Peso aproximado	2,5 kg
Dimensiones (sin conector) H x A x P	300 x 97 x 60 mm
Condiciones Ambientales	
Grado de protección	IP65 (Uso interno/externo)
Protección contra impactos externos	IK10
Temperatura de operación	-30 a 50 °C
Temperatura de almacenamiento	-30 a 80 °C
Humedad relativa del aire	5 % a 95 % sin condensación
Altitud máxima	2000 m por encima del nivel del mar
Datos sujetos a alteración sin aviso previo	

8.1 DIMENSIONES DE LA WEMOB-EASY



Figura 8.1: Dimensional de la WEMOB-EASY (en mm)



Figura 8.2: Dimensional del soporte de pared (en mm)

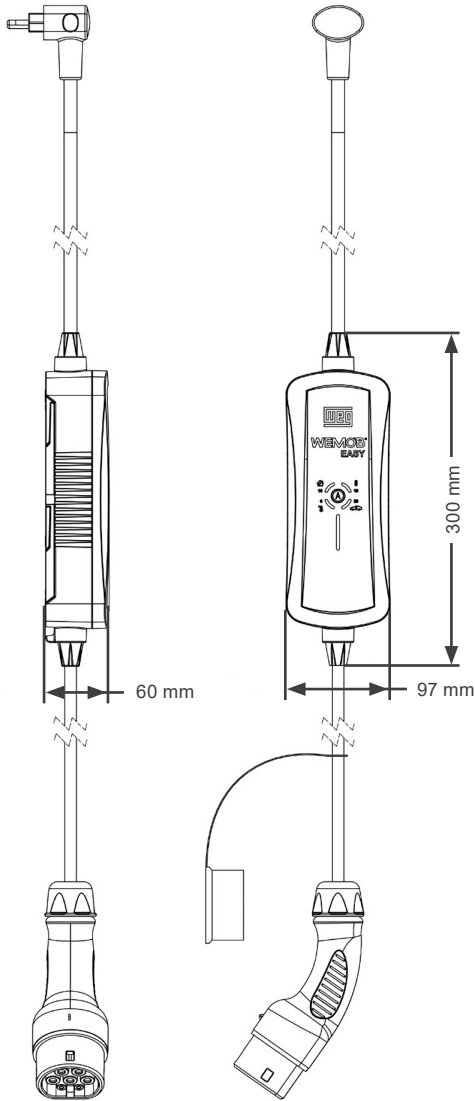

BRASIL

WEG DRIVES & CONTROLS - AUTOMAÇÃO LTDA

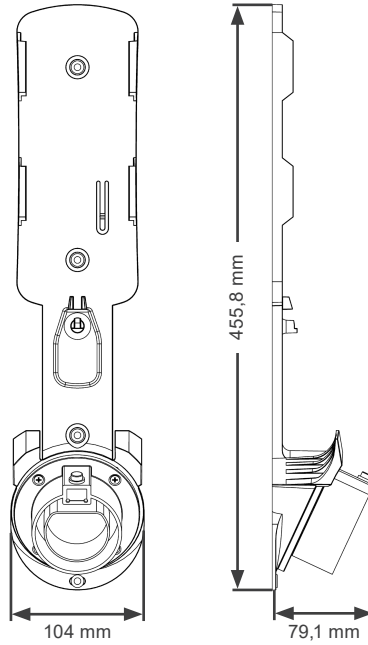
Av. Prefeito Waldemar Grubba, 3000

89256-900 - Jaraguá do Sul - SC

Teléfono: 55 (47) 3276-4000

Fax: 55 (47) 3276-4060

www.weg.net/br



17714448