

Quick Installation Guide

WEMOB-STATION

Charging Station for Electric Vehicles (EV)

Model: 30 to 40 kW

1 SAFETY INSTRUCTIONS

All safety procedures described in this quick installation guide and in the installation and operation manual for the WEMOB-STATION electric vehicle charging station must be followed. The recommended procedures aim at protecting the user against death, serious injuries and considerable material damages.

1.1 GENERAL INFORMATION

This quick installation guide contains the basic information required for installation, configuration and operation of the WEMOB-STATION electric vehicle charging station.

1.2 PRELIMINARY RECOMMENDATIONS

⚠ DANGER!

- Only people with proper qualification, familiarized and related equipment with charging stations are allowed to perform the installation, startup and maintenance of this equipment.
- Such personnel must follow all safety instructions contained in this guide, in the installation and operation manual and/or defined by local regulations.
- Failure to comply with the safety instructions may result in death, serious injury and/or equipment damage.
- A damaged charging station must be removed from service and repaired. The repair must be carried out by the manufacturer or its representative only. No changes or modifications to the charging station are permitted.
- Always disconnect the general power supply before touching any electrical part in connection with the electric vehicle charging station.
- Do not allow children or people with reduced physical, mental or sensory capabilities to operate the charging station.

⚠ ATTENTION!

- Be careful not to damage the circuit boards or components during installation.
- The electronic boards have electrostatic discharge sensitive components. Do not touch the components or connectors directly.

✔ NOTE!

- For the purposes of this guide, qualified personnel are those trained and able to:

- Install, ground and energize the EV charging station in accordance with this guide and the user manual, and the current legal safety procedures.
- Wear/use protective equipment according to the standards in force.
- Provide first aid.

- If the charging station will not be used for a long period, it is recommended to keep it switched on to prevent condensation inside.

1.3 RECEIVING AND STORAGE

The WEMOB-STATION charging station is supplied packed in a wooden crate, with an internal lining plastic. This package contains a label outside describing the main characteristics of the product: model, WEG stock item, serial number, manufacturing date etc.

Upon receipt, check that:

- The identification label matches the purchased model.
- Damages occurred during transportation. If any problem is found, contact the carrier immediately.
- If the WEMOB-STATION is not installed soon, keep it in the package closed and store it in a clean and dry location with temperature between -25 °C and +45 °C.

After receipt:

- Remove the plastic film to prevent moisture condensation.
- Do not store it in direct sunlight, rain, extreme cold, excessive humidity or sea air.
- Store it in a clean and protected place with the air relative humidity not above 80 %.
- During the storage period, the conditions mentioned above must be met, however, when the components are stored for more than one year, measures must be taken to dehumidify the storage place.
- When using equipment after a long period of storage, check that the equipment is free from scratches, dirt, rust and so on.

✔ NOTE!

The performance and reliability of the WEMOB-STATION charging station may be impaired if it is stored in an environment outside the aforementioned conditions.

1.4 OPENING THE PACKAGE

Use suitable tools to unpack the WEMOB-STATION, always taking care not to damage the equipment.

While opening the package, check if there are damages to the product. Do not install the WEMOB-STATION charging station in case you suspect any damage.

Remove any particles from the package (plastic, wood, styrofoam, metal, nails, screws, nuts etc.) that may have remained in the charging station.

⚠ ATTENTION!

- Use personal protective equipment (PPE).

If any component has problems (damage), it is recommended:

- Stop opening the package immediately.
- Contact the carrier and formally record the problem encountered.
- Photograph the damaged parts and/or components.

2 OVERVIEW

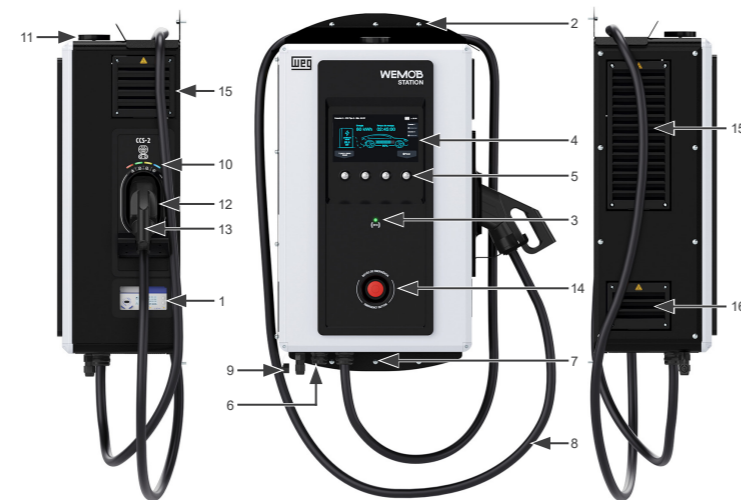

Figure 2.1: Overview of the WEMOB-STATION (30/40 kW) charging station

Table 2.1: Overview of the WEMOB-STATION (30/40 kW) charging station

1 - Energy meters (*)	9 - RJ45 connector
2 - Mounting	10 - Charging status LEDs
3 - RFID Reader/LED	11 - Wi-fi/Cellular antenna
4 - 10.1" display	12 - Socket to keep the charging plug
5 - Selection buttons	13 - Charging plug
6 - Power supply cable entry	14 - Emergency pushbutton
7 - Charging cable exit	15 - Side air outlet
8 - Charging cable	16 - Side air intake

(*) Some models of WEMOB-STATION (30/40 kW) charging stations may not be equipped with energy meters.

3 INSTALLING

The directions and suggestions must be observed to ensure the operation and safety of people and equipment. The procedures are divided into:

- Mechanical Installation.
- Electrical Installation.

4 MECHANICAL INSTALLATION

The WEMOB-STATION is designed for indoor or outdoor operation. Therefore, it is necessary to ensure some specifications to protect the device in its installation site.

4.1 RECOMMENDED HANDLING PROCEDURE

It is recommended to completely remove the packaging only after positioning the WEMOB-STATION charging station in the final place of operation. Before lifting or moving the charging station, read the instructions below to learn about the available points for mechanical connection of lifting equipment, transportation and weak points.

4.2 HANDLING

If using a bridge, crane or hoist, make sure that the movements are slow and smooth so that the WEMOB-STATION will not suffer excessive swing or vibrations.

When using hydraulic carts, forklifts, rollers or other handling equipment, distribute the mechanical support points of such equipment from one end of the WEMOB-STATION to the other, avoiding applying pressure on fragile areas. If the packaging has already been removed, make sure that all WEMOB-STATION walls are closed.

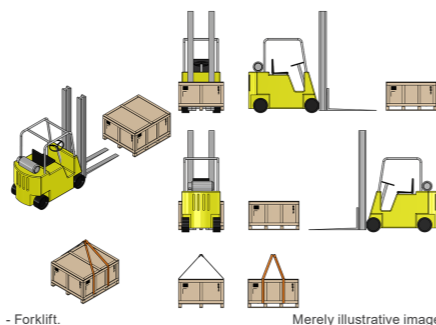

Figure 4.1: Procedure for handling with forklift or hoist

⚠ ATTENTION!

The use of chain under the box for lifting and handling is prohibited.

4.3 ENVIRONMENTAL CONDITIONS

The following criteria must be observed when selecting the appropriate installation place:

- To ensure a secure attachment, check the condition of the concrete structure before installation.
- To ensure a secure mounting, check the condition of the ground before the installation.
- The mounting surface must be stable and resistant enough to withstand the charging station mass.
- Do not install the charging station on inclined surfaces, under suspended objects or furniture that could fall and damage it.
- Avoid mounting the station on unstable, moving or uneven surfaces.
- Determine the vehicle parking position to make sure that the station charging cable reaches the charging socket.
- Do not install the charging station near pedestrian and/or vehicle traffic routes, where the charging cable crosses such routes.
- Provide a minimum space of 0.4 meters around the entire station to allow the circulation of users.
- When installing the WEMOB-STATION in a place with direct sunlight, the output power may reduce due to the heating caused by the sunlight.

To ensure proper operating conditions and a longer service life of the station, the following requirements must be observed:

- Avoid direct exposure to sunlight, rain, snow, extreme cold, excessive humidity or sea air, electrical storms or other adverse weather conditions.
- In places with adverse weather conditions, it is recommended to provide additional protection, install the station inside a building or install an additional protective shelter.
- Do not operate the station close to appliances that emit heat.
- Do not install the station close to walls or other equipment without respecting the minimum clearance distances.
- Do not spill water or other liquids over the equipment.
- Avoid exposure to flammable, explosive or corrosive gases or vapors.
- Do not expose it to excessive vibration.
- Do not expose it to dust, metallic particles or oil mist.
- Never expose it to strong water jets, such as pressure washers, garden hoses etc.

Environmental conditions for operation:

- Temperature: -25 °C to 40 °C (-13 °F to 104 °F) - rated conditions. From 41 °C to 50 °C (105.8 °F to 122 °F) - with derating.
- Air relative humidity: 5 % to 95 % non-condensing.
- Install the station in environments with air circulation.
- Maximum altitude: 2000 m (65.61 ft) above sea level - rated conditions. For applications at higher altitudes, contact WEG.
- Condensation must not cause conductivity in the pollution.

4.4 POSITIONING

Provide a minimum clearance of 0.4 meter (0.4 m) (15.7 in) around the entire station in order to allow good air circulation and better heat dissipation, in addition to the circulation of users. It is recommended to provide a barrier to prevent vehicles from colliding with the station.

The front and side areas of the WEMOB-STATION must not be obstructed, as they allow the necessary ventilation flow for heat radiation across all surfaces, in addition to enabling the full opening of the door, access to internal components for maintenance or installation, handling of power and control cables, and free access to the front for station use.

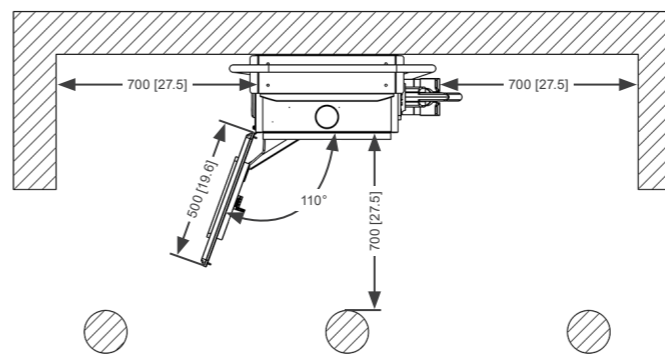

Figure 4.2: Minimum distance for attaching the WEMOB-STATION to the concrete structure - mm [in]

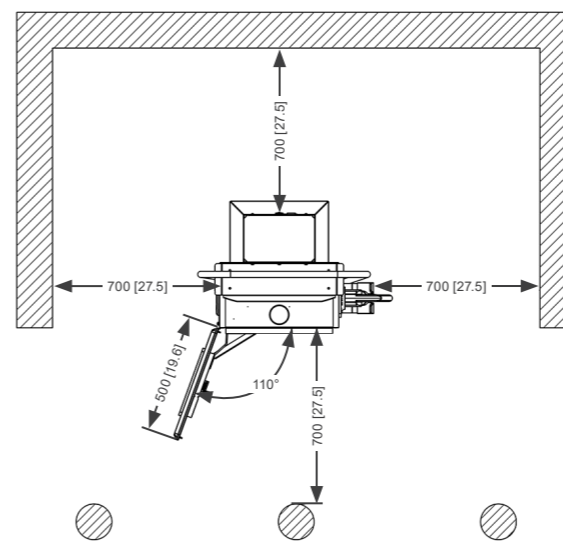

Figure 4.3: Recommended minimum distance for attaching the WEMOB-STATION to the totem - mm [in]

⚠ ATTENTION!

The final operating position of the WEMOB-STATION must allow heat radiation all over its surfaces and the necessary ventilation flow for its operation.

4.5 MOUNTING

The WEMOB-STATION is fixed in six (06) points, three (03) on the upper face and three (03) on the lower face. The WEMOB-STATION can be directly attached to a concrete structure, with the separately provided kit, or on a totem, an optional item that can be purchased together with the WEMOB-STATION.

- Attachment to the concrete structure:** the WEMOB-STATION charging station must be attached to a concrete structure using the separately supplied kit, which includes plugs, washers, spring washers, and screws. It is essential to use all six (06) mounting points to ensure secure attachment for both the charging station and the operator.

⚠ ATTENTION!

- To ensure safety, it is recommended to use the separately provided kit to secure the WEMOB-STATION (30/40 kW) charging station to a concrete structure.
- If the WEMOB-STATION (30/40 kW) charging station is installed on a masonry wall, a technical reassessment is essential regarding the use of the provided installation kit. It is recommended to use fastening materials suitable for supporting a load greater than the equipment's weight, which is 115 kg [253.53 lb], considering an additional safety margin to prevent structural failures.
- To ensure secure and stable fixation, it is essential to inspect the condition of the concrete structure where the equipment will be installed. Make sure the structure does not have cracks, wear, or any issues that could lead to instability or the risk of the charging station falling.

To mount the WEMOB STATION (30/40 kW), follow the steps below:

- Mark the six (06) holes on the surface.
- Use a drill to make the six (06) holes with a Ø 10 mm [0.39 in] drill bit.

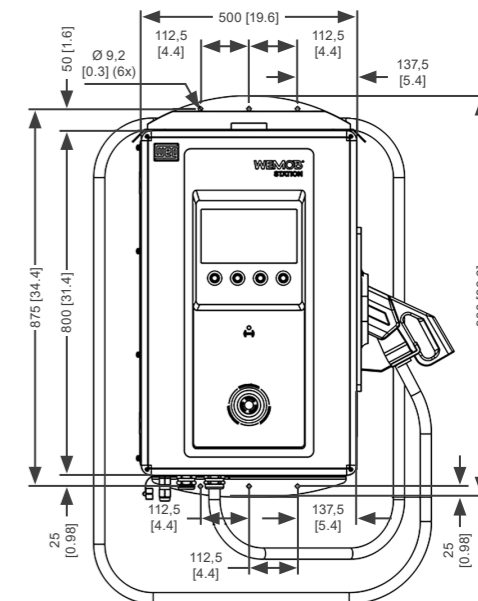

Figure 4.4: Dimensions of the WEMOB-STATION (30/40 kW) - mm [in]

- Insert the six (06) plastic plugs with a Ø 10x50 mm [0.39x1.39 in] diameter into the holes.
- Bring the station closer to the surface and align the rear face holes with the holes in the concrete structure. The WEMOB-STATION can be moved using the lifting eye.
- Start the attachment from the bottom part of the structure, using the three (03) existing points, with three (03) M6 hex head bolts, as shown in Figure 4.5.

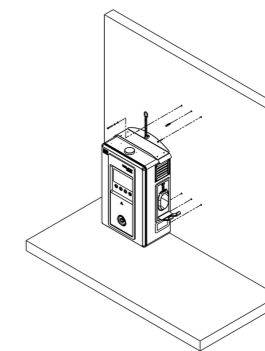

Figure 4.5: Attachment example

- Remove the lifting eye.
- Attach the upper part of the structure using the three (03) existing points with three (03) M6 hex head bolts.
- Perform the final tightening torque of 10 Nm on all attachment points to ensure a secure installation of the charging station and safety for the operator.

- Mounting on Totem:** to mount the WEMOB-STATION on a totem, it is necessary to purchase the Totem Kit. In the kit, along with the totem, screws, nuts, washers, and anchors are included for mounting the totem and the charging station.

- To fix the WEMOB-STATION charging station to the totem, it is first necessary to secure the totem to a concrete base.

The fixing base must be properly leveled in both horizontal axes.

At least one 1/2" conduit must be provided for the power cable entry for the 30 kW station model. For the 40 kW station model, a 2" conduit must be provided. If the Ethernet connection is wired, an additional 3/4" conduit must be provided for the Ethernet cable for both models.

A cable slack of at least 1 meter (1 m) is recommended for this installation. Ensure that the length of the power cable is sufficient to connect to the internal terminals of the charging station.

The totem base must be anchored to the concrete foundation using four (04) 3/8" anchor bolts provided with the product, drilled or cast according to the distances shown in Figure 4.6.

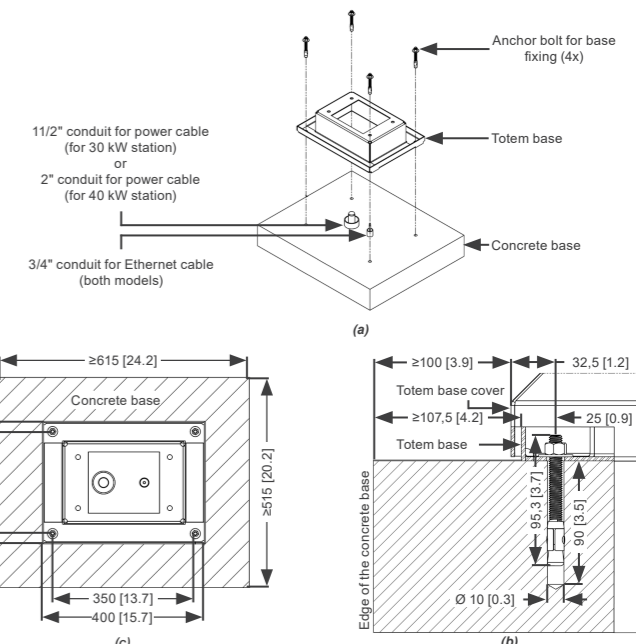

Figure 4.6: (a), (b), and (c) Totem mounting base dimensions - mm [in]

The assembly of the totem to the product's fixing base is shown in Figure 4.7, using four (04) M10 hex bolts, which are supplied with the product. The recommended tightening torque is 35 Nm.

To access the interior of the totem and secure it to the base, it is necessary to remove the rear panel and the flange mounted inside the totem. To disassemble the rear panel, remove the six (06) M4 Phillips screws using a Phillips screwdriver, and unlock the two (02) locks located on the rear of the totem. To disassemble the flange, remove the four (04) M4 hex bolts.

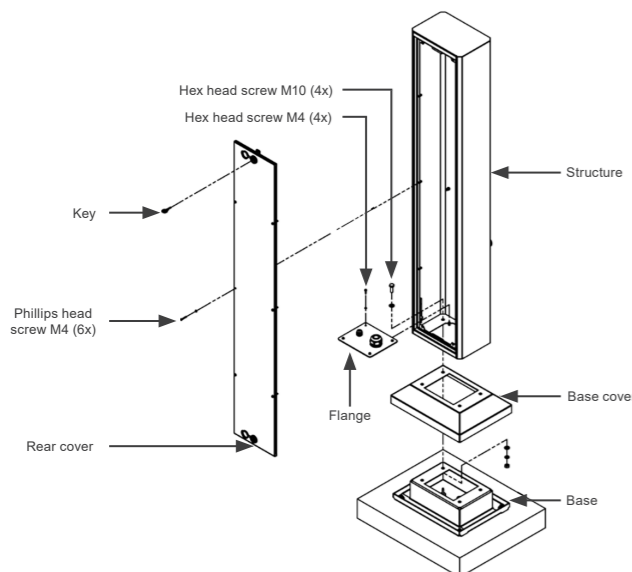

Figure 4.7: Exploded view of the assembly

After securing the totem to the product base, ground the flange using one (01) M4 contact washer, supplied with the product, in any of the flange's mounting holes, as shown in Figure 4.8. The recommended tightening torque is 3 Nm.

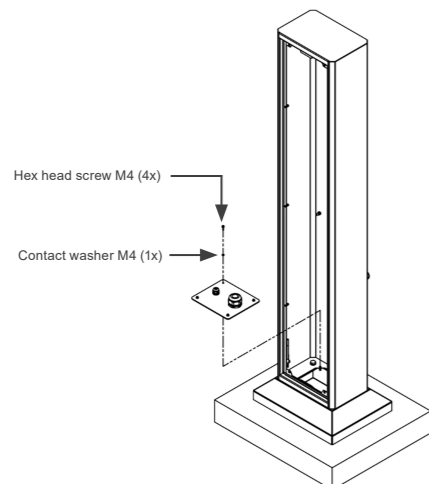

Figure 4.8: Grounding point of the WEMOB totem flange

2. Bring the station closer to the totem and align the holes on the rear face with the holes in the structure. The movement of the WEMOB-STATION can be done using the lifting eye, as shown in Figure 4.9.

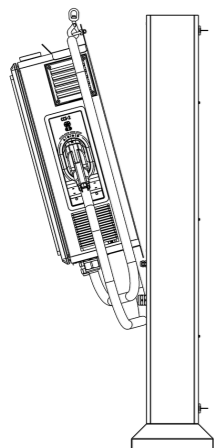

Figure 4.9: Attachment example

3. Start the attachment from the bottom part of the structure, using the three (03) existing points with three (03) M6 hex head bolts, as shown in Figure 4.10.

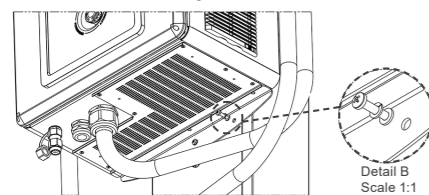

Figure 4.10: Example of lower bolt attachment

4. Remove the lifting eye.
5. Attach the upper part of the structure using the three (03) existing points with three (03) M6 hex head bolts.
6. Perform the final tightening torque of 10 Nm on all attachment points to ensure a secure installation of the charging station and safety for the operator, as shown in Figure 4.11.

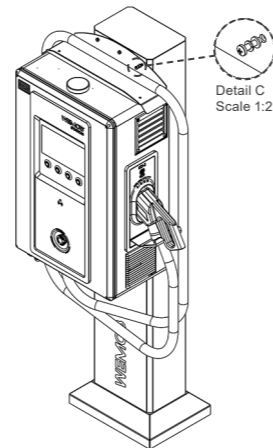

Figure 4.11: Example of WEMOB-STATION (30/40 kW) attachment to the totem

ATTENTION!
It is essential to ensure the correct installation of the WEMOB-STATION, thus avoiding possible damage to the charging station and operators.

5 ELECTRICAL INSTALLATION

The following information is intended to serve as a guide to obtaining a correct installation. Also follow the manual and the standards of electrical installations applicable to your locality.

DANGER!
The WEMOB-STATION demands high current and consequently high power for its operation. Make sure that the demand requirements will be met by the electrical infrastructure of the facilities.
 ■ Guards and installations must comply with national, state and local electrical installation rules and regulations.
 ■ Make sure the supply line is disconnected before starting the connections.
 ■ The supply line voltage must be compatible with the WEMOB-STATION voltage range.
 ■ The charging station must be connected to a protective earth (PE).

ATTENTION!
 ■ When flexible cables are used for the power and ground connections, it is necessary to use suitable terminals at the cable ends.
 ■ All electrical connections must be well tightened so that there is no risk of sparking, excessive heating or voltage drop in the circuits.
 ■ It is recommended to use copper conductors.
 ■ Ensure that during installation and use, the charging station is constantly and properly connected to a protective earth (PE).
 ■ Do not share the grounding wiring with other equipment that operate with high currents (e.g., welding machines, high power motors, etc.).

5.1 CONNECTING THE POWER SUPPLY

ATTENTION!
 ■ Check the product identification label for the operating voltage range of the station.
 ■ The WEMOB-STATION charging station has a molded-case circuit breaker inside called "Q1" that guarantees overload and short-circuit protection.

The WEMOB-STATION is connected to the grid directly on the Q1 circuit-breaker terminals (Phases R-S-T), at the neutral terminal, and on Ground (PE) bar (grounding of the structure), as shown in the Figure 5.2. It is recommended to use copper conductors with minimum gauges of:

Model (Station Power)	Maximum Input Current		Minimum Phases Conductors (R-S-T)	Minimum Conductor Neutral (N)	Minimum Ground (PE) Conductor	Minimum External Diameter of Multicore Cable	Maximum External Diameter of Multicore Cable
	380 V	415 V					
40 kW	67 A	62 A	25 mm ²	16 mm ²	16 mm ²	20 mm	31 mm
30 kW	52 A	48 A	16 mm ²	16 mm ²	16 mm ²	18 mm	25 mm

NOTE!
 ■ The specified conductor gauges consider the 380 V supply voltage.
 ■ Minimum conductors reported considering insulation in PVC 70 °C (158 °F) in copper, type of free installation (non-agglomerated), reference method F and ambient conductor temperature of up to 45 °C (113 °F).

The appropriate gauge of the power cables depends on the power and distance from the distribution box or switchboard to the charging station. Single cables or multiple cables can be used to meet the required power. Observe possible correction factors for the current capacity of the cables considering the installation method, temperature, distance and voltage drop. Under certain circumstances, that may lead to an increase in the cable cross section.

The connections on the "Q1" circuit-breaker terminals must be made using lug terminals, pre-insulated or crimped, respecting the following recommended limit on Figure 5.1.

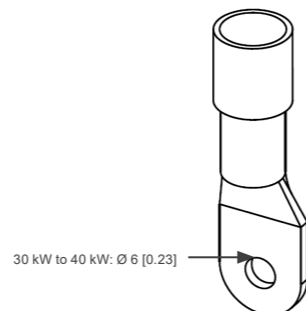

Figure 5.1: Lug terminal specification - mm [in]

Pay attention to the size of the lug terminal, comparing its dimension to the opening between the phase barriers or terminal covers. The recommended tightening torque for the Ø 6 [0.23] mm lug terminal screws is 10 Nm.

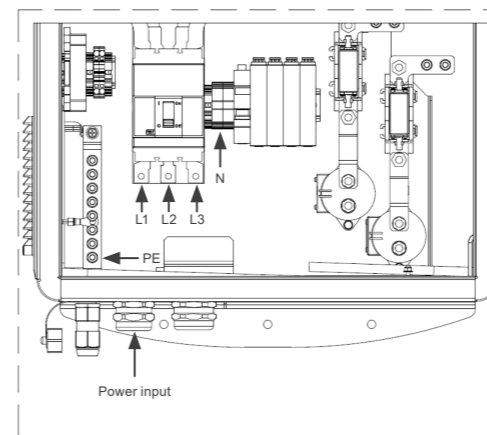

Figure 5.2: Power input

5.2 GROUNDING REQUIREMENTS

The charging station must be connected to a protective earth (PE). Do not use the neutral for grounding, but a specific conductor. The grounding resistance must be lower than 100 Ω or lower than the maximum value defined in the applicable electrical installation standards, and the voltage between neutral and earth, lower than 10 V.

Do not share the grounding wiring with other equipment that operate with high currents (e.g., welding machines, high power motors, etc.).

ATTENTION!
Ensure that during installation and use, the charging station is constantly and properly connected to a protective earth (PE).

5.3 PROTECTION DEVICE

ATTENTION!
The WEMOB-STATION must be connected to an exclusive four-pole protection circuit breaker and to a residual current device (RCD) with sensitivity of 30 mA (AC) type A, for the charging station power circuit.

Determine the rated operating current of the circuit breaker upstream from the WEMOB-STATION charging station according to the data provided by the manufacturer, the maximum input current of the station, the short circuit levels of the installation and the station, the gauge and length of the power cables. Also take into account the derating of the circuit-breaker rated current as a function of the ambient temperature in which the circuit-breaker is installed (in the distribution panel or circuit-breaker board), in addition to the selectivity of the protections.

5.4 PREPARING FOR ENERGIZATION

Before energizing the WEMOB-STATION, check that:

- All the power, grounding and control connections are correct and secure.
- The resistance between the ground (PE) of the station and the ground (PE) of the low voltage switchgear complies with local regulations.
- All tools, materials used in the installation or foreign objects that are not part of the product have been removed from inside the WEMOB-STATION.
- With the aid of a voltmeter (AC), check the line and phase voltage values. Voltages between terminals R, S and T of Q1 circuit breaker must be within the station permissible operating range. Also check that the voltages between phases (R-S-T) and neutral (N) are within the station permissible operating range (as indicated on the product label).

6 OPERATION

DANGER!
 ■ Before operating the charging station, perform a visual inspection for damage. A damaged charging station must be removed from service and repaired.
 ■ Do not allow the charging station to be operated by children or people with reduced mental or sensory abilities.

After completing the mechanical and electrical installation, the WEMOB-STATION charging station is ready to go into operation. Open the door and switch the "Q1" circuit breaker on.

NOTE!
 ■ Check that the emergency pushbutton is not activated.
 ■ The emergency button must not be used as an option to end a charging procedure or to stop another user from charging.

When the charging station is energized, the display shows an opening video, and the status LEDs of the connector will light solid GREEN, indicating that the station is ready to start charging.

The WEMOB-STATION charging station features a 10.1" color display that provides a user-friendly interface with detailed instructions and information to start and stop a charging process, including information about charging in progress, charging time and battery charge level, allowing the operation of the charging station in an easy and intuitive way.

6.1 LED INDICATOR AND AUDIBLE ALARMS

Over the socket for keeping the charging plug is a set of LED indicators that provide visual information about the operating status of the charging station. It consists of four (4) LEDs, which can light up or flash together or individually, in various colors.

In addition, beeps can be emitted to inform the status.

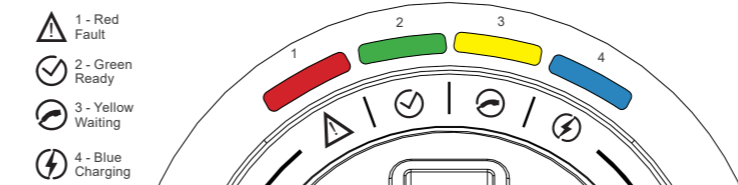

Figure 6.1: Indicators LEDs

LED Color	Status	Description
All LEDs flashing	Starting	Charging station in self-test
All LEDs off	Off	Charging station without power supply
Solid green	Available	Station ready for use
Flashing green	Authorized	User authorized for charging (only if the station requires authentication)
Solid yellow	Standby	Electric vehicle connected and in recognition process
Flashing yellow		Charging ended (complete or not)
Solid blue	Charging	Charging in progress
Flashing red	Fault	Station in fault state Station in error state

NOTE!
In case of error, in addition to the indication LED, the charging station will emit a long beep.

DANGER!
 ■ Do not force the vehicle disconnection by pulling the charging cable. First interrupt the charge through your vehicle, and only after the release remove the plug.
 ■ Some electric vehicles allow the engine to start with the charging cable connected. Be sure to disconnect the cable before moving the vehicle.

7 WEMOB-STATION DIMENSIONS

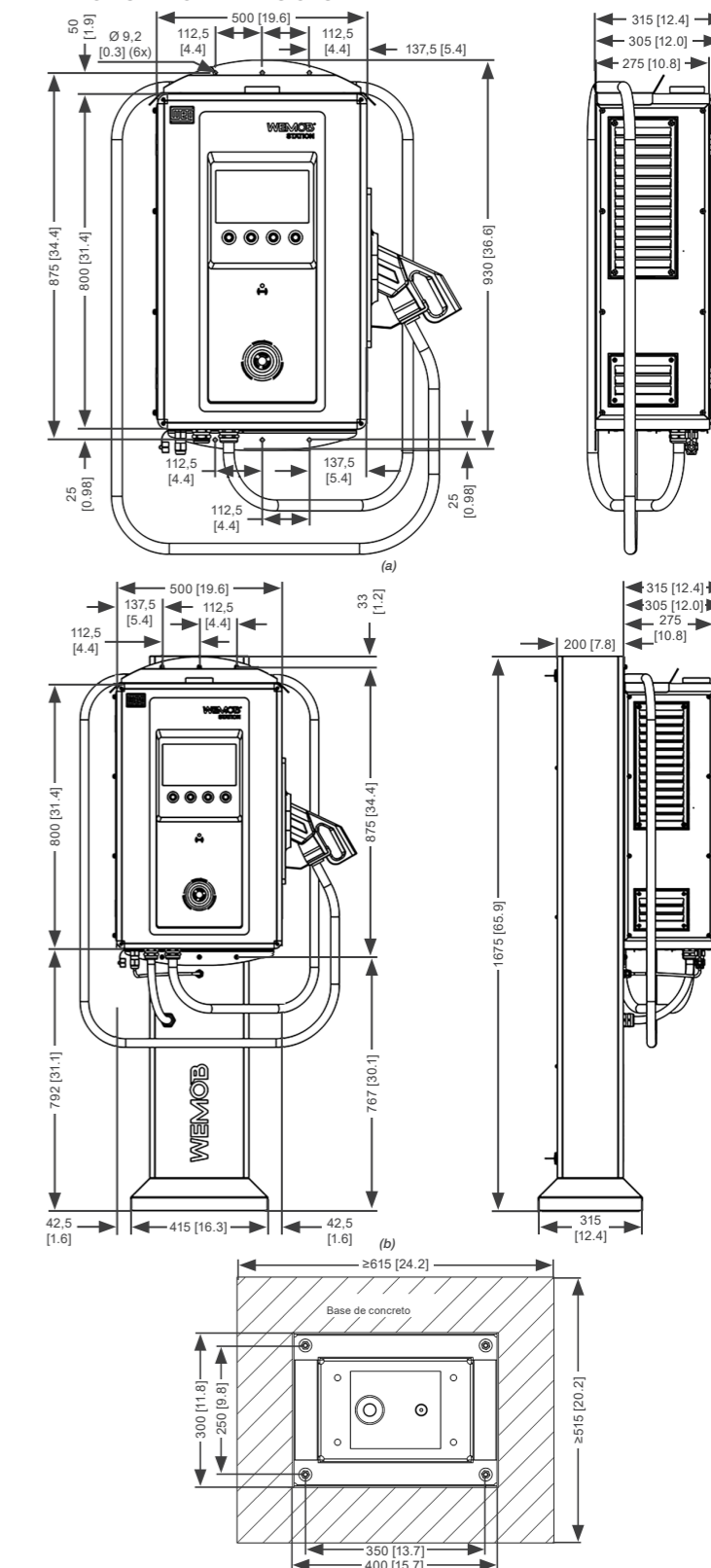

Figure 7.1: (a), (b) and (c) WEMOB-STATION dimensions in mm [in]

NOTE!
WEMOB® is a trademark of WEG S/A.

Scan the QR Code below for more information.



User Manual

	"This device has no right to protection against harmful interference and cannot cause interference in duly authorized systems."
	"It incorporates product approved by ANATEL under number 17035-20-03402."
	"This device has no right to protection against harmful interference and cannot cause interference in duly authorized systems."
	"It incorporates product approved by ANATEL under number 02765-22-07968."
	"This device has no right to protection against harmful interference and cannot cause interference in duly authorized systems."
	"It incorporates product approved by ANATEL under number 08590-22-07908."

Guía De Instalación Rápida

WEMOB-STATION

Estación de Recarga para Vehículos Eléctricos (VE)

Modelo: 30 a 40 kW

1 INSTRUCCIONES DE SEGURIDAD

Todos los procedimientos de seguridad descritos en esta guía de instalación rápida y en el manual de instalación y operación de la estación de recarga para vehículos eléctricos WEMOB-STATION deben ser seguidos. Los procedimientos recomendados tienen como objetivo proteger al usuario contra muerte, heridas graves y daños materiales considerables.

1.1 INFORMACIONES GENERALES

Esta guía de instalación rápida contiene las informaciones básicas necesarias para instalación, configuración y operación de la estación de recarga para vehículos eléctricos WEMOB-STATION.

1.2 RECOMENDACIONES PRELIMINARES

¡PELIGRO!

- Solamente personas con cualificación adecuada y familiaridad con la estación de recarga y equipos asociados, deben planear o implementar la instalación, arranque, operación y mantenimiento de este equipo.
- Estas personas deben seguir todas las instrucciones de seguridad contenidas en esta guía, en el manual de instalación y operación y/o definidas por las regulaciones locales.
- No seguir las instrucciones de seguridad puede resultar en riesgo de vida y/o daños en el equipo.
- Una estación de recarga dañada debe ser retirada de servicio y reparada. La reparación sólo debe ser realizada por el fabricante o por el representante de éste. No es permitida ninguna alteración o modificación en la estación de recarga.
- Siempre desconecte la alimentación general antes de tocar cualquier componente eléctrico asociado a la estación de recarga para vehículos eléctricos.
- No permita que la estación de recarga sea operada por niños, personas con capacidades físicas, mentales o sensoriales reducidas.

¡ATENCIÓN!

- Tenga el cuidado de no dañar las placas de circuitos o los componentes de la estación de recarga.
- Las tarjetas electrónicas poseen componentes sensibles a descarga electrostática. No toque directamente los componentes o conectores.

¡NOTA!

A los efectos de esta guía, las personas cualificadas son aquellas capacitadas para poder:

1. Instalar, poner a tierra y energizar la estación de recarga para VE de acuerdo con este manual y los procedimientos legales de seguridad vigentes.
2. Usar los equipos de protección de acuerdo con las normas establecidas.
3. Prestar servicios de primeros auxilios.

- Si la estación de recarga no es utilizada por un largo período de tiempo, se recomienda mantenerla encendida para que no ocurra condensación en su interior.

1.3 RECEPCIÓN Y ALMACENAMIENTO

La estación de recarga WEMOB-STATION es suministrada embalada en jaula de madera, con revestimiento interno en plástico. En la parte externa de este embalaje existe una etiqueta que describe las características principales del producto: modelo, ítem de stock WEG, número de serie, fecha de fabricación, etc.

Al recibirla verifique si:

- La etiqueta de identificación corresponde al modelo comprado.
- Ocurrieron daños durante el transporte. En caso de que sea detectado algún problema, contacte inmediatamente a la transportadora.
- Si la estación de recarga WEMOB-STATION no fuera inmediatamente instalada, manténgala dentro del embalaje cerrado y almacénala en un lugar limpio y seco, con temperatura entre -25 °C y +45 °C.

Luego de la recepción:

- Utilice herramientas adecuadas para desembalar la estación de recarga WEMOB-STATION, remueva la película plástica, con auxilio de las manos o de trincheta, teniendo siempre el cuidado de no dañar la estación.
- No almacenarla en contacto con rayos solares, lluvia, frío extremo, humedad excesiva o brisa marina.
- Almacenarla en local limpio y protegido, con humedad del aire no superior a 80 %.
- Durante el tiempo de almacenamiento, deben ser cumplidas las condiciones citadas anteriormente, sin embargo, cuando los componentes sean almacenados por más de un año, deberán ser tomadas medidas para deshumidificar el local de almacenamiento.
- Al usar equipos, tras un largo período de almacenamiento, verifique si éstos están libres de arañones, suciedad, herrumbre u otros.

¡NOTA!

El desempeño y la confiabilidad de la estación de recarga WEMOB-STATION pueden ser perjudicados si la estación fuera almacenada en un ambiente fuera de las condiciones citadas anteriormente.

1.4 APERTURA DEL EMBALAJE

Utilice herramientas adecuadas para desembalar la estación de recarga WEMOB-STATION, teniendo siempre el cuidado de no dañarla.

Durante la apertura del embalaje, verificar se hay daños en el producto. No instalar la estación de recarga WEMOB-STATION en caso de cualquier sospecha de daño encontrado.

Retire cualquier partícula proveniente del embalaje (plástico, madera, telgopor, metal, clavos, tornillos, tuercas, etc.) que puedan haber permanecido en la estación de recarga.

¡ATENCIÓN!

- Utilice equipo de protección individual (EPI).
- Si cualquier componente presentara problemas (daños) se recomienda:
 - Parar inmediatamente la apertura del embalaje.
 - Contactar a la transportadora y registrar formalmente el problema encontrado.
 - Fotografiar las piezas y/o componentes dañados.

2 VISIÓN GENERAL



Figura 2.1: Visión general de la estación de recarga WEMOB-STATION (30/40 kW)

Tabla 2.1: Visión general de la estación de recarga WEMOB-STATION (30/40 kW)

1 - Medidor de energía (*)	9 - Conector RJ45
2 - Fijación	10 - LEDs de status de carga
3 - Lector/LED RFID	11 - Antena Wifi / Celular
4 - Display 10,1"	12 - Soquete para guardar el plug de recarga
5 - Botones de selección	13 - Plug de recarga
6 - Entrada del cable de alimentación	14 - Botón de emergencia
7 - Salida cable de recarga	15 - Salida lateral de aire
8 - Cable de recarga	16 - Entrada lateral de aire

(*) Algunos modelos de estaciones de recarga WEMOB-STATION (30/40 kW) pueden no contar con medidores de energía.

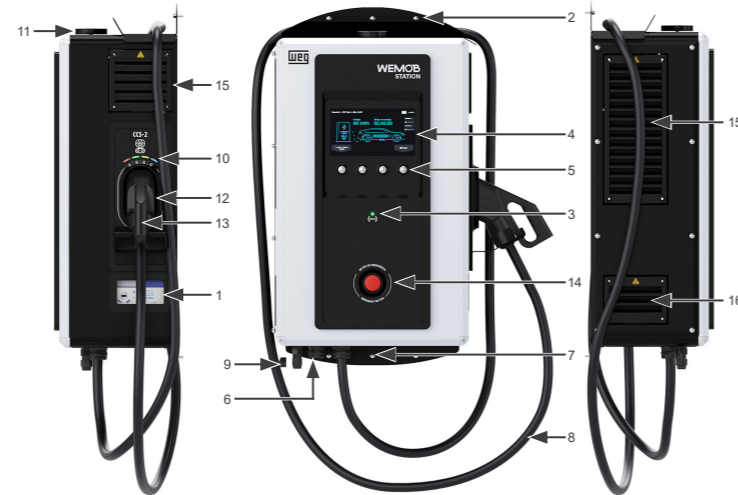
3 INSTALACIÓN

Las orientaciones y las sugerencias deben ser seguidas con el objetivo de el correcto funcionamiento y la seguridad de personas y los equipos. Los procedimientos se dividen en:

- Instalación mecánica.
- Instalación eléctrica.

4 INSTALACIÓN MECÁNICA

La estación de recarga WEMOB-STATION fue proyectada para uso interno y externo. En ese sentido, es necesario garantizar algunos requisitos para protección del dispositivo en el lugar de instalación.

4.1 PROCEDIMIENTOS RECOMENDADOS EN LA MANIPULACIÓN

Se recomienda retirar totalmente el embalaje, solamente luego de posicionar la estación de recarga WEMOB-STATION en el local definitivo de operación. Antes de izar o mover la estación de recarga, lea las instrucciones de abajo para conocer los puntos disponibles para conexión mecánica de los equipos izamiento, transporte y puntos frágiles.

4.2 MOVIMIENTO

En caso de la utilización de grúa o polipasto, asegúrese de que los movimientos sean lentos y suaves, de forma que la WEMOB-STATION no sufra balanceo ni vibraciones excesivas.

En la utilización de carros hidráulicos, apiladoras, rodillos u otro equipo de transporte, distribuir los puntos de sustentación mecánica de estos equipos de una extremidad a la otra de la WEMOB-STATION, evitando aplicar presiones sobre áreas frágiles. En caso de que el embalaje ya haya sido removido, asegúrese de que todas chapas de cierre de la WEMOB-STATION estén cerradas.



Figura 4.1: Procedimiento para movimiento con apiladora o polipasto

¡ATENCIÓN!

Prohibido el uso de cadena para izamiento y el tránsito por debajo de la caja.

4.3 CONDICIONES AMBIENTALES

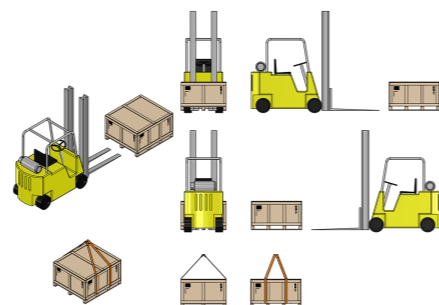
Para la selección del local de utilización adecuado deben ser considerados los siguientes criterios:

- Para asegurar una fijación segura, verifique el estado de la estructura de concreto antes de instalar.
- Para garantizar una fijación segura, verifique la condición del piso (suelo) antes de la instalación.
- La superficie de utilización debe ser suficientemente estable y resistente para soportar la masa de la estación de recarga.
- No instalar la estación de recarga en superficies inclinadas, debajo de objetos o muebles suspendidos que puedan caerse y dañarla.
- Evitar fijación en superficie inestable, móvil o irregular.
- Determine la posición de estacionamiento del vehículo para asegurarse de que el cable de carga de la estación alcance el enchufe de carga.
- No instale la estación de recarga cerca de vías de tráfico de peatones ni de vehículos, donde los cables de alimentación crucen esas vías.
- Debe ser previsto un espacio mínimo de 0,4 metros (0,4 m) alrededor de toda la estación, de forma de permitir la circulación de los usuarios.
- Al instalar la WEMOB-STATION en local con incidencia solar directa, podrá ocurrir reducción de la potencia de salida, de la estación de recarga.

Para garantizar condiciones adecuadas de operación y mayor vida útil de la estación, deben ser cumplidos los requisitos a seguir:

- Evitar la exposición directa a rayos solares, lluvia, nieve, frío extremo, humedad excesiva o brisa marina, tempestades eléctricas u otras condiciones climáticas adversas.
- En locales con condiciones climáticas adversas es recomendable suministrar protección adicional, instalar la estación en el interior de un edificio o instalar una cobertura adicional de protección.
- No instalar la estación cerca de aparatos que emiten calor.
- No utilizar la estación cerca de paredes u otros equipos, sin respetar las distancias mínimas de espaciamento.
- No derramar agua ni otros líquidos sobre el equipo.
- Evitar la exposición a gases, vapores, líquidos inflamables, explosivos o corrosivos.
- No exponerla a vibración excesiva.
- Evitar exponerla a polvo, partículas metálicas o aceites suspendidos en el aire.
- Jamás la exponga a chorros de agua, como lavadora de alta presión, manguera de jardín, etc.

Condiciones ambientales permitidas para funcionamiento:

- Temperatura: -25 °C a 40 °C - condiciones nominales. De 41 °C a 50 °C - con *derating*.
- Humedad relativa del aire: 5 % a 95 % sin condensación.
- Instalar la estación en ambientes con circulación de aire.
- Altitud máxima: 2000 m por encima del nivel del mar - condiciones nominales.
- En aplicaciones superiores, consultar a WEG.
- La condensación no debe causar conductividad en la contaminación.

4.4 POSICIONAMIENTO

Debe ser previsto un espacio mínimo de 0,4 metro (0,4 m) en torno de toda la estación, de forma de permitir una buena circulación de aire y mejor disipación del calor, además de la circulación de los usuarios. Se recomienda prever barrera física, para evitar colisión entre los vehículos y la estación de recarga.

Las áreas frontal y laterales de la WEMOB-STATION no deben ser obstruidas, ya que permiten el flujo de ventilación necesario para la radiación de calor en todas sus superficies, además de posibilitar la apertura total de la puerta, el acceso a los componentes internos para mantenimiento o instalación, la manipulación de los cables de energía y control y el acceso libre a la parte frontal para el uso de la estación.



Figura 4.2: Distancia mínima para fijación de la WEMOB-STATION a la estructura de concreto - mm



Figura 4.3: Distancia mínima recomendada para fijación de la WEMOB-STATION al totem - mm

¡ATENCIÓN!

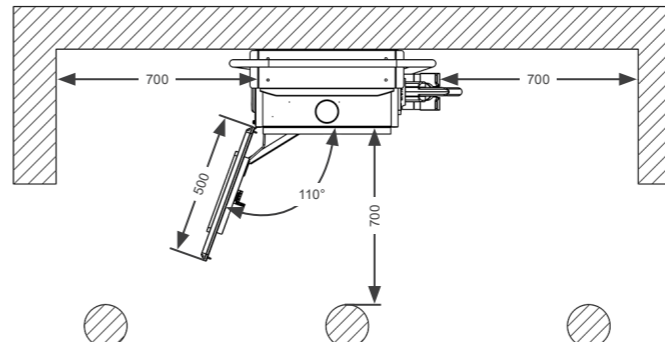
La posición final de operación de la WEMOB-STATION debe permitir la radiación de calor por todas sus superficies y permitir el flujo de ventilación necesario para su funcionamiento.

4.5 FIJACIÓN

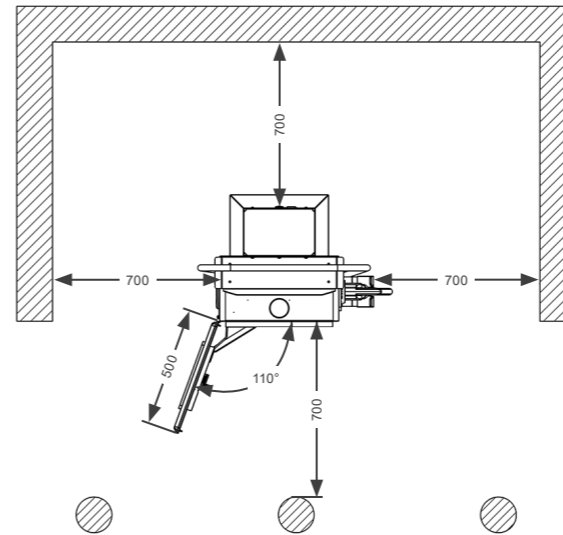
El WEMOB-STATION tiene seis (06) puntos de montaje, con tres (03) en la cara posterior y tres (03) en la cara inferior. La WEMOB-STATION se puede montar directamente en la estructura de concreto utilizando el kit proporcionado por separado o en un totem, que es un artículo opcional que se puede adquirir junto con el WEMOB-STATION.

■ **Montaje en la estructura de concreto:** la estación de carga WEMOB-STATION debe fijarse a una estructura de concreto utilizando el kit proporcionado por separado, que incluye tapones, arandelas, arandelas de presión y tornillos. Es esencial utilizar los seis (06) puntos de montaje para asegurar una fijación segura tanto para la estación de carga como para el operador.

¡ATENCIÓN!

- Para garantizar la seguridad, se recomienda utilizar el kit proporcionado por separado para fijar la estación de carga WEMOB-STATION (30/40 kW) a una estructura de concreto.
- Si la estación de carga WEMOB-STATION (30/40 kW) se instala en una pared de mampostería, es imprescindible realizar una reevaluación técnica sobre el uso del kit de instalación proporcionado. Se recomienda utilizar materiales de fijación adecuados para soportar una carga superior al peso del equipo, que es de 115 kg, considerando un margen de seguridad adicional para evitar fallos estructurales.
- Para garantizar una fijación segura y estable, es esencial inspeccionar previamente la condición de la estructura de concreto donde se instalará el equipo. Asegúrese de que la estructura no presente grietas, desgaste o cualquier daño que pueda generar inestabilidad o el riesgo de caída de la estación de carga.

Para montar el WEMOB STATION (30/40 kW), siga estos pasos:

1. Marque los seis (06) agujeros en la superficie.
2. Use un taladro para hacer los seis (06) agujeros con una broca de Ø 10 mm.



Figura 4.4: Dimensiones de la WEMOB-STATION (30/40 kW) - mm

3. Inserte los cuatro (04) tacos plásticos de diámetro Ø 10x50 mm en los agujeros.
4. Acerque la estación a la superficie y alinee los agujeros de la cara posterior con los agujeros en la estructura de concreto.
5. La WEMOB-STATION se puede mover utilizando el ojal de izado.
6. Inicie la fijación por la parte inferior de la estructura, a través de los tres (03) puntos existentes, utilizando tres (03) tornillos hexagonales M6, conforme se muestra en la Figura 4.5.

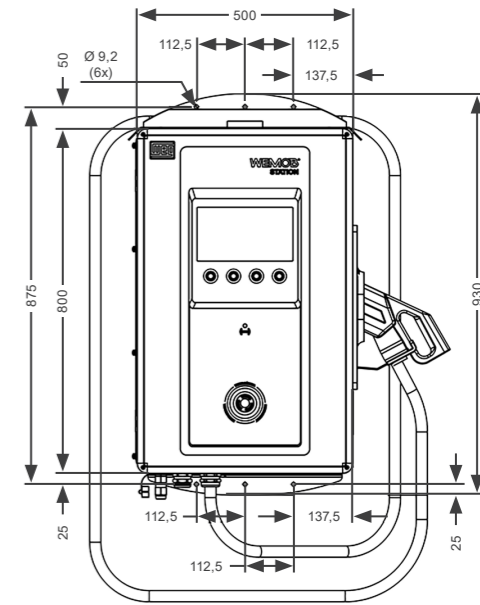

Figura 4.5: Ejemplo de fijación

6. Retire el ojal de izado.
7. Fije la parte superior de la estructura a través de los tres (03) puntos existentes, utilizando tres (03) tornillos hexagonales M6.
8. Realice el torque de apriete final de 10 Nm en todos los puntos de fijación, a fin de garantizar una instalación segura de la estación de recarga y la seguridad del operador.

■ **Fijación en Totem:** para fijar el WEMOB-STATION en un totem, es necesario adquirir el kit Totem. En el kit, además del totem, se incluyen tornillos, tuercas, arandelas y anclajes para la fijación del totem y de la estación de recarga.

1. Para fijar la estación de recarga WEMOB-STATION al tótem, es necesario primero fijar el tótem a una base de concreto.

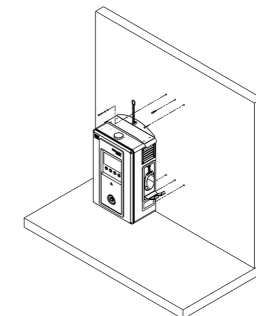
Debe proporcionarse al menos un conducto de 1½" para la entrada del cable de alimentación para el modelo de 30 kW. Para el modelo de 40 kW, debe proporcionarse un conducto de 2". Si la conexión Ethernet es por cable, debe proporcionarse un conducto adicional de 3/4" para el cable Ethernet en ambos modelos.

Se recomienda dejar al menos 1 metro (1 m) de holgura de cable para esta instalación. Asegúrese de que la longitud del cable de alimentación sea suficiente para conectarse a los terminales internos de la estación de carga.

La base del tótem debe anclarse a la base de concreto utilizando cuatro (04) pernos de anclaje de 3/8", suministrados con el producto, perforados o fundidos según las distancias indicadas en la Figura 4.6.



Figura 4.6: (a), (b) y (c) Dimensiones de la base de fijación del totem - mm

El montaje del tótem a la base de fijación del producto se muestra en la Figura 4.7, utilizando cuatro (04) tornillos hexagonales M10, suministrados con el producto. El par de apriete recomendado es de 35 Nm.

Para acceder al interior del tótem y fijarlo a la base, es necesario retirar el panel trasero y la brida montada dentro del tótem. Para desmontar el panel trasero, retire los seis (06) tornillos Phillips M4 con un destornillador Phillips, y desbloquee las dos (02) cerraduras situadas en la parte trasera del tótem. Para desmontar la brida, retire los cuatro (04) tornillos hexagonales M4.

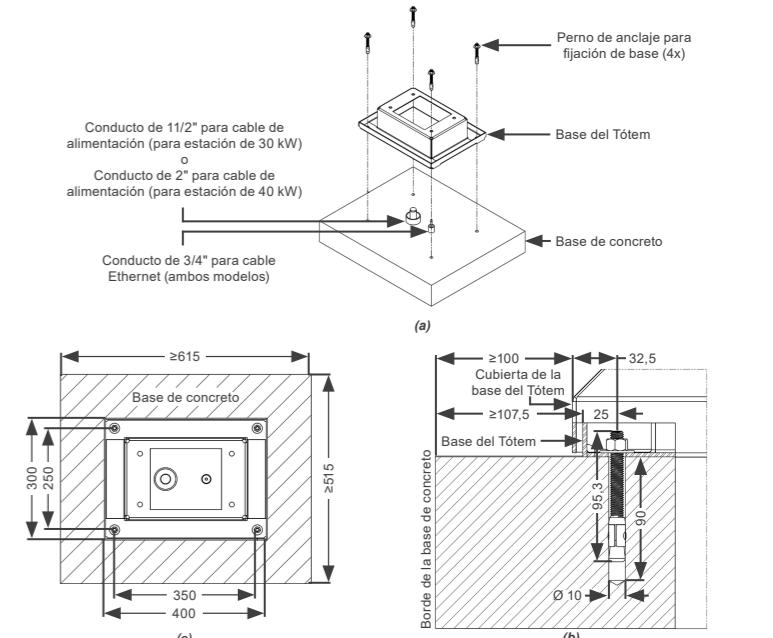

Figura 4.7: Vista explodida del montaje

Después de fijar el tótem a la base del producto, conecte la brida a tierra usando una (01) arandela de contacto M4, suministrada con el producto, en cualquiera de los orificios de montaje de la brida, como se muestra en la Figura 4.8. El par de apriete recomendado es de 3 Nm.

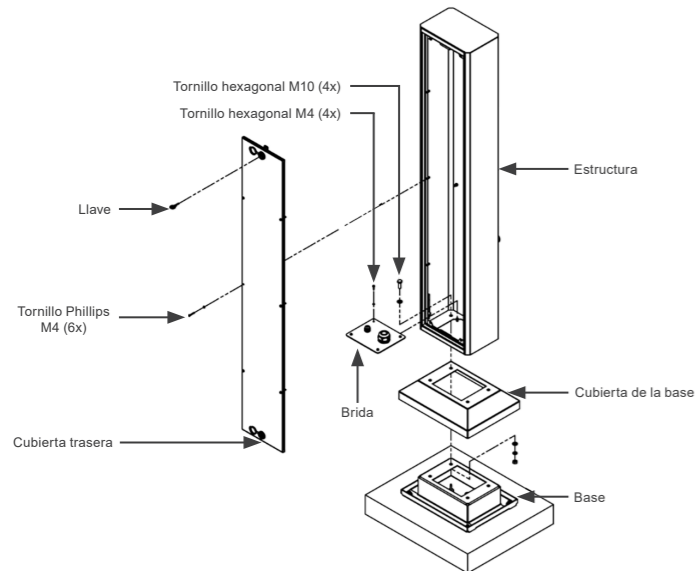

Figura 4.8: Punto de puesta a tierra de la brida del tótem WEMOB

2. Acerque la estación al tótem y alinee los orificios de la cara posterior con los orificios en la estructura. El movimiento de la WEMOB-STATION puede realizarse utilizando el ojal de izado, según se muestra en la Figura 4.9.

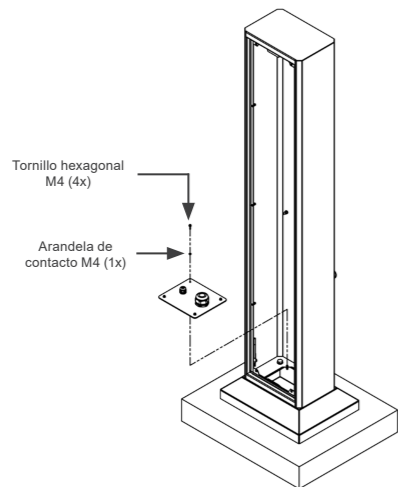

Figura 4.9: Ejemplo de fijación

3. Inicie la fijación por la parte inferior de la estructura, a través de los tres (03) puntos existentes, utilizando tres (03) tornillos hexagonales M6, conforme la Figura 4.10.

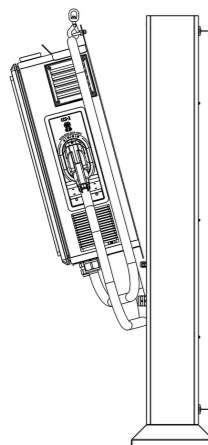

Figura 4.10: Ejemplo de fijación de los tornillos inferiores

4. Retire el ojal de izado.

5. Fije la parte superior de la estructura a través de los tres (03) puntos existentes, utilizando tres (03) tornillos hexagonales M6.

6. Realice el torque de apriete final de 10 Nm en todos los puntos de fijación para garantizar una instalación segura de la estación de recarga y la seguridad del operador, conforme la Figura 4.11.

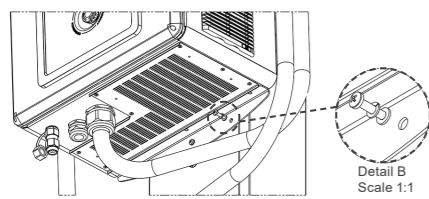

Figura 4.11: Punto de puesta a tierra de la brida del tótem WEMOB

Después de realizar la correcta fijación de la estación de recarga WEMOB-STATION al tótem, se debe volver a montar el cierre posterior del tótem, con un par de apriete recomendado de 2,5 Nm.

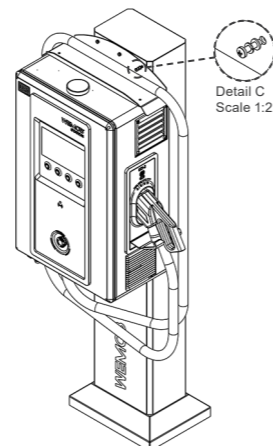

¡ATENCIÓN!

Es indispensable garantizar la correcta instalación de la WEMOBSTATION, evitando posibles daños a la estación de recarga y a los operadores.

5 INSTALACIÓN ELÉCTRICA

Las informaciones a continuación tienen la intención de servir como guía para obtenerse una instalación correcta. Siga también las normas de instalaciones eléctricas aplicables su localidad.



¡PELIGRO!

- La estación WEMOB-STATION demanda alta corriente y, consecuentemente, potencia elevada para su funcionamiento.
- Asegúrese de que los requisitos de demanda sean cumplidos por la infraestructura eléctrica del local de instalación.
- Las protecciones e instalaciones deben seguir las normas nacionales, provinciales y locales de instalaciones eléctricas.
- Asegúrese de que la red de alimentación esté desconectada antes de iniciar las conexiones.
- La tensión de la red de alimentación debe ser compatible con el rango de tensión de la WEMOB-STATION.
- La estación de recarga debe ser obligatoriamente conectada a un tierra de protección (PE).



¡ATENCIÓN!

- Cuando sean utilizados cables flexibles para las conexiones de alimentación y de puesta a tierra, será necesario utilizar terminales adecuados en las puntas de los cables.
- Todas las conexiones eléctricas deben ser firmemente apretadas, de forma de que no haya riesgo de chisporreo.
- Calentamiento excesivo o caída de tensión en los circuitos.
- Se recomienda la utilización de conductores de cobre.
- Asegúrese de que, durante la instalación y utilización, la estación de recarga esté de forma constante y adecuadamente conectada al tierra de protección (PE).
- No comparta el cableado de puesta a tierra con otros equipos que operen con altas corrientes (como, por ejemplo: máquinas de soldadura, motores de alta potencia, entre otros).

5.1 CONEXIÓN DE LA RED DE ALIMENTACIÓN



¡ATENCIÓN!

- Verifique en la etiqueta de identificación del producto, el rango de tensión de operación de la estación.
- La estación de recarga WEMOB-STATION tiene internamente un disyuntor en caja moldeada que garantiza la protección de sobrecarga y cortocircuito, denominado "Q1".

La conexión de la estación WEMOB-STATION a la red eléctrica se realiza directamente en los terminales del disyuntor Q1 (Fases R-S-T), en el borne neutro y en la barra de tierra (PE) (puesta a tierra de la estructura), según la Figura 5.2.

Se recomienda utilizar conductores de cobre con calibres mínimos de:

Modelo (Potencia de la Estación)	Corriente Máxima de Entrada		Conductor Mínimo Fases (R-S-T)	Conductor Mínimo Neutro (N)	Conductor Mínimo Tierra (PE)	Diámetro Externo Mínimo del cable Multipolar	Diámetro Externo Máximo del cable Multipolar
	380 V	415 V					
40 kW	67 A	62 A	25 mm ²	16 mm ²	16 mm ²	20 mm	31 mm
30 kW	52 A	48 A	16 mm ²	16 mm ²	16 mm ²	18 mm	25 mm



¡NOTA!

- Los calibres de los conductores especificados consideran la tensión de alimentación de 380 V.
- Conductores mínimos declarados considerando aislamiento en PVC 70 °C en cobre, tipo de instalación libre (no aglomerado), método de referencia F y temperatura ambiente del conductor de hasta 45 °C.

El calibre adecuado de los conductores del cable de alimentación depende de la potencia y de la distancia de la caja de distribución o cuadro de disyuntores hasta la estación de recarga. Pueden ser usados cables únicos o múltiples cables para atender la potencia necesaria. Observe posibles factores de corrección de la capacidad de corriente de los cables, en razón de la forma de instalación, temperatura, distancia y caída de tensión. Bajo ciertas circunstancias, eso puede llevar al aumento de la sección transversal del cable. Las conexiones en los terminales del disyuntor "Q1" deben ser hechas utilizando terminal ojal, preaislado o de compresión, respetando el límite recomendado en la Figura 5.1.



Figura 5.1: Especificación del terminal ojal - mm

Estar atento al tamaño del terminal ojal, comparando el dimensional de este con la abertura entre los separadores de fases o cubrebornes. El torque recomendado de apriete de los tornillos de los terminales ojal de de Ø 6 mm es de 10 Nm.

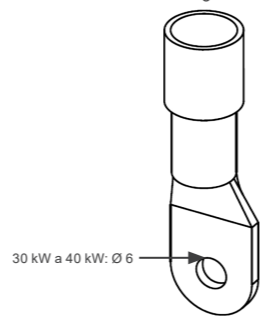

Figura 5.2: Entrada de Alimentación

5.2 REQUISITOS PARA CONEXIÓN A TIERRA

La estación de recarga debe ser obligatoriamente conectada a un tierra de protección (PE). Para la puesta a tierra no utilice el neutro, sino un conductor específico. La resistencia de puesta a tierra debe ser menor a 100 Ω o inferior al valor máximo definido en las normas de instalación eléctrica aplicables, y la tensión entre neutro y tierra menor a 10 V.

No comparta el cableado de puesta a tierra con otros equipos que operen con altas corrientes (como, por ejemplo: máquinas de soldadura, motores de alta potencia, entre otros).

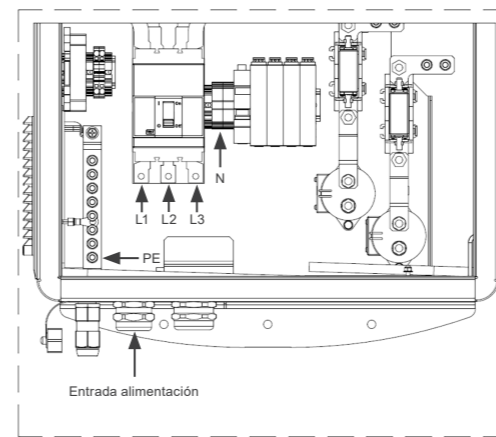

¡ATENCIÓN!

Asegúrese de que, durante la instalación y utilización, la estación de recarga esté de forma constante y adecuadamente conectada al tierra de protección (PE).

5.3 DISPOSITIVO DE PROTECCIÓN



¡ATENCIÓN!

La estación de recarga WEMOB-STATION debe ser conectada a un disyuntor de protección trifásico y a un interruptor diferencial residual (RCD o DR) de sensibilidad de 30 mA (CA) tipo A, exclusivo para el circuito de alimentación de la estación de recarga.

Determine la corriente nominal de trabajo del disyuntor anterior de la estación de recarga WEMOB-STATION de acuerdo con los datos suministrados por el fabricante, la corriente máxima de entrada de la estación, los niveles de cortocircuito de la instalación y de la estación, el calibre y el largo de los cables de alimentación.

También tome en consideración el factor de reducción de la corriente nominal del disyuntor, en función de la temperatura ambiente en la que el disyuntor está instalado (en el tablero de distribución o cuadro de disyuntores), además de la selectividad de las protecciones.

5.4 PREPARACIÓN PARA ENERGIZACIÓN

Antes de energizar la WEMOB-STATION, verifique si:

- Todas las conexiones de potencia, puesta a tierra y de control están correctas y firmes.
- La resistencia entre el tierra (PE) de la estación y el tierra (PE) del cuadro de baja tensión están de acuerdo con las normas locales.
- Fueron retiradas del interior de la WEMOB-STATION todas las herramientas, sobras de materiales utilizados en la instalación u objetos extraños que no hacen parte del producto.
- Con el auxilio de un voltímetro (CA) verifique los valores de las tensiones de línea y de fase. Las tensiones entre los terminales R, S y T del disyuntor Q1 deben estar dentro del rango permitido de operación de la estación. Verifique también si las tensiones entre las fases (R-S-T) y neutro (N) están dentro del rango permitido de operación de la estación (conforme es indicado en la etiqueta del producto).

6 OPERACIÓN



¡PELIGRO!

- Antes de operar la estación de recarga, haga una inspección visual en busca de daños. Una estación de recarga dañada debe ser retirada de servicio y reparada.
- No permita que la estación de recarga sea operada por niños, personas con capacidades físicas, mentales o sensoriales reducidas.

Luego de la finalización de la instalación mecánica y eléctrica, la estación de recarga WEMOB-STATION estará apta para entrar en funcionamiento. Abra la puerta lateral izquierda y arme el disyuntor "Q1".



¡NOTA!

- Verificar si el botón de parada de emergencia no está actuado.
- El botón de parada de emergencia no debe ser usado como alternativa para finalizar una sesión de recarga o para interrumpir la recarga de otro usuario.

Al energizar la estación de recarga, en el display será exhibido un video de apertura, los LEDs de status del conector señalarán en color VERDE continuo, indicando que la estación está disponible para iniciar una recarga.

La estación de recarga WEMOB-STATION integra un display colorido de 10,1" que proporciona una interfaz amigable con el usuario, con instrucciones e informaciones detalladas para iniciar y parar una recarga, incluyendo informaciones sobre la recarga en andamiento, tiempo de recarga, nivel de la recarga de la batería, etc., presentadas en la pantalla del display, permitiendo operar de manera fácil e intuitiva la estación de recarga.

6.1 LEDS DE SEÑALIZACIÓN Y AVISO SONORO

Sobre la cuna para guardar el plug de recarga hay un conjunto de LEDs de señalización que suministran informaciones visuales sobre el status operacional de la estación de recarga. Está compuesto por cuatro (04) LEDs, que pueden encenderse o parpadear juntos o individualmente, de varios colores.

Además de eso, pueden ser emitidas señales sonoras para informar su status.

- 1 - Rojo
Falla
- 2 - Verde
Disponivle
- 3 - Amarillo
En espera
- 4 - Azul
Recarga



Figura 6.1: LEDS de señalización

Tabla 6.1: Señalización de status

Color del LED	Status	Descripción
Todos los LEDs encendidos intermitente	Inicializando	Estación de recarga en autoprueba
Todos los LEDs apagados	Apagada	Estación de recarga sin alimentación
Verde continuo	Disponible	Estación pronta para utilización
Verde intermitente	Autorizado	Usuario autorizado para recarga (solamente si la estación exige autenticación)
Amarillo continuo	En Espera	Vehículo eléctrico conectado y en proceso de reconocimiento
Amarillo intermitente	Recarga	Recarga finalizada (completa o no)
Azul continuo	Recarga	Recarga en andamiento
Rojo continuo	Falla	Estación en estado de falla
Rojo intermitente	Falla	Estación en estado de error

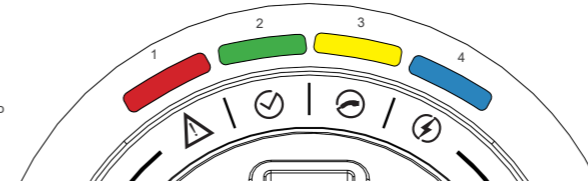

¡PELIGRO!

- No fuerce la desconexión del vehículo tirando del cable de recarga. Interrumpa previamente la recarga a través de su vehículo y solamente tras la liberación, retire el plug.
- Algunos vehículos eléctricos permiten el arranque del motor con el cable de recarga conectado. Asegúrese de desconectar el cable antes de mover el vehículo.

7 DIMENSIONES DE LA WEMOB-STATION



Figura 7.1: Dimensiones de la WEMOB-STATION en mm



¡NOTA!

WEMOB® es marca registrada de WEG S/A.

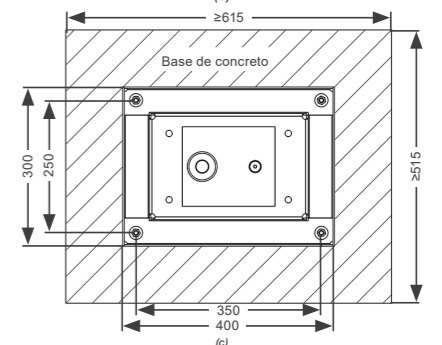
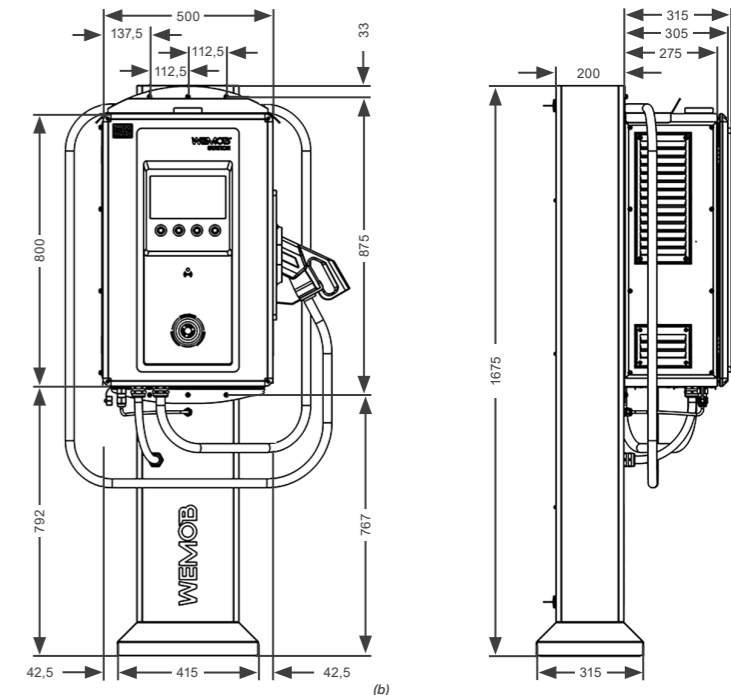
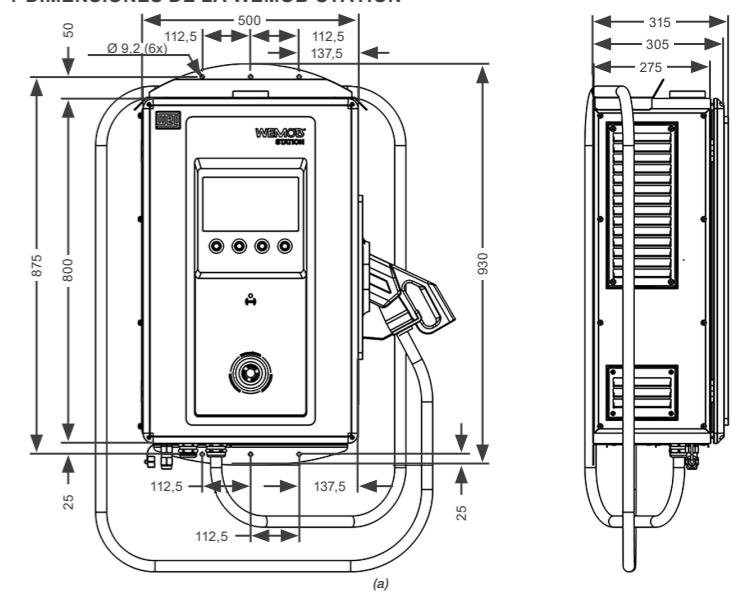
Escanee el código QR abajo para obtener más información:



Manual del Usuario



"Este equipo no tiene derecho a la protección contra interferencia perjudicial ni puede causar interferencia debidamente autorizados".

"Incorpora producto homologado por ANATEL bajo el número 17035-20-03402".



"Este equipo no tiene derecho a la protección contra interferencia perjudicial ni puede causar interferencia debidamente autorizados".

"Incorpora producto homologado por ANATEL bajo el número 02765-22-07968".



"Este equipo no tiene derecho a la protección contra interferencia perjudicial ni puede causar interferencia debidamente autorizados".

"Incorpora producto homologado por ANATEL bajo el número 08590-22-07908".

Guia De Instalação Rápida

WEMOB-STATION

Estação de Recarga para Veículos Elétricos (VE)

Modelo: 30 a 40 kW

1 INSTRUÇÕES DE SEGURANÇA

Todos os procedimentos de segurança descritos neste guia de instalação rápida e no manual de instalação e operação da estação de recarga para veículos elétricos WEMOB-STATION devem ser seguidos. Os procedimentos recomendados têm como objetivo proteger o usuário contra morte, ferimentos graves e danos materiais consideráveis.

1.1 INFORMAÇÕES GERAIS

Este guia de instalação rápida contém as informações básicas necessárias para instalação, configuração e operação da estação de recarga para veículos elétricos WEMOB-STATION.

1.2 RECOMENDAÇÕES PRELIMINARES

PERIGO!

- Somente pessoas com qualificação adequada e familiaridade com estações de recarga e equipamentos associados, devem planejar ou implementar a instalação, partida, operação e manutenção deste equipamento.
- Estas pessoas devem seguir todas as instruções de segurança contidas neste guia, no manual de instalação e operação e/ou definidas por normas locais.
- Não seguir as instruções de segurança pode resultar em risco de vida e/ou danos no equipamento.
- Uma estação de recarga danificada deve ser retirada de serviço e reparada. O reparo só deve ser realizado pelo fabricante ou representante deste. Não é permitida nenhuma alteração ou modificação na estação de recarga.
- Sempre desconecte a alimentação geral antes de tocar qualquer componente elétrico associado à estação de recarga para veículos elétricos.
- Não permita que a estação de recarga seja operada por crianças, pessoas com capacidades físicas, mentais ou sensoriais reduzidas.

ATENÇÃO!

- Tenha cuidado para não danificar as placas de circuitos ou os componentes da estação de recarga.
- Os cartões eletrônicos possuem componentes sensíveis a descarga eletrostática. Não toque diretamente sobre os componentes ou conectores.

NOTA!

Para os propósitos deste guia, pessoas qualificadas são aquelas treinadas de forma a estarem aptas para:

- Instalar, aterrar e energizar a estação de recarga para VE de acordo com este guia e o manual do usuário, e os procedimentos legais de segurança vigentes.
- Usar os equipamentos de proteção de acordo com as normas estabelecidas.
- Prestar serviços de primeiros socorros.

Se a estação de recarga não for utilizada por um longo período de tempo, recomenda-se mantê-la ligada para não ocorrer condensação no seu interior.

1.3 RECEBIMENTO E ARMAZENAGEM

A estação de recarga WEMOB-STATION é fornecida embalada em gradeado de madeira, com revestimento interno em plástico. Na parte externa desta embalagem existe uma etiqueta que descreve as características principais do produto: modelo, item de estoque WEG, número de série, data de fabricação, etc.

Ao receber, verifique se:

- A etiqueta de identificação corresponde ao modelo comprado.
- Ocorreram danos durante o transporte. Caso for detectado algum problema, contate imediatamente a transportadora.
- Se a estação de recarga WEMOB-STATION não for logo instalada, mantenha-a dentro da embalagem fechada e armazene em um lugar limpo e seco com temperatura entre -25 °C e +45 °C.

Após o recebimento:

- Remover o filme plástico para evitar a condensação da umidade.
- Não armazenar sob raios solares, chuva, frio extremo, umidade excessiva ou maresia.
- Armazenar em local limpo e protegido, e com a umidade do ar não superior a 80 %.
- Durante o tempo de armazenagem as condições citadas anteriormente devem ser atendidas, porém, quando os componentes forem armazenados por mais de um ano, devem ser tomadas medidas para desumidificar o local de armazenagem.
- Ao usar equipamentos após um longo período de armazenagem, verifique se o equipamento está livre de arranhões, sujeira, ferrugem e outros.

NOTA!

O desempenho e confiabilidade da estação de recarga WEMOB-STATION podem ser prejudicados se a estação for armazenada em um ambiente fora das condições citadas anteriormente.

1.4 ABERTURA DA EMBALAGEM

Utilize ferramentas adequadas para desembalar a estação de recarga WEMOB-STATION, tomando sempre o cuidado para não danificar a estação.

Durante a abertura da embalagem, verificar se há danos no produto. Não instalar a estação de recarga WEMOB-STATION em caso de qualquer suspeita de dano encontrado.

Retire qualquer partícula proveniente da embalagem (plástico, madeira, isopor, metal, pregos, parafusos, porcas, etc.) que possam ter permanecido na estação de recarga.

ATENÇÃO!

- Utilize equipamento de proteção individual (EPI).
- Se qualquer componente apresentar problemas (danos) recomenda-se:
 - Parar com a abertura da embalagem imediatamente.
 - Contatar a transportadora e registrar formalmente o problema encontrado.
 - Fotografar as peças e/ou componentes danificados.

2 VISÃO GERAL



Figura 2.1: Visão geral da estação de recarga WEMOB-STATION (30/40kW)

Tabela 2.1: Visão geral da estação de recarga WEMOB-STATION (30/40kW)	
1 - Medidor de energia (*)	9 - Conector RJ45
2 - Fixação	10 - LEDs de status de carregamento
3 - Leitor / LED RFID	11 - Antena Wi-Fi / Celular
4 - Display 10,1"	12 - Soquete para guardar o plugue de recarga
5 - Botões de seleção	13 - Plugue de recarga
6 - Entrada do cabo de alimentação	14 - Botão de emergência
7 - Saída cabo de recarga	15 - Saída lateral de ar
8 - Cabo de recarga	16 - Entrada lateral de ar

(*) Alguns modelos de estações de recarga WEMOB-STATION (30/40 kW) podem não apresentar medidores de energia.

3 INSTALAÇÃO

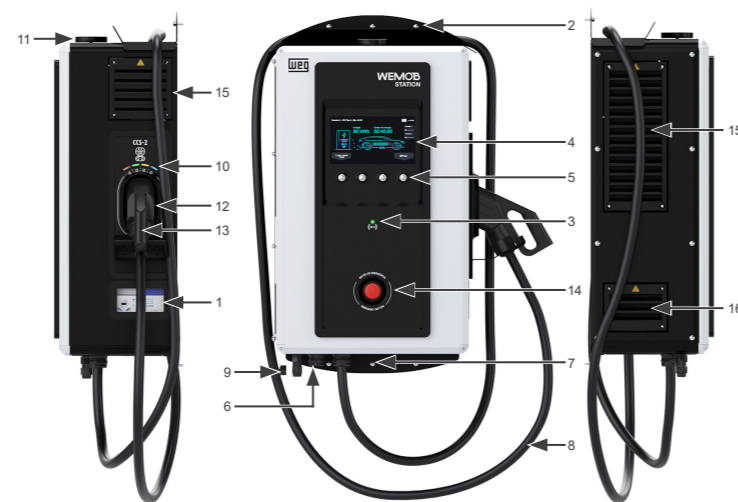
As orientações e sugestões devem ser seguidas visando o correto funcionamento e a segurança das pessoas e equipamentos. Os procedimentos são divididos em:

- Instalação mecânica.
- Instalação elétrica.

4 INSTALAÇÃO MECÂNICA

A estação de recarga WEMOB-STATION foi projetada para uso interno e externo. Nesse sentido, é necessário garantir alguns requisitos para proteção do dispositivo no lugar de instalação.

4.1 PROCEDIMENTOS RECOMENDADOS NO MANUSEIO

Recomenda-se retirar totalmente a embalagem somente após posicionar a estação de recarga WEMOB-STATION no local definitivo de operação. Antes de içar ou mover a estação de recarga, leia as instruções abaixo para conhecer os pontos disponíveis para conexão mecânica dos equipamentos de içamento, transporte e pontos frágeis.

4.2 MOVIMENTAÇÃO

Em caso da utilização de guindaste, grua ou talha, certifique-se de que os movimentos sejam lentos e suaves de forma que a WEMOB-STATION não sofra balanço ou vibrações excessivas.

Na utilização de carros hidráulicos, empilhadeiras, roletes ou outro equipamento de transporte, distribuir os pontos de sustentação mecânica destes equipamentos de uma extremidade à outra da WEMOB-STATION, evitando aplicar pressões sobre áreas frágeis. Caso a embalagem já tenha sido removida, certifique-se de que todas as chapas de fechamento da WEMOB-STATION estejam fechadas.



Figura 4.1: Procedimento para movimentação com empilhadeira ou talha

ATENÇÃO!

Proibido o uso de corrente para içamento e movimentação por baixo da caixa.

4.3 CONDIÇÕES AMBIENTAIS

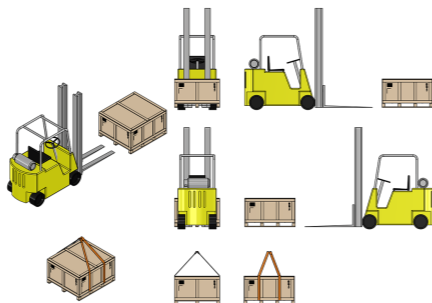
Os seguintes critérios devem ser considerados para seleção do local de instalação adequado:

- Para assegurar uma fixação segura, verifique a condição da estrutura de concreto antes de instalar.
- Para assegurar uma fixação segura, verifique a condição do piso (solo) antes de instalar.
- A superfície de utilização deve ser suficientemente estável e resistente para suportar a massa da estação de recarga.
- Não instalar a estação de recarga em superfícies inclinadas, embaixo de objetos ou móveis suspensos que possam cair e danificá-la.
- Evitar fixação em superfície instável, móvel ou irregular.
- Determine a posição de estacionamento do veículo para se certificar de que o cabo de carregamento da estação alcance a tomada de carregamento.
- Não instale a estação de recarga próxima a vias de tráfego de pedestres e/ou veículos, em que os cabos de alimentação cruzem essas vias.
- Deve ser previsto um espaço mínimo de 0,4 metros (0,4 m) em torno de toda a estação, de forma a permitir a circulação dos usuários.
- Ao instalar a WEMOB-STATION em local com incidência solar direta, poderá ocorrer redução da potência de saída em função do aquecimento ocasionado pela incidência solar.

Para garantir condições adequadas de operação e maior vida útil da estação, devem ser observados os requisitos a seguir:

- Evitar exposição direta a raios solares, chuva, neve, frio extremo, umidade excessiva ou maresia, tempestades elétricas ou outras condições climáticas adversas.
- Em locais com condições climáticas adversas é recomendável fornecer proteção adicional, instalar a estação no interior de um prédio ou instalar uma cobertura adicional de proteção.
- Não utilizar a estação próxima a aparelhos que emitem calor.
- Não utilizar a estação próxima a paredes ou outros equipamentos sem respeitar as distâncias mínimas de espaçamento.
- Não derramar água ou outros líquidos sobre o equipamento.
- Evitar a exposição a gases, vapores, líquidos inflamáveis, explosivos ou corrosivos.
- Não expor a vibração excessiva.
- Evitar expor a poeira, partículas metálicas ou óleos suspensos no ar.
- Jamais expor a jatos de água, como lavadora de alta pressão, mangueira de jardim, etc.

Condições ambientais permitidas para funcionamento:

- Temperatura: De -25 °C a 40 °C – condições nominais. De 41 °C a 50 °C – com *derating*.
- Umidade relativa do ar: De 5 % a 95 % sem condensação.
- Instalar a estação em ambientes com circulação de ar.
- Altitude máxima: 2.000 m acima do nível do mar – condições nominais. Em aplicações superiores, consultar a WEG.
- A condensação não deve causar condutividade na poluição.

4.4 POSICIONAMENTO

Deve ser previsto um espaço mínimo de 0,4 metros (0,4 m) em torno de toda a estação, de forma a permitir uma boa circulação de ar e melhor dissipação do calor, além da circulação dos usuários. Recomenda-se prever barreira física, para evitar colisão entre veículos e a estação de recarga.

As áreas frontal e laterais da WEMOB-STATION não podem ser obstruídas, pois permitem o fluxo de ventilação necessário para radiação de calor por todas as suas superfícies, além de possibilitar a abertura total da porta, acesso aos componentes internos para manutenção ou instalação ou manipulação dos cabos de energia e controle e livre acesso a parte frontal para uso da estação.



Figura 4.2: Distanciamento mínimo para fixação da WEMOB-STATION à estrutura de concreto - mm



Figura 4.3: Distanciamento mínimos recomendado para fixação da WEMOB-STATION no totem - mm

ATENÇÃO!

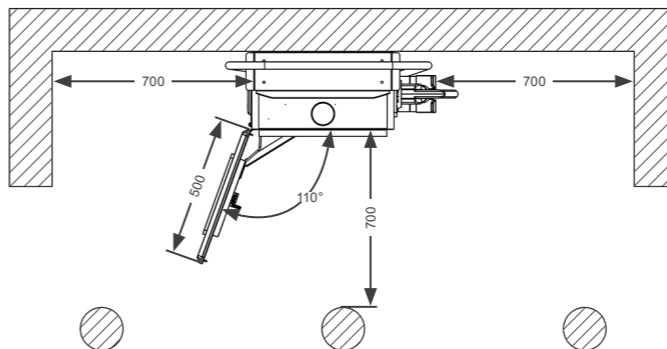
A posição final de operação da WEMOB-STATION deve permitir a radiação de calor por todas as suas superfícies e permitir o fluxo de ventilação necessário para o seu funcionamento.

4.5 FIXAÇÃO

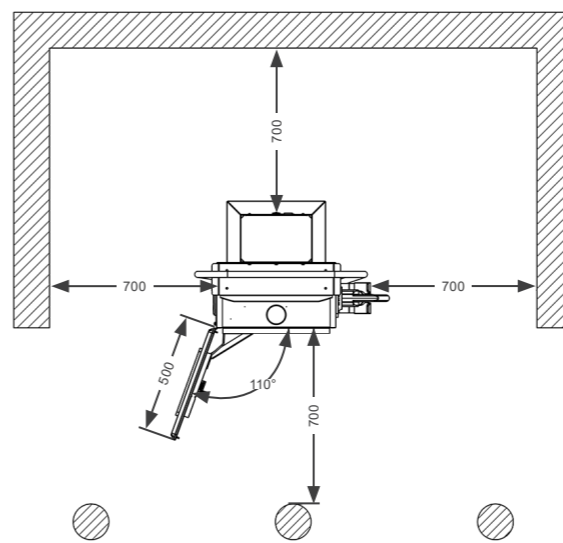
A fixação da WEMOB-STATION é feita através de seis (06) pontos, sendo três (03) na face superior e três (03) na face inferior. A WEMOB-STATION pode ser fixada diretamente à uma estrutura de concreto, com o kit fornecido em avulso, ou em totem, item opcional que pode ser adquirido juntamente com a WEMOB-STATION.

- Fixação à estrutura de concreto:** a estação de recarga WEMOB-STATION deve ser fixada à uma estrutura de concreto, utilizando o kit fornecido em avulso, que possui buchas, arruelas, arruelas de pressão e parafusos. É indispensável que sejam utilizados os seis (06) pontos de fixação, de modo a garantir uma fixação segura para a estação de recarga e para o operador.

ATENÇÃO!

- Para garantir a segurança, recomenda-se, utilizar o kit fornecido em avulso para fixar a estação de recarga WEMOB-STATION (30/40 kW) à uma estrutura de concreto.
- Caso a estação de recarga WEMOB-STATION (30/40 kW) seja instalada em uma parede de alvenaria, é imprescindível realizar uma reavaliação técnica quanto ao uso do kit de instalação fornecido. Recomenda-se a utilização de materiais de fixação que sejam adequados para suportar uma carga superior ao peso do equipamento, que é de 115 kg, considerando uma margem de segurança adicional para evitar falhas estruturais.
- Para garantir uma fixação segura e estável, é essencial inspecionar previamente a condição da estrutura de concreto onde o equipamento será instalado. Certifique-se de que a estrutura não apresenta fissuras, desgaste ou qualquer comprometimento que possa resultar em instabilidade ou risco de queda da estação de recarga.

Para fixação da WEMOB-STATION (30/40 kW), siga os procedimentos abaixo:

- Marque na superfície os seis (06) furos.
- Faça, com o auxílio de uma furadeira, os seis (06) furos com uma broca de diâmetro Ø 10 mm.



Figura 4.4: Dimensões da WEMOB-STATION (30/40 kW) - mm

- Insira as seis (06) buchas plásticas de diâmetro Ø 10x50 mm nos furos.
- Aproxime a estação da superfície e alinhe os furos da face posterior com os furos na estrutura de concreto. A movimentação da WEMOB-STATION pode ser feita utilizando o olho de içamento.
- Inicie a fixação pela parte inferior da estrutura, através dos três (03) pontos nela existentes, utilizando três (03) parafusos sextavados M6, conforme Figura 4.5.

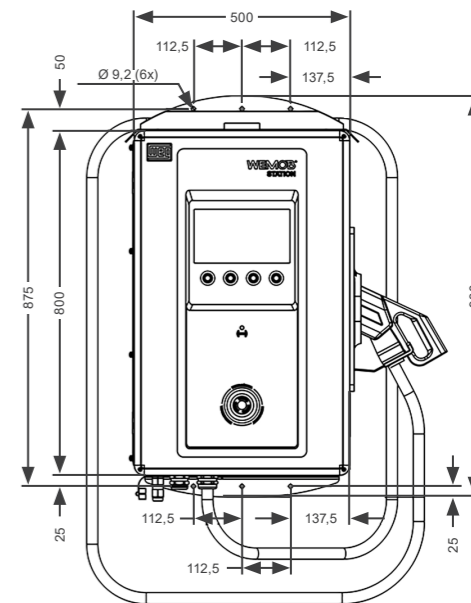

Figura 4.5: Exemplo de fixação

- Remova o olho de içamento.
- Fixe a parte superior da estrutura através dos três (03) pontos nela existentes, utilizando três (03) parafusos sextavados M6. Torque de aperto recomendado é de 10 Nm.
- Realize o torque de aperto final de 10 Nm, em todos os pontos de fixação, de modo a garantir uma fixação segura para a estação de recarga e para o operador.

- Fixação em totem:** para fixar a WEMOB-STATION em totem, é necessário adquirir o kit Totem. No kit, além do totem, acompanham parafusos, porcas, arruelas e chumbadores para fixação do totem e da estação de recarga.

1. Para fixar a estação de recarga WEMOB-STATION ao totem, é necessário primeiramente, fixar o totem à uma base de concreto.

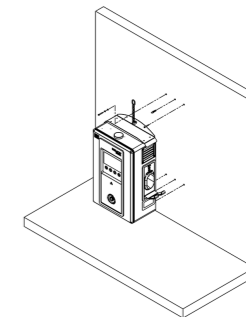
A base de fixação do totem deverá estar devidamente nivelada nos dois eixos horizontais. Deverá ser previsto ao menos um conduto de 2" para as estações de recarga do modelo de 40 kW, e 1.1/2" para o modelo de estação de recarga de 30 kW, conforme modelo comprado, para entrada de cabos de alimentação. Caso a conexão Ethernet for cabeada, deve ser previsto outro conduto de 3/4" para o cabo Ethernet. Utilize o trilho DIN (interno) para instalação de um disjuntor ou outro dispositivo de proteção/secção. Recomenda-se uma sobra de cabo de no mínimo 1 metro (1 m) para esta instalação. Certifique-se o comprimento do cabo de alimentação seja suficiente para a conexão aos bornes internos da estação de recarga. A base do totem deve ser fixada à uma base de concreto através de quatro (4) chumbadores (3/8"), fornecidos junto com o produto, que devem ser furados ou já concretados conforme distâncias indicadas na Figura 4.6.



Figura 4.6: (a), (b) e (c) Dimensões da base de fixação do totem - mm

A montagem do totem à base de fixação do produto está representada na Figura 4.7, sendo utilizados quatro (04) parafusos sextavados M10, fornecidos junto com o produto, torque de aperto recomendado é de 35 Nm.

Para acessar o interior do totem e fixá-lo na base, é necessário remover o fechamento e a flange montada na parte interna do totem, para desmontar o fechamento é preciso retirar os seis (06) parafusos M4, utilizando uma chave fenda cruzada (phillips), e utilizar a chave nas duas (02) fechaduras, localizadas na parte posterior do totem. Para desmontar a flange, é necessário retirar os quatro (04) parafusos sextavados M4.

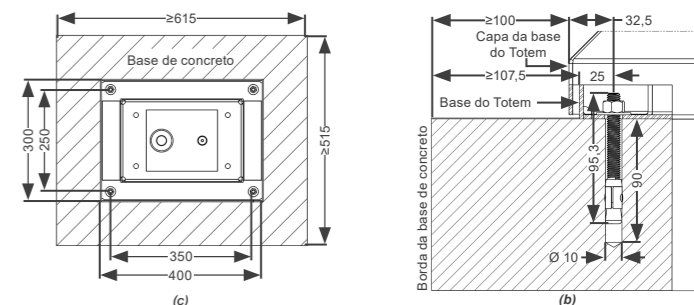
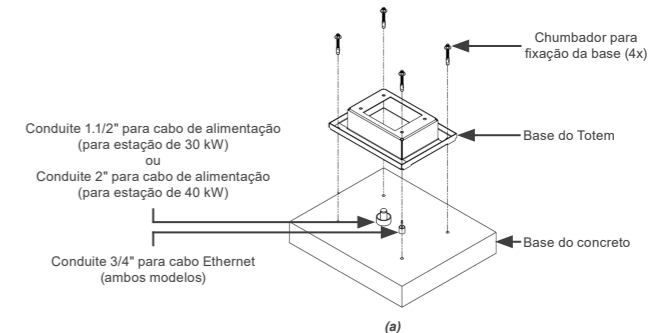

Figura 4.7: Vista explodida da montagem

Após a fixação do totem na base do produto, realizar o aterramento da flange utilizando uma (01) arruela de contato M4, fornecida com o produto em qualquer furação de fixação da flange, conforme Figura 4.8. Torque de aperto recomendado é de 3 Nm.

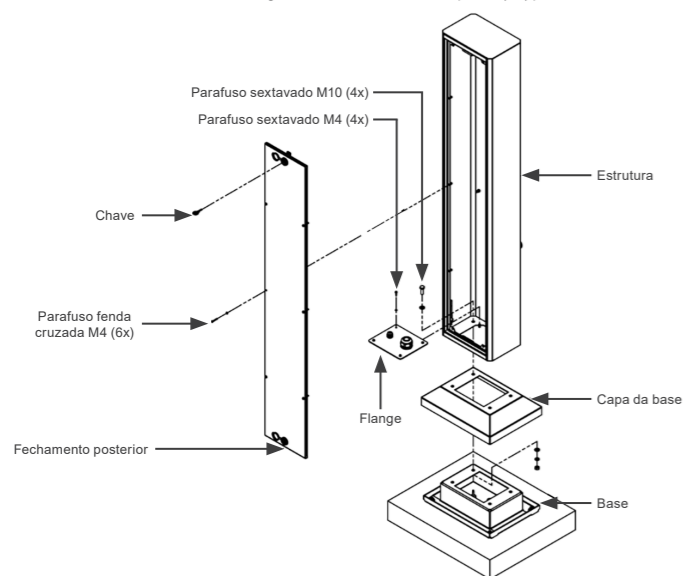

Figura 4.8: Ponto de aterramento da flange do totem WEMOB

2. Aproxime a estação ao totem e alinhe os furos da face posterior com os furos na estrutura.

A movimentação da WEMOB-STATION pode ser feita utilizando o olhal de içamento, conforme a Figura 4.9.

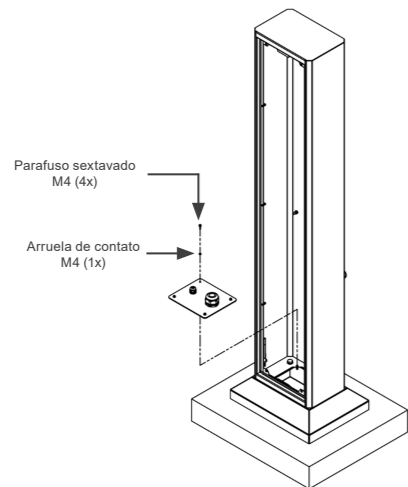

Figura 4.9: Exemplo de fixação

3. Inicie a fixação pela parte inferior da estrutura, através dos três (03) pontos nela existentes, utilizando três (03) parafusos sextavados M6, conforme Figura 4.10.

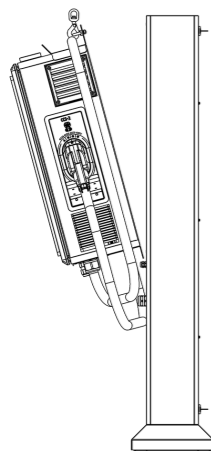

Figura 4.10: Exemplo de fixação dos parafusos inferiores

4. Remova o olhal de içamento.

5. Fixe a parte superior da estrutura através dos três (03) pontos nela existentes, utilizando três (03) parafusos sextavados M6.

6. Realize o torque de aperto final de 10 Nm, em todos os pontos de fixação, de modo a garantir uma fixação segura para a estação de recarga e para o operador, conforme a Figura 4.11.

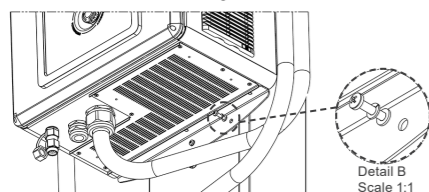

Figura 4.11: Ponto de aterramento da flange do totem WEMOB

Após executar a correta fixação da estação de recarga WEMOB-STATION ao totem, deve-se montar novamente o fechamento posterior do totem, com torque de aperto recomendado de 2,5 Nm.

ATENÇÃO!
É indispensável garantir a correta instalação da WEMOBSTATION, evitando assim possíveis danos à estação de recarga e aos operadores.

5 INSTALAÇÃO ELÉTRICA

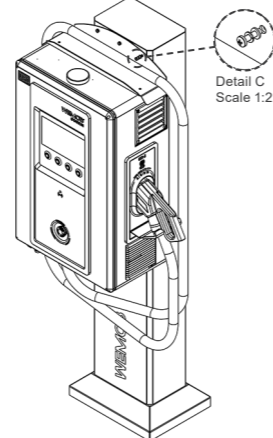
As informações a seguir têm a intenção de servir como guia para se obter uma instalação correta. Seguir também o manual e as normas de instalações elétricas aplicáveis a sua localidade.

PERIGO!

- A estação WEMOB-STATION demanda alta corrente e conseqüentemente potência elevada para seu funcionamento.
- Certifique-se que os requisitos de demanda sejam atendidos pela infraestrutura elétrica do local de instalação.
- As proteções e instalações devem seguir as normas nacionais, estaduais e locais de instalações elétricas.
- Certifique-se que a rede de alimentação esteja desconectada antes de iniciar as ligações;
- A tensão da rede de alimentação deve ser compatível com a faixa de tensão da WEMOB-STATION.
- A estação de recarga deve ser obrigatoriamente ligada a um terra de proteção (PE). A resistência de aterramento deve ser menor que 100 Ω ou inferior ao valor máximo definido nas normas de instalação elétrica aplicáveis.

ATENÇÃO!

- Quando forem utilizados cabos flexíveis para as conexões de alimentação e aterramento, é necessário utilizar terminais adequados nas pontas dos cabos.
- Todas as conexões elétricas devem ser firmemente apertadas de forma a não haver risco de faiscamento, aquecimento excessivo ou queda de tensão nos circuitos.
- Recomenda-se a utilização de condutores de cobre.
- Assegure-se que durante a instalação e utilização, a estação de recarga esteja constantemente e adequadamente ligada ao terra de proteção (PE).
- Não compartilhar a fiação de aterramento com outros equipamentos que operem com altas correntes (como por exemplo: máquinas de solda, motores de alta potência, entre outros).

5.1 CONEXÃO DA REDE DE ALIMENTAÇÃO

ATENÇÃO!

- Verifique na etiqueta de identificação do produto qual a faixa da tensão de operação da estação.
- A estação de recarga WEMOB-STATION possui internamente um disjuntor em caixa moldada que garante a proteção de sobrecarga e curto-circuito, denominado "Q1".

A conexão da estação WEMOB-STATION à rede elétrica é feita diretamente nos terminais do disjuntor Q1 (Fases R-S-T), no borne neutro e na barra Terra (PE) (aterramento da estrutura), conforme Figura 5.2. Recomenda-se utilizar condutores de cobre com bitolas mínimas de:

Modelo (Potência da Estação)	Corrente Máxima de Entrada		Condutor Mínimo Fases (R-S-T)	Condutor Mínimo Neutro (N)	Condutor Mínimo Terra (PE)	Diâmetro Externo Mínimo do Cabo Multipolar	Diâmetro Externo Máximo do Cabo Multipolar
	380 V	415 V					
40 kW	67 A	62 A	25 mm ²	16 mm ²	16 mm ²	20 mm	31 mm
30 kW	52 A	48 A	16 mm ²	16 mm ²	16 mm ²	18 mm	25 mm

NOTA!

- As bitolas dos condutores especificadas consideram a tensão de alimentação de 380 V.
- Condutores mínimos informados considerando-se isolamento em PVC 70 °C em cobre, tipo de instalação livre (não aglomerado), método de referência F e temperatura ambiente do condutor de até 45 °C.

A bitola adequada dos condutores do cabo de alimentação depende da potência e da distância da caixa de distribuição ou quadro de disjuntores até a estação de recarga. Podem ser usados cabos únicos ou múltiplos cabos para atender a potência necessária. Observe possíveis fatores de correção da capacidade de corrente dos cabos em razão da forma de instalação, temperatura, distância e queda de tensão. Sob certas circunstâncias, isso pode levar ao aumento da seção transversal do cabo.

As conexões nos terminais do disjuntor "Q1" devem ser feitas utilizando terminal olhal, pré-isolado ou de compressão, avaliar o tamanho, conforme a seção transversal do cabo, respeitando a condição mínima recomendada na Figura 5.1.



Figura 5.1: Especificação do terminal olhal - mm

Atentar ao tamanho do terminal olhal, comparando o dimensional deste com a abertura entre os separadores de fases ou cobre-bornes. O torque recomendado de aperto dos parafusos dos terminais olhal de Ø 6 mm é de 10 Nm.

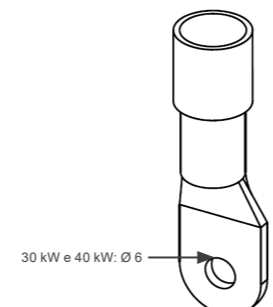

Figura 5.2: Entrada de alimentação

5.2 REQUISITOS PARA LIGAÇÃO AO TERRA

A estação de recarga deve ser obrigatoriamente ligada a um terra de proteção (PE). Para aterramento não utilize o neutro e sim um condutor específico. A resistência de aterramento deve ser menor que 100 Ω ou inferior ao valor máximo definido nas normas de instalação elétrica aplicáveis e a tensão entre neutro e terra menor que 10 V.

Não compartilhar a fiação de aterramento com outros equipamentos que operem com altas correntes (como por exemplo: máquinas de solda, motores de alta potência, entre outros).

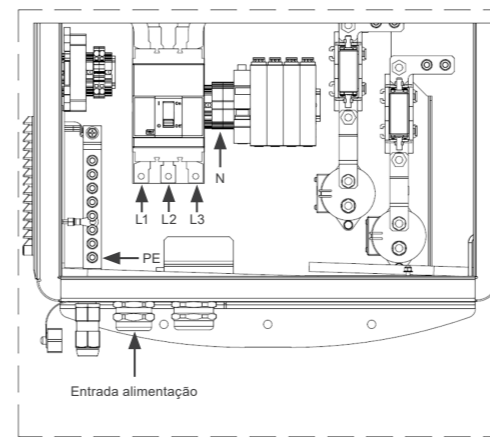
ATENÇÃO!
Assegure-se que durante a instalação e utilização, a estação de recarga esteja constantemente e adequadamente ligada ao terra de proteção (PE).

5.3 DISPOSITIVO DE PROTEÇÃO

ATENÇÃO!
A estação de recarga WEMOB-STATION deve ser conectada a um disjuntor de proteção tetrapolar e a um interruptor diferencial residual (RCD ou DR) de sensibilidade de 30 mA (CA) tipo A, exclusivo para o circuito de alimentação da estação de recarga.

Determine a corrente nominal de trabalho do disjuntor a montante da estação de recarga WEMOB-STATION de acordo com os dados fornecidos pelo fabricante, a corrente máxima de entrada da estação, os níveis de curto circuito da instalação e da estação, a bitola e o comprimento dos cabos de alimentação. Também leve em consideração o fator de redução da corrente nominal do disjuntor em função da temperatura ambiente em que o disjuntor está instalado (no painel de distribuição ou quadro de disjuntores), além da seletividade das proteções.

5.4 PREPARAÇÃO PARA ENERGIZAÇÃO

Antes de energizar a WEMOB-STATION, verifique se:

- Todas as conexões de potência, aterramento e de controle estão corretas e firmes.
- A resistência entre o terra (PE) da estação e o terra (PE) do quadro de baixa tensão está de acordo com as normas locais.
- Foram retirados do interior da WEMOB-STATION todas ferramentas, sobras de materiais utilizados na instalação ou objetos estranhos que não fazem parte do produto.
- Com o auxílio de um voltímetro (CA) confira os valores das tensões de linha e de fase. As tensões entre os terminais R, S e T do disjuntor Q1 devem estar dentro da faixa permitida de operação da estação, verifique também se as tensões entre as fases (R-S-T) e neutro estão dentro da faixa permitida de operação da estação (conforme indicado na etiqueta do produto).

6 OPERAÇÃO

PERIGO!

- Antes de operar a estação de recarga, faça uma inspeção visual em busca de danos. Uma estação de recarga danificada deve ser retirada de serviço e reparada.
- Não permita que a estação de recarga seja operada por crianças ou por pessoas com capacidade mentais ou sensoriais reduzidas.

Após a finalização da instalação mecânica e elétrica, a estação de recarga WEMOB-STATION está apta a entrar em funcionamento. Abra a porta e arme o disjuntor "Q1".

NOTA!

- Verificar se o botão de parada de emergência não está atuado.
- O botão de parada de emergência não deve ser usado como alternativa para finalizar uma sessão de recarga ou para interromper a recarga de outro usuário.

Ao energizar a estação de recarga, no display é exibido um vídeo de abertura, os LEDs de status do conector sinalizarão na cor VERDE contínuo, indicando que a estação está disponível para iniciar uma recarga.

A estação de recarga WEMOB-STATION integra um display colorido de 10,1" que proporciona uma interface amigável com o usuário, com instruções e informações detalhadas para iniciar e parar uma recarga, incluindo informações sobre a recarga em andamento, tempo de recarga, nível da recarga da bateria, etc., apresentadas na tela do display, permitindo operar de maneira fácil e intuitiva a estação de recarga.

6.1 LEDs DE SINALIZAÇÃO E AVISO SONORO

Sobre o berço para guardar o plugue de recarga há um conjunto de LEDs de sinalização, que fornecem informações visuais sobre o status operacional da estação de recarga. É composto por quatro (04) LEDs, que podem acender ou piscar juntos ou individualmente, em várias cores. Além disso, sinais sonoros podem ser emitidos para informar seu status.

- 1 - Vermelho Falha
- 2 - Verde Disponível
- 3 - Amarelo Em espera
- 4 - Azul Recarga



Figura 6.1: LEDs de sinalização

Tabela 6.1: Sinalização de status

Cor do LED	Status	Descrição
Todos os LEDs acessos intermitente	Inicializando	Estação de recarga em autoteste
Todos os LEDs apagados	Desligada	Estação de recarga sem alimentação
Verde contínuo	Disponível	Estação pronta para utilização
Verde intermitente	Autorizado	Usuário autorizado para recarga (somente se a estação exigir autenticação)
Amarelo contínuo	Em Espera	Veículo elétrico conectado e em processo de reconhecimento
Amarelo intermitente	Recarga	Recarga finalizada (completa ou não)
Azul contínuo	Recarga	Recarga em andamento
Vermelho contínuo	Falha	Estação em estado de falha
Vermelho intermitente	Falha	Estação em estado de erro

PERIGO!

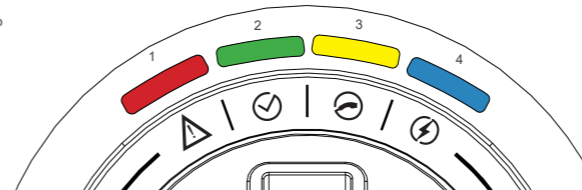
- Não force a desconexão do veículo puxando o cabo de recarga. Interrompa previamente a recarga através do seu veículo e somente após a liberação, retire o plugue.
- Alguns veículos elétricos permitem a partida do motor com o cabo de recarga conectado. Certifique-se de desconectar o cabo antes de mover o veículo.

7 DIMENSÕES DA WEMOB-STATION



Figura 7.1: Dimensões da WEMOB-STATION em mm

NOTA!
WEMOB® é marca registrada da WEG S/A.

Escaneie o QR Code abaixo para mais informações:

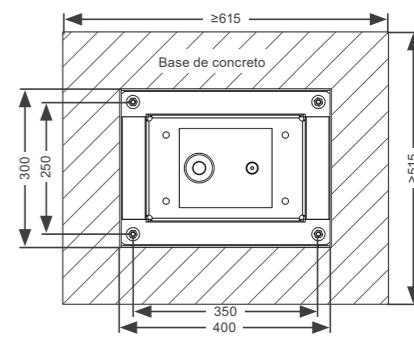
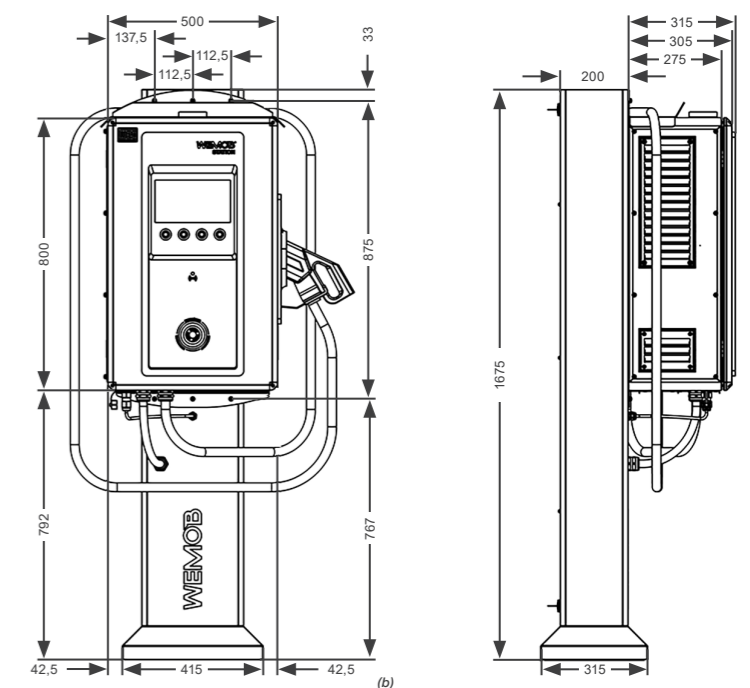
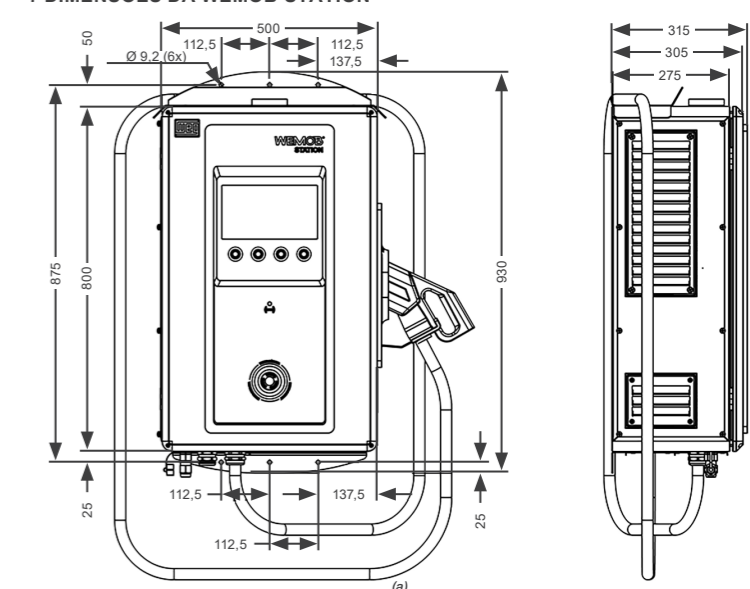

Manual do Usuário

"Este equipamento não tem direito à proteção contra interferência prejudicial e não pode causar interferência devidamente autorizados".

"Incorpora produto homologado pela ANATEL sob o número 17035-20-03402".

"Este equipamento não tem direito à proteção contra interferência prejudicial e não pode causar interferência devidamente autorizados".

"Incorpora produto homologado pela ANATEL sob o número 02765-22-07968".

"Este equipamento não tem direito à proteção contra interferência prejudicial e não pode causar interferência devidamente autorizados".

"Incorpora produto homologado pela ANATEL sob o número 08590-22-07908".

Schnellinstallationsanleitung

WEMOB-STATION

Ladestation für Elektrofahrzeuge (EV)

Modell: 30 bis 40 kW

1 SICHERHEITSHINWEISE

Alle in dieser Kurzanleitung zur Installation und im Installations- und Betriebshandbuch für die WEMOB-STATION-Ladestation für Elektrofahrzeuge beschriebenen Sicherheitsvorkehrungen müssen befolgt werden. Die empfohlenen Maßnahmen dienen dem Schutz des Benutzers vor Tod, schweren Verletzungen und erheblichen Sachschäden.

1.1 ALLGEMEINE INFORMATIONEN

Kurzanleitung enthält die grundlegenden Informationen, die für die Installation, Konfiguration und den Betrieb der WEMOB-STATION-Ladestation für Elektrofahrzeuge erforderlich sind.

1.2 VORBEREITENDE HINWEISE



GEFAHR!

- Die Installation, Inbetriebnahme und Wartung dieses Geräts dürfen nur Personen durchführen, die über eine entsprechende Qualifikation verfügen, mit Ladestationen vertraut sind und über die erforderliche Ausrüstung verfügen.
- Dieses Personal muss alle Sicherheitshinweise befolgen, die in diesem Handbuch, in der Installations- und Betriebsanleitung und/oder in den örtlichen Vorschriften enthalten sind.
- Die Nichtbeachtung der Sicherheitshinweise kann zum Tod, zu schweren Verletzungen und/oder zu Sachschäden führen.
- Eine beschädigte Ladestation muss außer Betrieb genommen und repariert werden. Die Reparatur darf ausschließlich vom Hersteller oder dessen Beauftragten durchgeführt werden. Änderungen oder Modifikationen an der Ladestation sind nicht zulässig.
- Trennen Sie immer die allgemeine Stromversorgung, bevor Sie elektrische Teile der Ladestation für Elektrofahrzeuge berühren.
- Lassen Sie Kinder oder Personen mit eingeschränkter körperlicher, geistigen oder sensorischer Fähigkeiten die Ladestation nicht bedienen.



ACHTUNG!

- Achten Sie darauf, die Leiterplatten oder Komponenten während der Installation nicht zu beschädigen.
- Die Elektronikplatinen enthalten Bauteile, die empfindlich gegenüber elektrostatischer Entladung sind. Berühren Sie die Bauteile oder Anschlüsse nicht direkt.



HINWEIS!

- Für die Zwecke dieser Anleitung gelten als qualifizierte Personen solche, die so geschult sind, dass sie in der Lage sind:
 - Installieren, erden, anschließen und betreiben von Ladestationen für Elektrofahrzeuge gemäß dieser Anleitung, der Bedienungsanleitung und den geltenden gesetzlichen Sicherheitsvorschriften.
 - Verwendung von Schutzausrüstungen gemäß den geltenden Vorschriften.
 - Erste-Hilfe-Maßnahmen durchführen.
- Wenn die Ladestation über einen längeren Zeitraum nicht genutzt wird, wird empfohlen, sie eingeschaltet zu lassen, um Kondenswasserbildung im Inneren zu vermeiden.

1.3 EMPFANG UND LAGERUNG

Die Ladestation WEMOB-STATION wird in einer mit Kunststoff ausgekleideten Holzbox geliefert. Auf der Außenseite dieser Verpackung befindet sich ein Etikett, auf dem die wichtigsten Merkmale des Produkts angegeben sind: Modell, WEG-Artikelnummer, Seriennummer, Herstellungsdatum usw.

Überprüfen Sie bei Erhalt Folgendes:

- Das Typenschild mit dem gekauften Modell übereinstimmt.
- keine Transportschäden vorliegen. Sollten Sie ein Problem feststellen, wenden Sie sich bitte umgehend an den Spediteur.
- Wenn die WEMOB-STATION nicht umgehend installiert wird, bewahren Sie sie in der geschlossenen Verpackung an einem sauberen und trockenen Ort bei einer Temperatur zwischen -25 °C und +45 °C auf.

Nach Erhalt:

- Entfernen Sie die Plastikfolie, um Feuchtigkeitsbildung zu vermeiden.
- Lagern Sie das Gerät nicht in direktem Sonnenlicht, bei Regen, extremer Kälte, übermäßiger Luftfeuchtigkeit oder Seeluft.
- Lagern Sie das Produkt an einem sauberen und geschützten Ort, an dem die relative Luftfeuchtigkeit 80 % nicht überschreitet.
- Während der Lagerzeit müssen die oben genannten Bedingungen erfüllt sein; wenn die Komponenten jedoch länger als ein Jahr gelagert werden, müssen Maßnahmen zur Entfeuchtung des Lagerraums getroffen werden.
- Wenn Sie das Gerät nach einer langen Lagerzeit verwenden, überprüfen Sie es auf Kratzer, Schmutz, Rost usw.



HINWEIS!

- Die Leistung und Zuverlässigkeit der WEMOB-STATION-Ladestation kann beeinträchtigt werden, wenn sie in einer Umgebung gelagert wird, die von den oben genannten Bedingungen abweicht.

1.4 ÖFFNEN DER VERPACKUNG

Verwenden Sie zum Auspacken der WEMOB-STATION geeignetes Werkzeug und achten Sie stets darauf, das Gerät nicht zu beschädigen.

Überprüfen Sie beim Öffnen der Verpackung, ob das Produkt beschädigt ist. Installieren Sie die WEMOB-STATION-Ladestation nicht, wenn Sie einen Schaden vermuten.

Entfernen Sie alle Fremdkörper aus der Verpackung (Kunststoff, Holz, Styropor, Metall, Nägel, Schrauben, Muttern usw.), die möglicherweise in der Ladestation zurückgeblieben sind.



ACHTUNG!

- Tragen Sie persönliche Schutzausrüstung (PSA).
- Sollte ein Bauteil Probleme (Beschädigungen) aufweisen, wird empfohlen:
 - Das Öffnen der Verpackung sofort zu unterbrechen.
 - Wenden Sie sich an den Spediteur und halten Sie das aufgetretene Problem schriftlich fest.
 - Fotografieren Sie die beschädigten Teile und/oder Komponenten.

2 ÜBERBLICK



Abbildung 2.1: Übersicht über die Ladestation WEMOB-STATION (30/40 kW)

Tabelle 2.1: Übersicht über die Ladestation WEMOB-STATION (30/40 kW)

1 – Energiezähler (*)	9 – RJ45-Anschluss
2 – Befestigung	10 – LEDs für den Ladezustand
3 – RFID-Lesegerät/LED	11 – WLAN-/Mobilfunkantenne
4 – 10,1-Zoll-Display	12 – Buchse zur Aufnahme des Ladesteckers
5 – Auswahlkosten	13 – Ladestecker
6 – Eingang für das Netzkabel	14 – Notruffaste
7 – Ladeausgang	15 – Seitlicher Luftauslass
8 – Ladekabel	16 – Seitlicher Lufteinlass

(*) Einige Modelle der WEMOB-STATION-Ladestationen (30/40 kW) sind möglicherweise nicht mit Energiezählern ausgestattet.

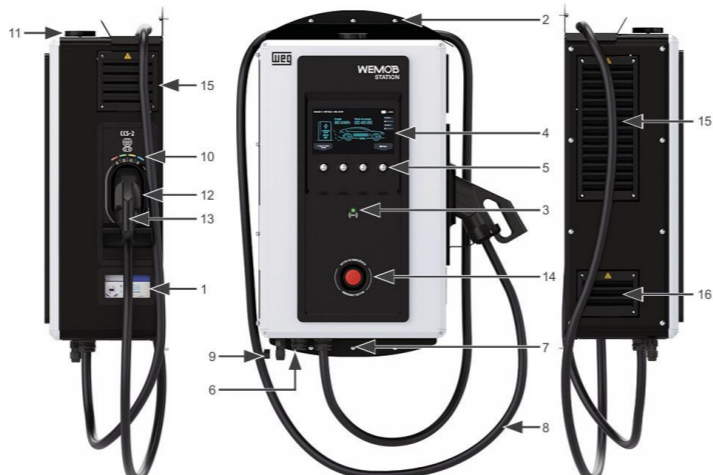
3 INSTALLATION

Die Anweisungen und Empfehlungen müssen beachtet werden, um den ordnungsgemäßen Betrieb sowie die Sicherheit von Personen und Geräten zu gewährleisten. Die Verfahren sind unterteilt in:

- Mechanische Installation.
- Elektrische Installation.

4 MECHANISCHE INSTALLATION

Die WEMOB-STATION ist für den Betrieb im Innen- und Außenbereich ausgelegt. Daher müssen bestimmte Vorgaben zum Schutz des Geräts am Aufstellungsort beachtet werden.

4.1 EMPFOHLENES VORGEHEN

Es wird empfohlen, die Verpackung erst vollständig zu entfernen, nachdem die WEMOB-STATION-Ladestation an ihrem endgültigen Einsatzort aufgestellt wurde. Bevor Sie die Ladestation anheben oder bewegen, beachten Sie die folgenden Hinweise, um sich über die vorhandenen Befestigungspunkte für Hebezeuge, Transportvorrichtungen und Schwachstellen zu informieren.

4.2 HANDHABUNG

Wenn Sie eine Brücke, einen Kran oder einen Hebezug verwenden, achten Sie darauf, dass die Bewegungen langsam und gleichmäßig erfolgen, damit die WEMOB-STATION keinen übermäßigen Schwingungen oder Vibrationen ausgesetzt ist.

Bei der Verwendung von Hydraulikwagen, Gabelstaplern, Rollen oder anderen Transportgeräten verteilen Sie die mechanischen Auflagepunkte dieser Geräte von einem Ende der WEMOB-STATION zum anderen und vermeiden Sie es, Druck auf empfindliche Bereiche auszuüben. Wenn die Verpackung bereits entfernt wurde, stellen Sie sicher, dass alle Wände der WEMOB-STATION geschlossen sind.



Abbildung 4.1: Vorgehensweise beim Umgang mit Gabelstapler oder Hebezug



ACHTUNG!

- Die Verwendung einer Kette unter der Kiste zum Anheben und Transportieren ist verboten.

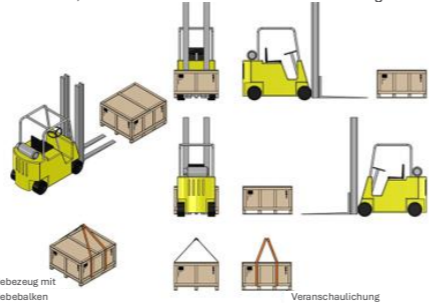
4.3 UMGEBUNGSBEDINGUNGEN

Bei der Auswahl des geeigneten Aufstellungsortes sind folgende Kriterien zu beachten:

- Um eine sichere Befestigung zu gewährleisten, überprüfen Sie vor der Installation den Zustand der Betonkonstruktion.
- Die Montagefläche muss stabil und widerstandsfähig genug sein, um dem Gewicht der Ladestation standzuhalten.
- Stellen Sie die Ladestation nicht auf geneigten Flächen, unter hängenden Gegenständen oder Möbeln auf, die herunterfallen und sie beschädigen könnten.
- Vermeiden Sie die Montage der Station auf instabilen, beweglichen oder unebenen Oberflächen.
- Bestimmen Sie die Parkposition des Fahrzeugs so, dass das Ladekabel der Station die Ladebuchse erreicht.
- Installieren Sie die Ladestation nicht in der Nähe von Fußgänger- und/oder Fahrzeugwegen, an denen das Ladekabel diese Wege kreuzt.
- Halten Sie einen Mindestabstand von 0,4 m (1,31 ft.) rund um die gesamte Station ein, um den Durchgang für Benutzer zu gewährleisten.
- Bei der Installation der WEMOB-STATION an einem Ort mit direkter Sonneneinstrahlung kann sich die Ausgangsleistung aufgrund der durch das Sonnenlicht verursachten Erwärmung verringern.

Um ordnungsgemäße Betriebsbedingungen und eine längere Lebensdauer der Station zu gewährleisten, müssen die folgenden Anforderungen beachtet werden:

- Vermeiden Sie direkte Sonneneinstrahlung, Regen, Schnee, extreme Kälte, übermäßige Feuchtigkeit oder Meeressluft, Gewitter oder andere widrige Witterungsbedingungen.
- An Orten mit widrigen Wetterbedingungen wird empfohlen, zusätzlichen Schutz vorzusehen und die Station in einem Gebäude aufstellen oder eine zusätzliche Schutzabdeckung anbringen.
- Betreiben Sie die Station nicht in der Nähe von Geräten, die Wärme abgeben.
- Installieren Sie die Station nicht in der Nähe von Wänden oder anderen Geräten, ohne die Mindestabstände einzuhalten.
- Verschütten Sie kein Wasser oder andere Flüssigkeiten auf das Gerät.
- Vermeiden Sie den Kontakt mit brennbaren, explosiven oder ätzenden Gasen oder Dämpfen.
- Setzen Sie das Gerät keinen übermäßigen Vibrationen aus.
- Setzen Sie das Gerät keinem Staub, Metallpartikeln oder Ölnebel aus.
- Setzen Sie das Gerät niemals starken Wasserstrahlen aus, wie z. B. von Hochdruckreinigern, Gartenschläuchen usw.

Umgebungsbedingungen für den Betrieb:

- Temperatur: -25 °C bis 40 °C – Nennbedingungen. Von 41 °C bis 50 °C – mit Leistungsreduzierung.
- Relative Luftfeuchtigkeit: 5 % bis 95 %, nicht kondensierend.
- Installieren Sie die Station in Umgebungen mit Luftzirkulation.
- Maximale Höhe: 2000 m (65.61 ft) über dem Meeresspiegel – unter Nennbedingungen. Für Anwendungen in höheren Höhen wenden Sie sich bitte an WEG.
- Kondenswasser darf keine Leitfähigkeit in der Umgebung verursachen.

4.4 AUFSTELLUNG

Sorgen Sie für einen Mindestabstand von 0,4 Metern (0,4 m) (15,7 Zoll) rund um die gesamte Station, um eine gute Luftzirkulation und eine bessere Wärmeableitung sowie die Bewegungsfreiheit der Nutzer zu gewährleisten. Es wird empfohlen, eine Barriere anzubringen, um zu verhindern, dass Fahrzeuge mit der Station kollidieren.

Der vordere und seitliche Bereich der WEMOB-STATION dürfen nicht versperrt werden, da sie den für die Wärmeabgabe über alle Oberflächen erforderlichen Luftstrom ermöglichen und zudem das vollständige Öffnen der Tür, den Zugang zu internen Komponenten für Wartungs- oder Installationsarbeiten sowie die Handhabung von Strom- und Steuerkabeln gewährleisten sowie freier Zugang zur Vorderseite für den Stationsbetrieb.



Abbildung 4.2: Mindestabstand für die Befestigung der WEMOB-STATION an der Betonkonstruktion – mm [Zoll]



Abbildung 4.3: Empfohlener Mindestabstand für die Befestigung der WEMOB-STATION am Ladesäule – mm [Zoll]

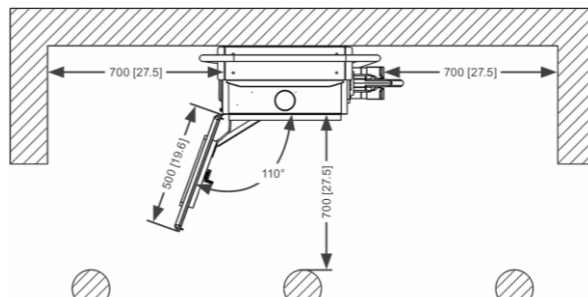

ACHTUNG!

- Die endgültige Betriebsposition der WEMOB-STATION muss eine Wärmeabstrahlung über ihre gesamte Oberfläche sowie den für den Betrieb erforderlichen Luftstrom ermöglichen.

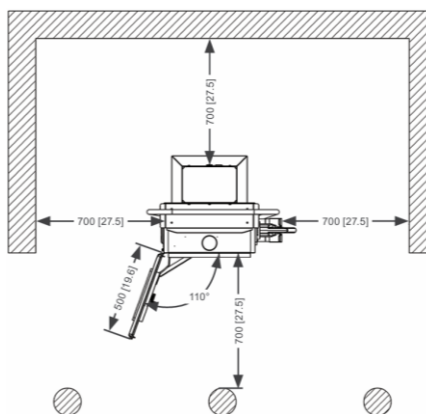
4.5 MONTAGE

Die WEMOB-STATION wird an sechs (06) Punkten befestigt, drei (03) an der Oberseite und drei (03) an der Unterseite. Die WEMOB-STATION kann mit dem separat mitgelieferten Bausatz direkt an einer Betonkonstruktion oder an einem Ladesäule befestigt werden, einem optionalen Zubehörteil, das zusammen mit der WEMOB-STATION erworben werden kann.

- Befestigung an der Betonkonstruktion:** Die WEMOB-STATION-Ladestation muss mit dem separat gelieferten Bausatz, der Dübel, Unterlegscheiben, Federscheiben, und Schrauben. Es ist unbedingt erforderlich, alle sechs (06) Befestigungspunkte zu verwenden, um eine sichere Befestigung sowohl der Ladestation als auch des Bedienelements zu gewährleisten.



ACHTUNG!

- Aus Sicherheitsgründen wird empfohlen, die Ladestation WEMOB-STATION (30/40 kW) mit dem separat mitgelieferten Bausatz an einer Betonkonstruktion zu befestigen.
- Wird die Ladestation WEMOB-STATION (30/40 kW) an einer Mauer installiert, ist eine technische Neubewertung hinsichtlich der Verwendung des mitgelieferten Montagesatzes unerlässlich. Es wird empfohlen, Befestigungsmaterialien zu verwenden, die für eine Last ausgelegt sind, die das Gewicht des Geräts von 115 kg [253.53 lb] übersteigt, wobei eine zusätzliche Sicherheitsmarge zu berücksichtigen ist, um strukturelles Versagen zu verhindern.
- Um eine sichere und stabile Befestigung zu gewährleisten, ist es unerlässlich, den Zustand der Betonkonstruktion, an der die Anlage installiert werden soll, zu überprüfen. Vergewissern Sie sich, dass die Konstruktion keine Risse, Abnutzungserscheinungen oder sonstige Mängel aufweist, die zu Instabilität oder der Gefahr des Umstürzens der Ladestation führen könnten.

Befolgen Sie zur Montage der WEMOB STATION (30/40 kW) die folgenden Schritte:

- Markieren Sie die sechs (06) Löcher auf der Oberfläche.
- Bohren Sie die sechs (06) Löcher mit einem Bohrer mit einem Durchmesser von 10 mm [0,39 Zoll].



Abbildung 4.4: Abmessungen der WEMOB-STATION (30/40 kW) – mm [Zoll]

- Setzen Sie die sechs (06) Kunststoffdübel mit einem Durchmesser von $\varnothing 10 \times 50$ mm [0,39x1,39 Zoll] die Löcher ein.
- Bringen Sie die Station näher an die Oberfläche und richten Sie die Löcher an der Rückseite auf die Löcher in der Betonkonstruktion aus. Die WEMOB-STATION kann mithilfe der Hebeöse bewegt werden.
- Beginnen Sie die Befestigung am unteren Teil der Konstruktion unter Verwendung der drei (03) vorhandenen Befestigungspunkte mit drei (03) M6-Sechskantschrauben, wie in Abbildung 4.5 dargestellt.

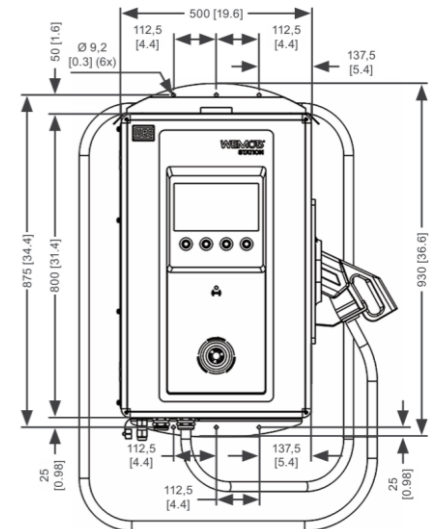

Abbildung 4.5: Befestigungsbeispiel

- Entfernen Sie die Hebeöse.
- Befestigen Sie den oberen Teil der Konstruktion an den drei (03) vorhandenen Befestigungspunkten mit drei (03) M6-Sechskantschrauben.
- Ziehen Sie alle Befestigungspunkte mit einem endgültigen Anzugsmoment von 10 Nm fest, um eine sichere Installation der Ladestation und die Sicherheit des Bedieners zu gewährleisten.

- Montage an einem Ladesäule:** Um die WEMOB-STATION an einem Ladesäule zu befestigen, muss das Ladesäule-Kit erworben werden. Das Kit enthält neben dem Ladesäule auch Schrauben, Muttern, Unterlegscheiben und Dübel für die Befestigung des Ladesäule und der Ladestation.

- Um die Ladestation WEMOB-STATION am Ladesäule zu befestigen, muss zunächst das Ladesäule auf einem Betonsockel verankert werden.

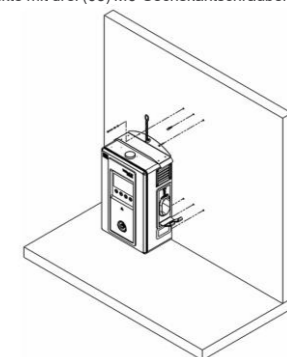
Der Befestigungssockel muss in beiden horizontalen Achsen ordnungsgemäß nivelliert sein.

Für das 30-kW-Modell muss mindestens ein 1/2-Zoll-Kabelkanal für die Stromkabeleinführung vorgesehen werden. Für das 40-kW-Modell muss ein 2-Zoll-Kabelkanal vorgesehen werden. Bei einer kabelgebundenen Ethernet-Verbindung muss bei beiden Modellen zusätzlich ein 3/4-Zoll-Kabelkanal für das Ethernet-Kabel vorgesehen werden.

Für diese Installation wird ein Kabelspiel von mindestens 1 Meter (3,28 ft) empfohlen. Stellen Sie sicher, dass die Länge des Stromkabels ausreicht, um den Anschluss an die internen Klammern der Ladestation herzustellen.

Der Sockel des Ladesäule muss mit vier (04) im Lieferumfang enthaltenen 3/8"-Ankerbolzen am Betonfundament verankert werden, die gemäß den in Abbildung 4.6 angegebenen Abständen gebohrt oder eingegossen werden.



Abbildung 4.6: (a), (b) und (c) Abmessungen des Ladesäule-Montagesockels – mm [Zoll]

Die Montage des Ladesäule an der Befestigungsbasis des Produkts ist in Abbildung 4.7 dargestellt. Dazu werden vier (04) M10-Sechskantschrauben verwendet, die im Lieferumfang des Produkts enthalten sind. Das empfohlene Anzugsmoment beträgt 35 Nm.

Um Zugang zum Inneren des Ladesäule zu erhalten und es am Sockel zu befestigen, müssen die Rückwand und der im Inneren des Ladesäule montierte Flansch entfernt werden. Um die Rückwand zu demontieren, entfernen Sie die sechs (06) M4-Kreuzschlitzschrauben mit einem Kreuzschlitzschraubendreher und lösen Sie die beiden (02) Verriegelungen an der Rückseite des Ladesäule. Um den Flansch zu demontieren, entfernen Sie die vier (04) M4-Sechskantschrauben.

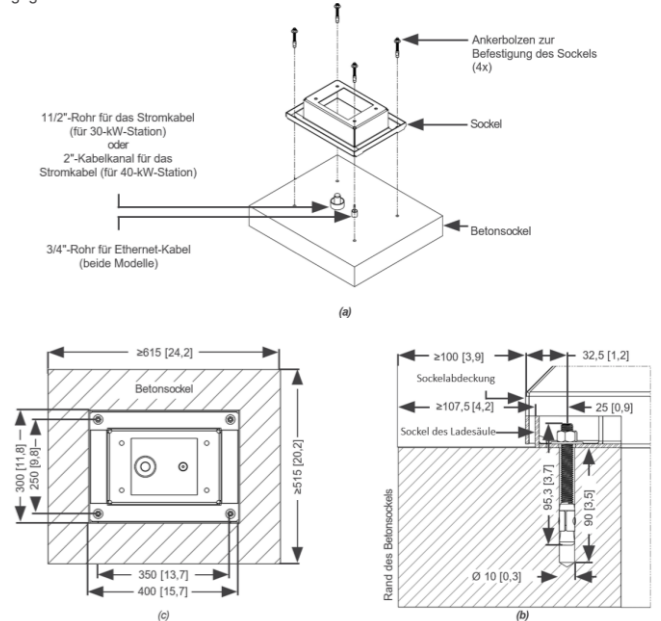

Abbildung 4.7: Explosionszeichnung der Baugruppe

Nachdem Sie das Ladesäule an der Produktbasis befestigt haben, ernen Sie den Flansch mit einer (1) M4-Kontaktunterlegscheibe, die im Lieferumfang enthalten ist, in einer der Befestigungsbohrungen des Flansches, wie in Abbildung 4.8 dargestellt. Das empfohlene Anzugsmoment beträgt 3 Nm.

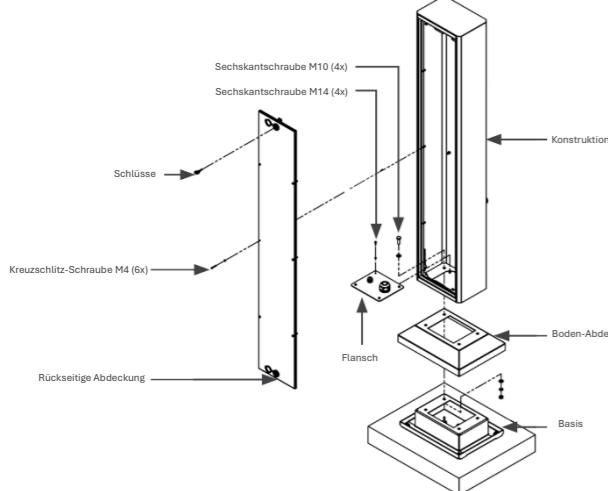

Abbildung 4.8: Erdungspunkt des WEMOB-Ladesäuleflansches

2. Bringen Sie die Station näher an das Ladesäule heran und richten Sie die Bohrungen an der Rückseite auf die Bohrungen in der Konstruktion aus. Die WEMOB-STATION kann mithilfe der Hebeöse bewegt werden, wie in Abbildung 4.9 dargestellt.

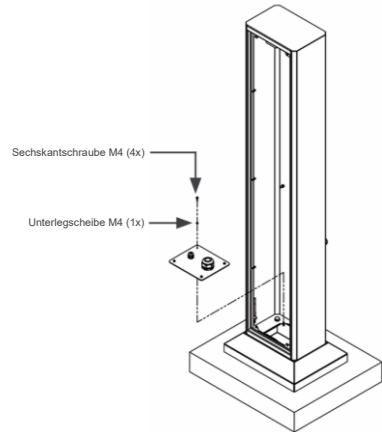

Abbildung 4.9: Beispiel für die Befestigung

3. Beginnen Sie die Befestigung am unteren Teil der Konstruktion und nutzen Sie dazu die drei (03) vorhandenen Befestigungspunkte mit drei (03) M6-Sechskantschrauben, wie in Abbildung 4.10 dargestellt.

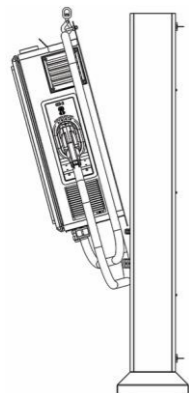

Abbildung 4.10: Beispiel für die Befestigung der unteren Schraube

4. Entfernen Sie die Hebeöse.

5. Befestigen Sie den oberen Teil der Konstruktion an den drei (03) vorhandenen Befestigungspunkten mit drei (03) M6-Sechskantschrauben.

6. Ziehen Sie alle Befestigungspunkte mit einem endgültigen Anzugsmoment von 10 Nm fest, um eine sichere Installation der Ladestation und die Sicherheit des Bedieners zu gewährleisten, wie in Abbildung 4.11 dargestellt.

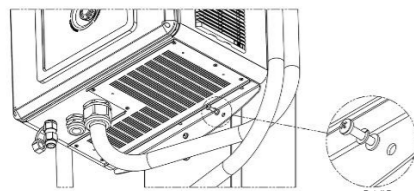

Abbildung 4.11: Beispiel für die Befestigung einer WEMOB-STATION (30/40 kW) am Ladesäule

ACHTUNG! Es ist unerlässlich, die korrekte Installation der WEMOB-STATION sicherzustellen, um mögliche Schäden an der Ladestation und Verletzungen des Bedienpersonals zu vermeiden.

5 ELEKTRISCHE INSTALLATION

Die folgenden Informationen dienen als Leitfaden für eine korrekte Installation. Befolgen Sie außerdem die Anleitung und die für Ihren Standort geltenden Normen für elektrische Installationen.

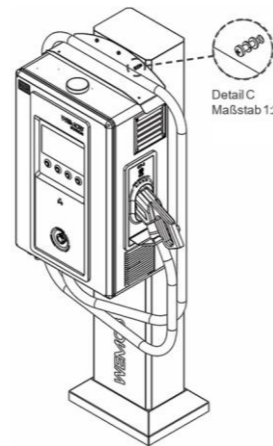
GEFAHR!

- Die WEMOB-STATION benötigt für ihren Betrieb hohe Stromstärken und damit eine hohe Leistungsaufnahme. Stellen Sie sicher, dass die Anforderungen an die Stromversorgung durch die elektrische Infrastruktur der Anlage erfüllt werden.
- Schutzvorrichtungen und Installationen müssen den nationalen, regionalen und örtlichen Vorschriften und Bestimmungen für elektrische Anlagen entsprechen.
- Stellen Sie sicher, dass die Versorgungsleitung getrennt ist, bevor Sie mit den Anschlüssen beginnen.
- Die Netzspannung muss mit dem Spannungsbereich der WEMOB-STATION kompatibel sein.
- Die Ladestation muss an eine Schutzleiter (PE) angeschlossen werden.

ACHTUNG!

- Wenn für die Strom- und Masseanschlüsse flexible Kabel verwendet werden, müssen an den Kabelenden geeignete Klammern verwendet werden.
- Alle elektrischen Anschlüsse müssen fest angezogen sein, damit keine Gefahr von Funkenbildung, übermäßiger Erwärmung oder Spannungsabfall in den Stromkreisen besteht.
- Es wird empfohlen, Kupferleiter zu verwenden.
- Stellen Sie sicher, dass die Ladestation während der Installation und Nutzung ständig und ordnungsgemäß an eine Schutzleiter (PE) angeschlossen ist.
- Teilen Sie die Erdungsleitung nicht mit anderen Geräten, die mit hohen Strömen betrieben werden (z. B. Schweißgeräte, Hochleistungsmotoren usw.).

5.1 ANSCHLUSS DER STROMVERSORGUNG

ACHTUNG!

- Überprüfen Sie das Typenschild des Produkts auf den Betriebsspannungsbereich der Station.
- Die Ladestation WEMOB-STATION verfügt über einen integrierten Kompaktleistungsschalter mit der Bezeichnung "Q1", der Überlast- und Kurzschlusschutz gewährleistet.

Die WEMOB-STATION wird direkt an den Klemmen des Leistungsschalters Q1 (Phasen R-S-T), am Neutralleiter und an der Erdungsschiene (PE) (Erdung der Struktur) an das Netz angeschlossen, wie in Abbildung 5.2 dargestellt.

Es wird empfohlen, Kupferleiter mit folgenden Mindestquerschnitten zu verwenden.

Modell (Stationleistung)	Maximaler Eingangsstrom 380 V	415 V	Mindestquerschnitt der Phasenleiter (R-S-T)	Mindestquerschnitt Neutralleiter (N)	Mindestquerschnitt Erdungsleiter (PE) Leiter	Mindestaußendurchmesser des mehradrigen Kabels	Maximaler Außendurchmesser des Mehrleiterkabels
40 kW	67 A	62 A	25 mm ²	16 mm ²	16 mm ²	20 mm	31 mm
30 kW	52 A	48 A	16 mm ²	16 mm ²	16 mm ²	18 mm	25 mm

HINWEIS!

- Die angegebenen Leiterquerschnitte beziehen sich auf eine Versorgungsspannung von 380 V.
- Die angegebenen Mindestleiterquerschnitte gelten für eine Isolierung aus PVC 70 °C bei Kupfer, lose Verlegung (nicht gebündelt), Referenzmethode F und eine Umgebungstemperatur von bis zu 45 °C.

Der geeignete Querschnitt der Stromkabel hängt von der Leistung und der Entfernung vom Verteilerkasten oder der Schalttafel zur Ladestation ab. Zur Erreichung der erforderlichen Leistung können Einzel- oder Mehrfachkabel verwendet werden. Beachten Sie mögliche Korrekturfaktoren für die Strombelastbarkeit der Kabel unter Berücksichtigung der Verlegungsart, der Temperatur, der Entfernung und des Spannungsabfalls. Unter bestimmten Umständen kann dies zu einer Vergrößerung des Kabelquerschnitts führen.

Die Anschlüsse an den Klemmen des Leistungsschalters "Q1" müssen mit vorisolierten oder gecrimpten Kabelschuhen erfolgen, wobei die in Abbildung 5.1 empfohlene Grenze einzuhalten ist.



Abbildung 5.1: Spezifikation der Kabelschuhe – mm [Zoll]

Achten Sie auf die Größe der Kabelschuhklemme und vergleichen Sie deren Abmessungen mit der Öffnung zwischen den Phasenabdeckungen oder Klemmenabdeckungen. Das empfohlene Anzugsmoment für die Schrauben der Kabelschuhklemme mit Ø 6 [0,23 Zoll] mm beträgt 10 Nm.

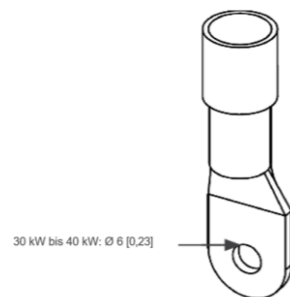

Abbildung 5.2: Stromanschluss

5.2 ERDUNGSANFORDERUNGEN

Die Ladestation muss an eine Schutzleiter (PE) angeschlossen werden. Verwenden Sie zur Erdung nicht den Neutralleiter, sondern einen eigenen Leiter. Der Erdungswiderstand muss unter 100 Ω oder unter dem in den geltenden Normen für elektrische Anlagen festgelegten Höchstwert liegen, und die Spannung zwischen Neutralleiter und Erde muss unter 10 V betragen.

Verwenden Sie die Erdungsleitung nicht gemeinsam mit anderen Geräten, die mit hohen Strömen betrieben werden (z. B. Schweißgeräte, Hochleistungsmotoren usw.).

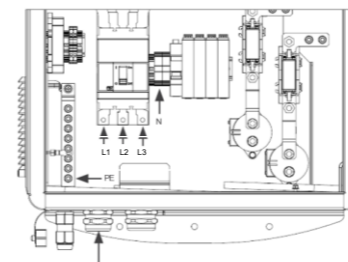
ACHTUNG! Stellen Sie sicher, dass die Ladestation während der Installation und des Betriebs ständig und ordnungsgemäß an eine Schutzleiter (PE) angeschlossen ist.

5.3 SICHERUNG

ACHTUNG! Die WEMOB-STATION muss für den Stromkreis der Ladestation an einen eigenen vierpoligen Schutzschalter und an einen Fehlerstromschutzschalter (RCD) mit einer Ansprechempfindlichkeit von 30 mA (AC) vom Typ A angeschlossen werden.

Bestimmen Sie den Nennbetriebsstrom des dem Ladegerät WEMOB-STATION vorgeschalteten Leistungsschalters anhand der Herstellerangaben, des maximalen Eingangstroms des Ladegeräts, der Kurzschlusswerte der Anlage und des Ladegeräts sowie des Querschnitts und der Länge der Stromkabel.

Berücksichtigen Sie neben der Selektivität der Schutzvorrichtungen auch die Leistungsreduzierung des Nennstroms des Leistungsschalters in Abhängigkeit von der Umgebungstemperatur, bei der der Leistungsschalter installiert ist (im Verteilerkasten oder in der Leistungsschalttafel).

5.4 VORBEREITUNG AUF DIE SPANNUNGSZUFÜHRUNG

Überprüfen Sie vor der Inbetriebnahme der WEMOB-STATION, ob:

- alle Strom-, Erdungs- und Steueranschlüsse korrekt und sicher sind.
- Der Widerstand zwischen dem Schutzleiter (PE) der Station und dem Schutzleiter (PE) der Niederspannungsschaltanlage den örtlichen Vorschriften entspricht.
- Überprüfen Sie mit Hilfe eines Voltmeters (Wechselstrom) die Netz- und Phasenspannungswerte.
- Die Spannungen zwischen den Klemmen R, S und T des Leistungsschalters Q1 müssen innerhalb des zulässigen Bereichs liegen. Überprüfen Sie außerdem, ob die Spannungen zwischen den Phasen (R-S-T) und dem Neutralleiter (N) innerhalb des für die Anlage zulässigen Betriebsbereichs liegen (wie auf dem Produktetikett angegeben).

6 BETRIEB

GEFAHR!

- Führen Sie vor der Inbetriebnahme der Ladestation eine Sichtprüfung auf Beschädigungen durch. Eine beschädigte Ladestation muss außer Betrieb genommen und repariert werden.
- Lassen Sie die Ladestation nicht von Kindern oder Personen mit eingeschränkten geistigen oder sensorischen Fähigkeiten bedienen.

Nach Abschluss der mechanischen und elektrischen Installation ist die Ladestation WEMOB-STATION betriebsbereit. Öffnen Sie die Tür und schalten Sie den Schutzschalter "Q1" ein.

HINWEIS!

- Vergewissern Sie sich, dass der Notschalter nicht betätigt ist.
- Der Notknopf darf nicht dazu verwendet werden, einen Ladevorgang zu beenden oder einen anderen Benutzer am Laden zu hindern.

Wenn die Ladestation unter Spannung steht, zeigt das Display ein Startvideo an, und die Status-LEDs des Steckers leuchten durchgehend GRÜN, was anzeigt, dass die Station bereit ist, mit dem Laden zu beginnen.

Die Ladestation WEMOB-STATION verfügt über ein 10,1-Zoll-Farbdisplay, das eine benutzerfreundliche Oberfläche mit detaillierten Anweisungen und Informationen zum Starten und Beenden eines Ladevorgangs bietet, einschließlich Angaben zum aktuellen Ladevorgang, zur Ladezeit und zum Ladezustand der Batterie, wodurch die Bedienung der Ladestation einfach und intuitiv gestaltet wird.

6.1 LED-ANZEIGE UND AKUSTISCHE SIGNALE

Über der Buchse zur Aufnahme des Ladesteckers befindet sich eine Reihe von LED-Anzeigen, die visuelle Informationen über den Betriebsstatus der Ladestation liefern. Sie besteht aus vier (4) LEDs, die gemeinsam oder einzeln in verschiedenen Farben leuchten oder blinken können.



Abbildung 6.1: LED-Anzeigen
Tabelle 6.1: Statusanzeige

LED-Farbe	Status	Beschreibung
Alle LEDs blinken	Initialisierung	Ladestation im Selbsttest
Alle LEDs aus	Aus	Ladestation ohne Stromversorgung
Dauerhaft grün	Verfügbar	Station betriebsbereit
Grün blinkend	Autorisiert	Benutzer zum Laden autorisiert (nur wenn die Station eine Authentifizierung erfordert)
Dauerhaft gelbes Licht	Warten	Elektrofahrzeug angeschlossen und im Erkennungsprozess
Gelb blinkend		Ladevorgang beendet (abgeschlossen oder nicht)
Durchgehend blau	Ladevorgang	Ladevorgang läuft
Blinkt rot	Fehler	Station im Fehlerzustand

HINWEIS!

- Im Fehlerfall gibt die Ladestation zusätzlich zur Anzeige-LED einen langen Signalton ab.

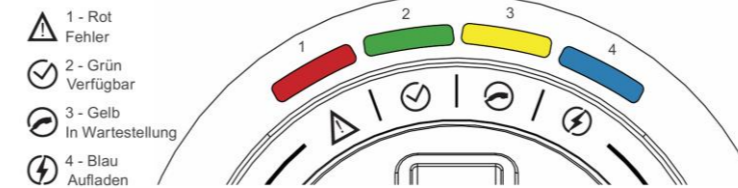
GEFAHR!

- Ziehen Sie nicht am Ladekabel, um das Fahrzeug zu trennen. Beenden Sie den Ladevorgang zunächst über Ihr Fahrzeug und ziehen Sie den Stecker erst nach der Freigabe den Stecker abziehen.
- Bei einigen Elektrofahrzeugen ist es möglich, den Motor zu starten, während das Ladekabel angeschlossen ist. Achten Sie darauf, das Kabel abzuziehen, bevor Sie das Fahrzeug bewegen.

7 ABMESSUNGEN DER WEMOB-STATION



Abbildung 7.1: (a), (b) und (c) Abmessungen der WEMOB-STATION in mm [Zoll]

HINWEIS!

- WEMOB® ist eine Marke von WEG S/A.

Scannen Sie den untenstehenden QR-Code für weitere Informationen.

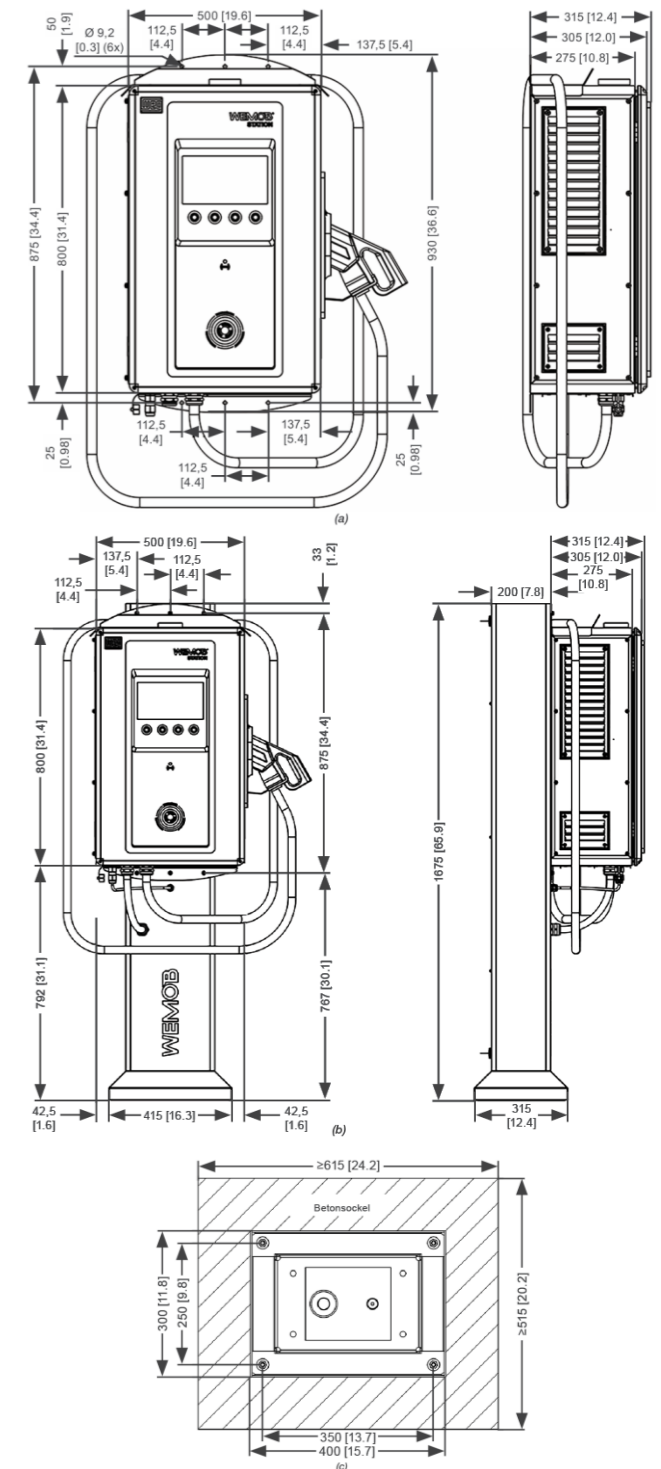

Bedienungsanleitung