



Transformando energia  
em soluções

## External parallel keypad / HMI remota paralela

### Accessory description:

**HMI-CFW08-RP – External parallel keypad** – This keypad is mounted externally to the inverter, with a cable length up to 10m (394 in), and it is installed directly on the panel door. Degree of protection: NEMA 12.

**MIP-CFW08-RP – Isolation Interface** – Isolation interface installed in the inverter instead of the standard keypad only when the remote parallel keypad (HMI -CFW08-RP) is used.

**CAB-HMI08-RP-X** – Cables used to connect the inverter to the external parallel keypad (HMI -CFW08-RP). Lengths: 1, 2, 3, 5, 7.5 and 10m (39,79,118,197,295 and 394 in).

**NOTE: The external parallel keypad(HMI -CFW08-RP) must be used with MIP-CFW08-RP interface and CAB-HMI08-RP-X cable**

### Descripción del Opcional:

**HMI-CFW08-RP - HMI remota paralela** – Montado externamente en los convertidores con un cable de longitud de hasta 10m sobre la puerta del tablero o mesa de comando. Grado de protección: NEMA12.

**MIP-CFW08-RP - Módulo de interface paralela** – Interface paralela usada exclusivamente para la conexión de la HMI-CFW08-RP al convertidor. Este módulo es fijado en la parte frontal del convertidor en el local de la HMI paralela (HMI -CFW08-P).

**CAB-HMI08-RP-X** - Cables utilizados para conectar el convertidor y la HMI remota paralela (HMI -CFW08-RP). Los anchos disponibles son 1, 2, 3, 5, 7.5 y 10m.

**NOTA: La HMI remota paralela (HMI-CFW08-RP) funciona solamente en conjunto con la interface MIP-CFW08-RP y cable CAB-HMI08-RP-X.**

### Descrição do Opcional:

**HMI-CFW08-RP - HMI remota paralela** – É montada externamente aos inversores, com um comprimento de cabo de até 10m, na porta de painel ou mesa de comando. Grau de proteção: NEMA 12.

**MIP-CFW08-RP - Módulo de interface paralela** – Interface paralela usada exclusivamente para a conexão da HMI-CFW08-RP ao inversor. Este módulo é encaixado na parte frontal do inversor no local da HMI paralela (HMI -CFW08-P).

**CAB-HMI08-RP-X** - Cabos utilizados para interligar o inversor e a HMI remota paralela (HMI -CFW08-RP). Os comprimentos disponíveis são 1, 2, 3, 5, 7.5 e 10m.

**NOTA: A HMI remota paralela (HMI -CFW08-RP) funciona somente em conjunto com a interface MIP -CFW08-RP e cabo CAB-HMI08-RP-X.**

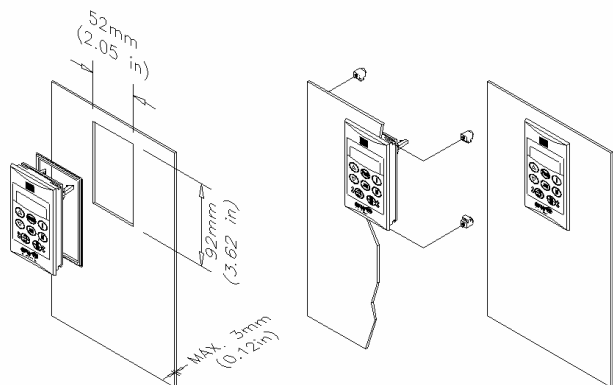

WEG INDÚSTRIAS S/A

Av. Prefeito Waldemar Grubba, 3000 - 89256-900 - Jaraguá do Sul - SC - Fone (47) 372 -4000 - Fax (47) 372 -4010 - [www.weg.com.br](http://www.weg.com.br)

us9.4583



Transformando energia  
em soluções

## External parallel keypad / HMI remota paralela

### Accessory description:

**HMI-CFW08-RP – External parallel keypad** – This keypad is mounted externally to the inverter, with a cable length up to 10m (394 in), and it is installed directly on the panel door. Degree of protection: NEMA 12.

**MIP-CFW08-RP – Isolation Interface** – Isolation interface installed in the inverter instead of the standard keypad only when the remote parallel keypad (HMI -CFW08-RP) is used.

**CAB-HMI08-RP-X** – Cables used to connect the inverter to the external parallel keypad (HMI -CFW08-RP). Lengths: 1, 2, 3, 5, 7.5 and 10m (39,79,118,197,295 and 394 in).

**NOTE: The external parallel keypad(HMI -CFW08-RP) must be used with MIP-CFW08-RP interface and CAB-HMI08-RP-X cable**

### Descripción del Opcional:

**HMI-CFW08-RP - HMI remota paralela** – Montado externamente en los convertidores con un cable de longitud de hasta 10m sobre la puerta del tablero o mesa de comando. Grado de protección: NEMA12 .

**MIP-CFW08-RP - Módulo de interface paralela** – Interface paralela usada exclusivamente para la conexión de la HMI-CFW08-RP al convertidor. Este módulo es fijado en la parte frontal del convertidor en el local de la HMI paralela (HMI -CFW08-P).

**CAB-HMI08-RP-X** - Cables utilizados para conectar el convertidor y la HMI remota paralela (HMI -CFW08-RP). Los anchos disponibles son 1, 2, 3, 5, 7.5 y 10m.

**NOTA: La HMI remota paralela (HMI -CFW08-RP) funciona solamente en conjunto con la interface MIP-CFW08-RP y cable CAB-HMI08-RP-X.**

### Descrição do Opcional:

**HMI-CFW08-RP - HMI remota paralela** – É montada externamente aos inversores, com um comprimento de cabo de até 10m, na porta de painel ou mesa de comando. Grau de proteção: NEMA 12.

**MIP-CFW08-RP - Módulo de interface paralela** – Interface paralela usada exclusivamente para a conexão da HMI-CFW08-RP ao inversor. Este módulo é encaixado na parte frontal do inversor no local da HMI paralela (HMI -CFW08-P).

**CAB-HMI08-RP-X** - Cabos utilizados para interligar o inversor e a HMI remota paralela (HMI -CFW08-RP). Os comprimentos disponíveis são 1, 2, 3, 5, 7.5 e 10m.

**NOTA: A HMI remota paralela (HMI -CFW08-RP) funciona somente em conjunto com a interface MIP -CFW08-RP e cabo CAB-HMI08-RP-X.**

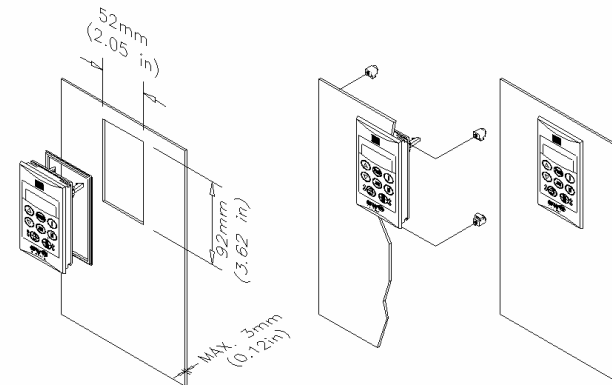

WEG INDÚSTRIAS S/A

Av. Prefeito Waldemar Grubba, 3000 - 89256-900 - Jaraguá do Sul - SC - Fone (47) 372 -4000 - Fax (47) 372 -4010 - [www.weg.com.br](http://www.weg.com.br)

us9.4583